

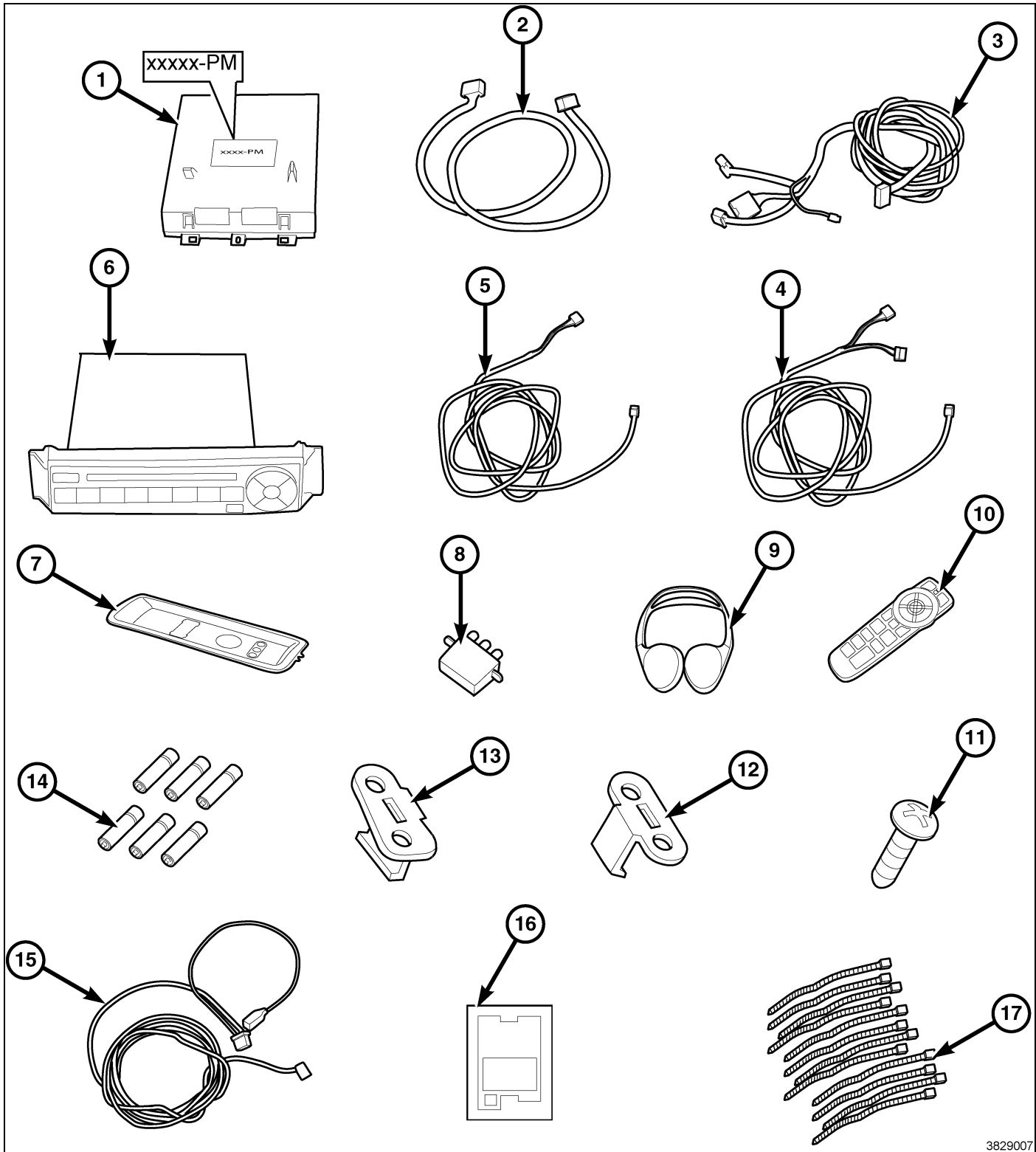

# REAR ENTERTAINMENT SYSTEM - SINGLE / DUAL SCREEN

## CHRYSLER TOWN AND COUNTRY / DODGE CARAVAN



3829007

**NOTE: IT IS RECOMMENDED FOR THE INSTALLER TO READ THESE INSTRUCTIONS THOROUGHLY PRIOR TO INSTALLING THIS ACCESSORY.**

CALL OUT	DESCRIPTION	QUANTITY
1	Front DVD Screen (Designated with "FM" part number)	1
1	Rear DVD Screen (Dual Screen Kit only, designated with "PM" part number)	1
2	Dual Screen DVD Overlay Jumper Harness (Dual Screen Kit only)	1
3	DVD Power Harness	1
4	Auxiliary Power Harness (Dual Screen Kit only)	1
5	Auxiliary Power Harness (Single Screen Kit only)	1
6	DVD Player	1
7	Auxiliary Power Trim Bezel	1
8	RCA Jack	1
8	RCA Jack (Dual Screen Kit)	1
9	Wireless Headphones	2
10	DVD Player Remote Control	1
11	Screws	4
12	RCA Jack Retaining Bracket	1
13	RCA Jack Retaining Bracket	1
14	Batteries	6
15	Secondary DVD Power Harness	1
16	Auxiliary Power Trim Bezel Template- 110 Volt Power Inverter	1
17	Tie Straps	12

TOOLS REQUIRED		
Trim Stick	Small Pry/Pick Tool	Small Flathead Screwdriver
Long Phillips Head Screwdriver	File	8mm, 10mm Sockets
T-20, T-50 Torx Head Sockets	Ratchet w/ Short/ Long Swivel Extensions	Sidecutters
Pliers	Tape Measure, China Marker	WiTech
Electrical Tape	Safety Glasses	Scissors and Razor Knife

**NOTE: The technician should wait 1/2 hour between adding the appropriate sales code in DealerConnect before installing this accessory and restoring the vehicle configuration.**

## IF VEHICLE IS EQUIPPED WITH PARK VIEW CAMERA SYSTEM

If there is a white 22-way connector already present in the radio, it means that the vehicle is equipped with a rear park view camera system.

- **Connector wires in vehicle with factory installed park view camera will be located in pins cavities 3, 4 and 5.**

- Unplug the original white 22-way connector from the radio.
- Using a hooked pick tool, lift up the connector locking wedge slightly (do not remove it entirely).
- Before removing any wires from the connector, label them according with their specific connector cavity numbers (i.e. PIN 3, PIN 4, PIN 5).
- Remove the three wires from the connector and either tape back the connector with the remaining wires or discard empty.
- Lift up the locking wedge on the white 22-way connector located on the DVD power harness.
- Insert the labeled three wires into the appropriate cavities of the white 22-way DVD power harness connector. If necessary, reference the service manual.
- Engage the locking wedge and plug the connector into the radio.

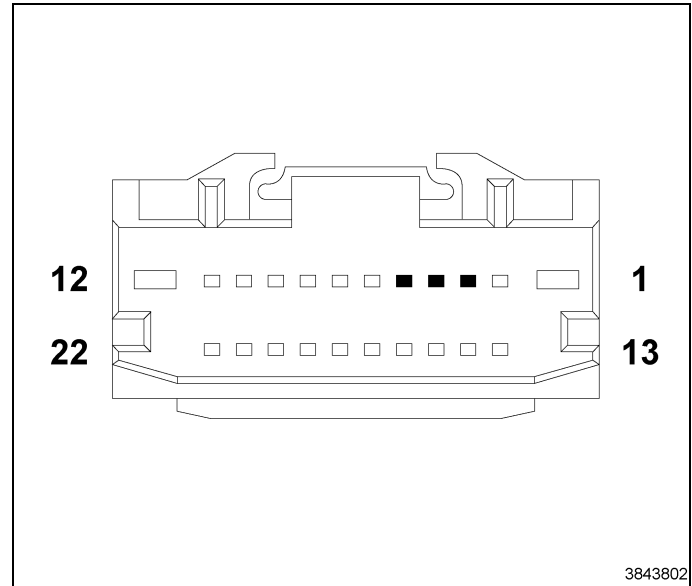

### PROCEDURE STEPS:

**NOTE: A majority of the procedure steps and graphics depict models equipped with the long rear overhead console unless noted.**

1. Disconnect and isolate the negative battery cable.
2. Using a trim/fiber stick, pry tool or equivalent, remove and disconnect the rear bezel (1) from the rear overhead console.

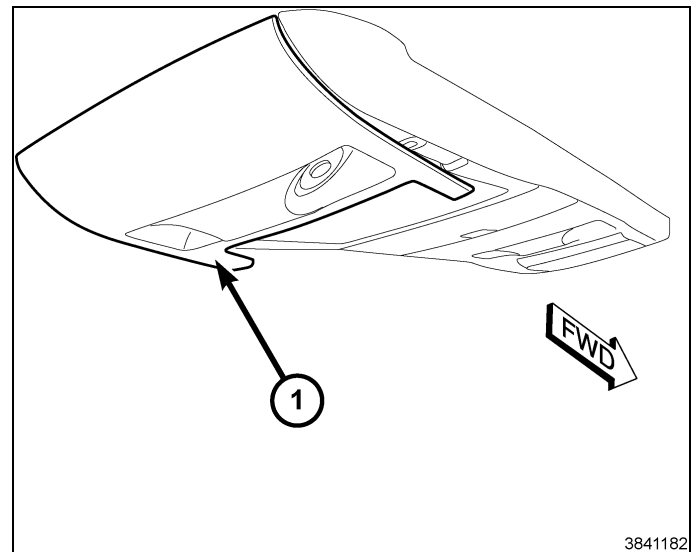

- Using a trim/fiber stick, pry tool or equivalent, remove the front bezel (1) from the rear overhead console.

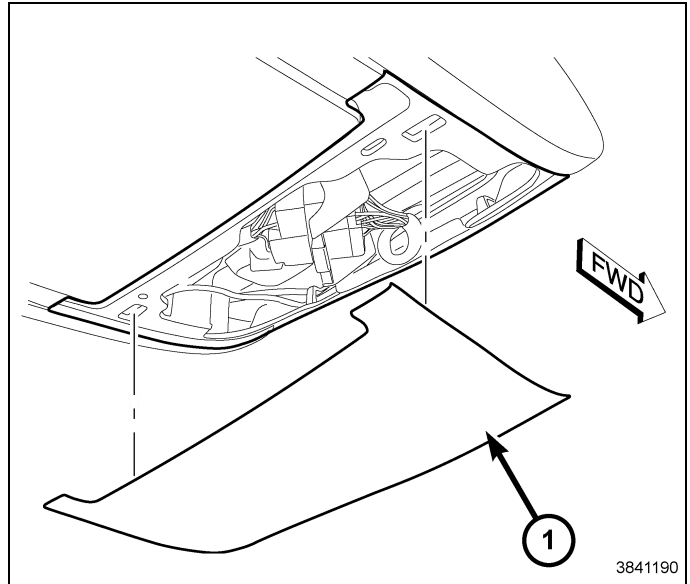

- Secure the overhead console with a suitable prop.
- Remove the two rear fasteners (1, 2) securing the overhead console.

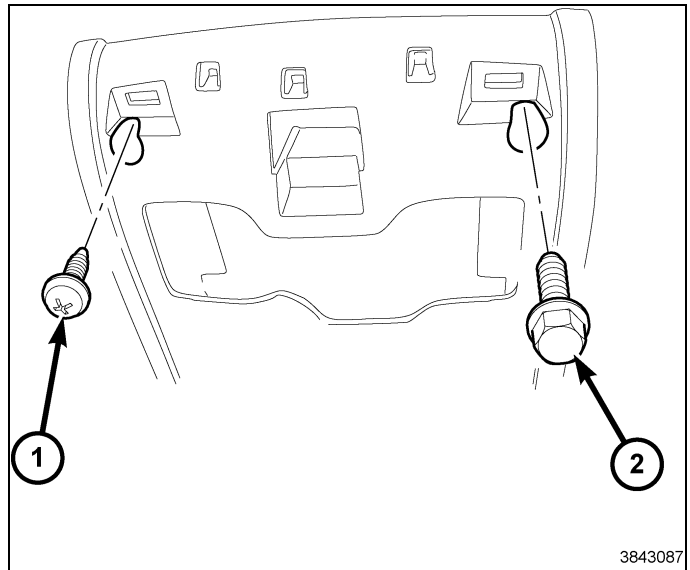

- Disconnect the overhead console harness (1) from the vehicle harness.
- Remove the two front fasteners (2, 3) securing the overhead console.

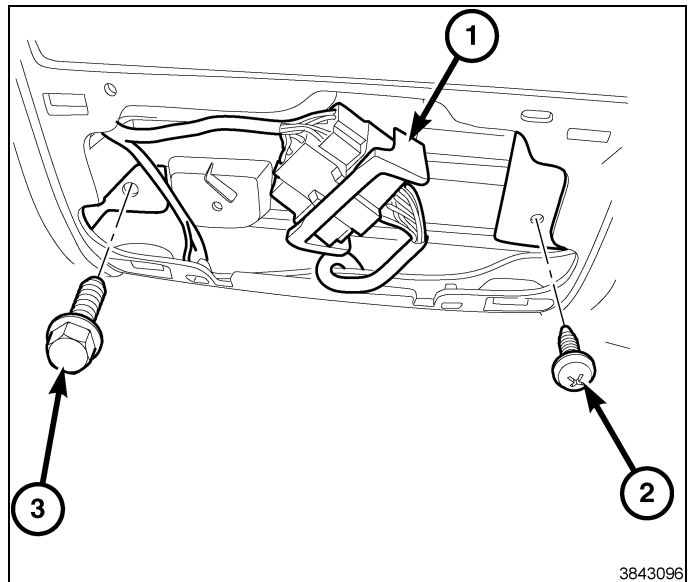

8. Remove the overhead console (1).

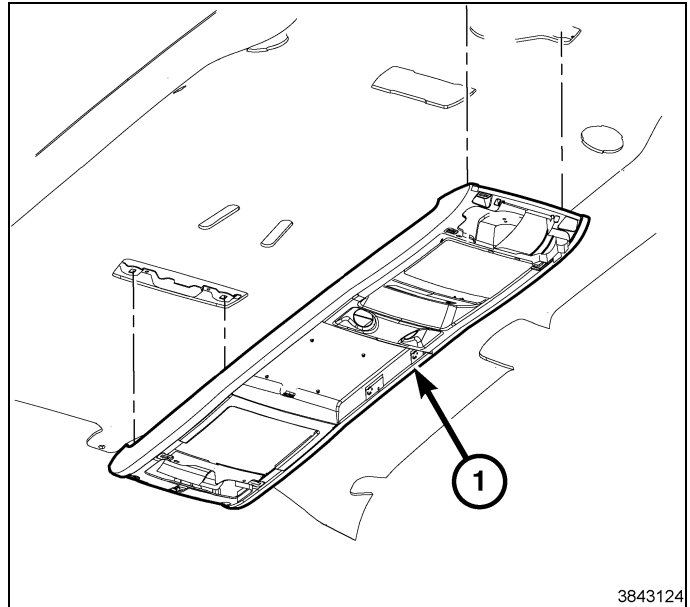

9. Place the overhead console face up on a clean workbench.

10. Open the front storage bin (5) on the overhead console.

11. Remove the fasteners (1, 2, 3, 4) securing the storage bin to the console and remove the storage bin (5).

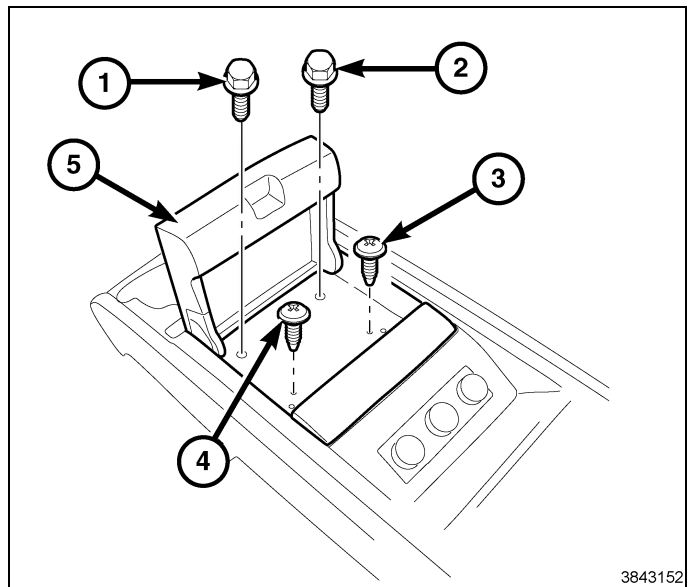

12. **Dual screen kit installation**, open the rear storage bin (5) on the overhead console.
13. Remove the fasteners (1, 2, 3, 4) securing the storage bin to the console and remove the storage bin (5).

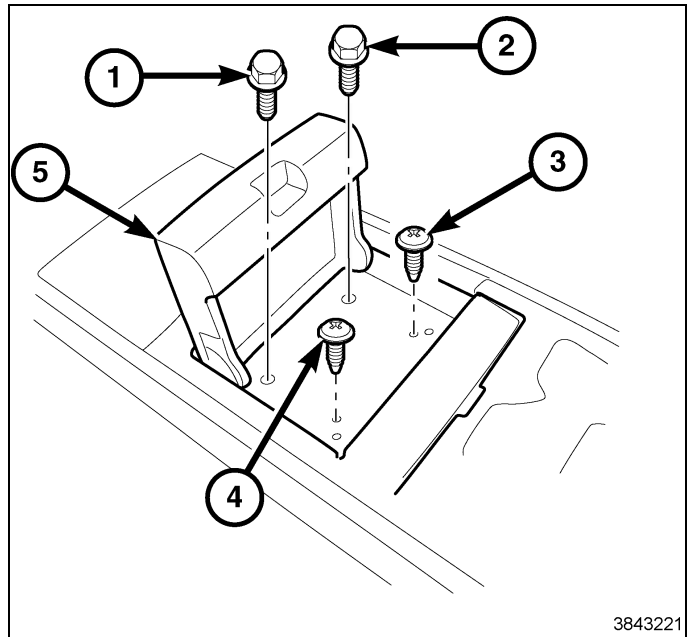

14. **Single screen kit installation into second row console**, use a trim stick or equivalent and gently pry out on the overhead console bezel (1).
15. Disconnect the electrical connectors (3) to the reading lamps and rear air (if equipped).

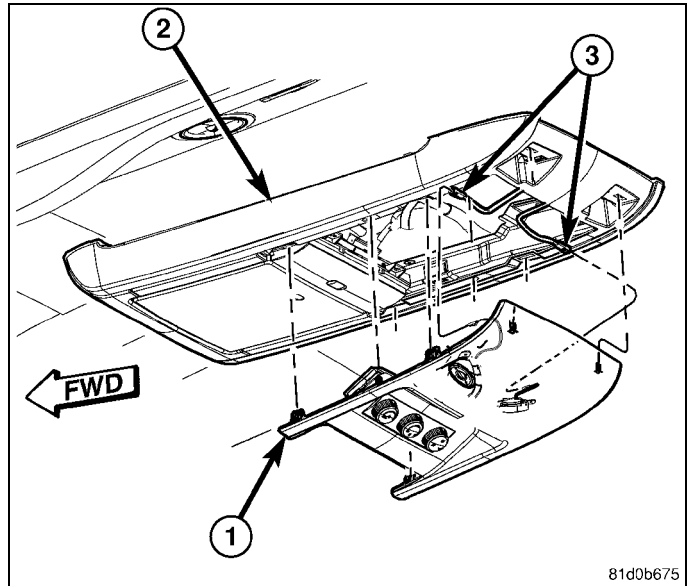

16. Remove the two screws (2) holding the rear of the overhead console (3).
17. Grasp the overhead console (3) firmly and pull down on the front of the unit to unsnap the front of the console.

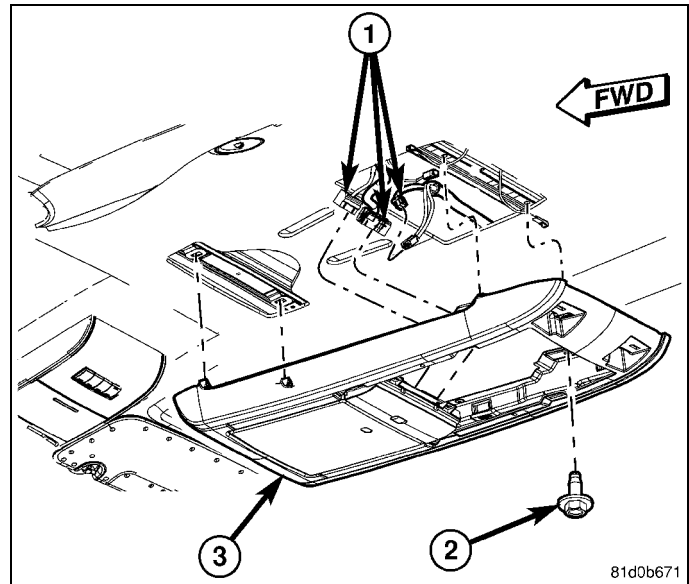

18. **Single screen kit installation into third row console**, use a trim stick or equivalent, gently pry down on the overhead console bezel (2).
19. Disconnect the electrical connectors to the lamps (1).
20. Remove the bezel (2).

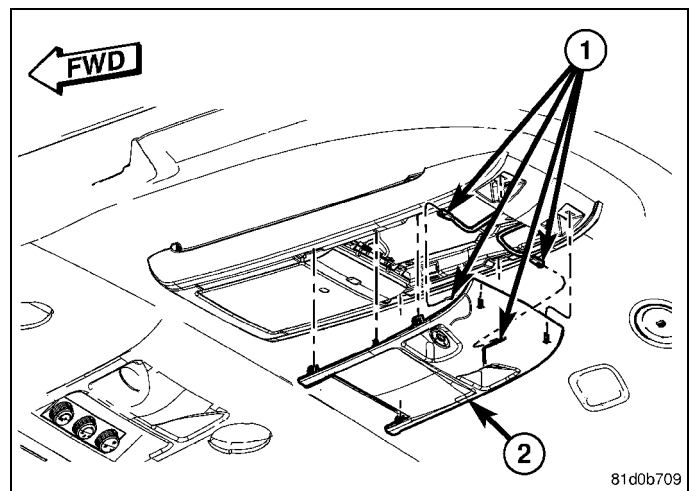

21. Remove the two screws (2) holding the rear of the overhead console (3).
22. Grasp the overhead console (3) firmly and pull down on the front of the unit to unsnap the front of the console.

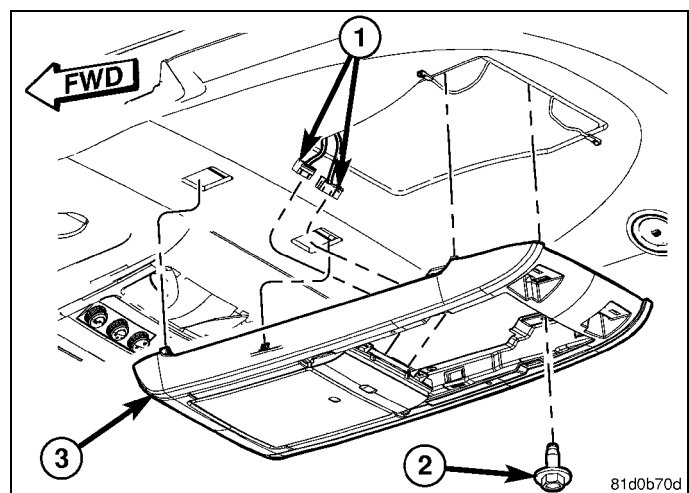

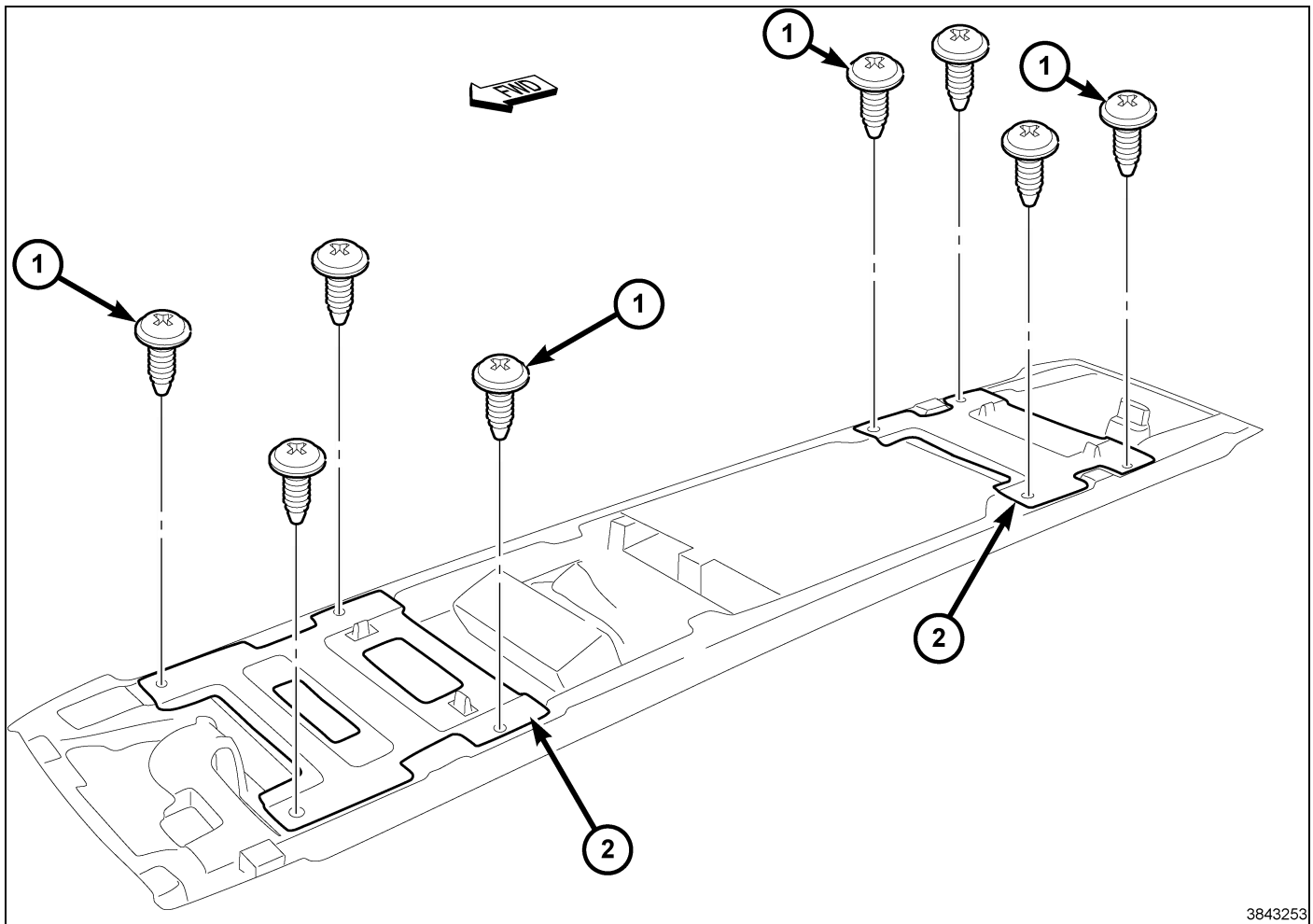

3843253

23. **Dual screen kit installation**, turn the overhead console over to expose the storage bin retaining brackets (2).
24. Remove the fasteners (1) securing the retaining brackets (2). Remove the retaining brackets.
25. **Single screen kit installation into second row console**, remove the fasteners (1) securing the retaining bracket (2). Remove the retaining bracket.

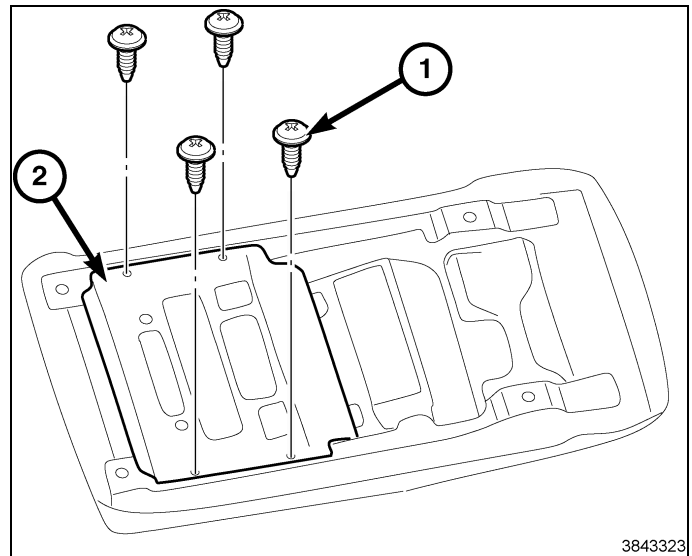

3843323



26. **Single screen kit installation into third row console**, remove the fasteners (1) securing the retaining bracket (2). Remove the retaining bracket.

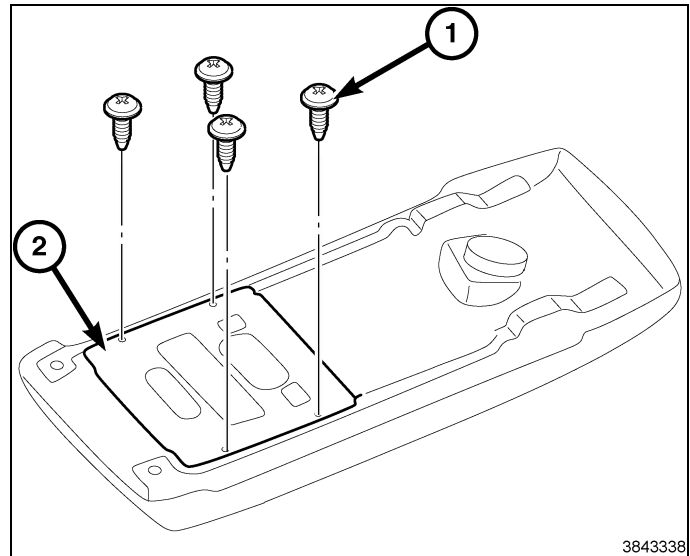

27. Remove the clips (1, 2) from the retaining bracket(s).  
28. Transfer the retaining clips to the kit supplied DVD screens as needed.

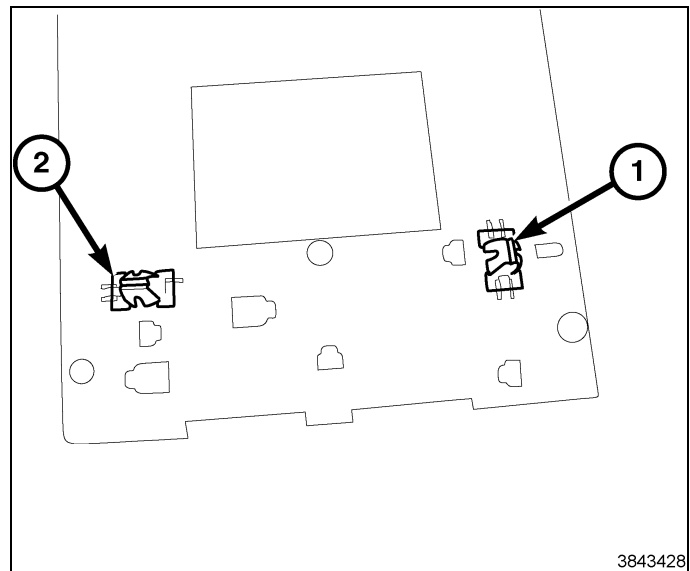

29. **Dual screen kit installation**, locate the front DVD screen marked with an "FM" part number designation. The part number is located on the label affixed to the DVD screen (2).  
30. Position the front DVD screen (2) into the front bin cavity of the rear overhead console.  
31. Obtain the kit supplied dual screen jumper harness and connect the orange connector (1) to the orange receptacle located on the front DVD screen.

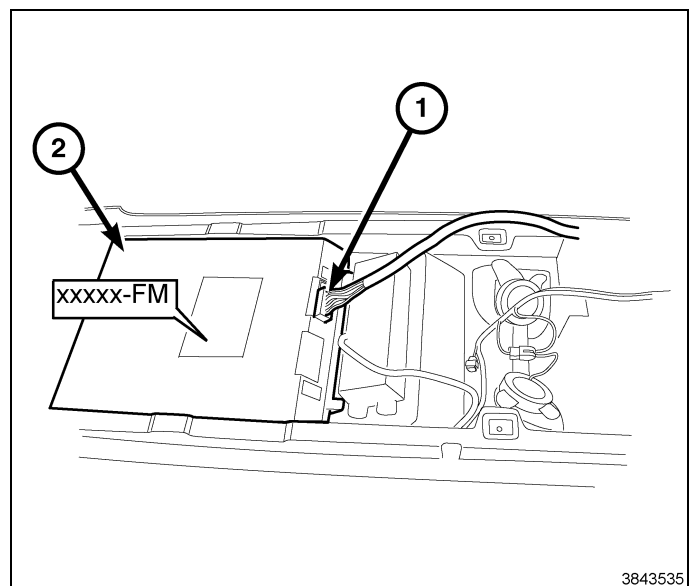

32. **Dual screen kit installation**, locate the rear DVD screen marked with an "PM" part number designation. The part number is located on the label affixed to the DVD screen (1).
33. Position the rear DVD screen into the rear bin of the rear overhead console and connect the gray connector (2) to the black receptacle located on the rear DVD screen (1).
34. **Single screen kit installation**, locate the front DVD screen marked with an "PM" part number designation. The part number is located on the label affixed to the DVD screen (1).
35. Position the front DVD screen (1) into the bin cavity of the overhead console.

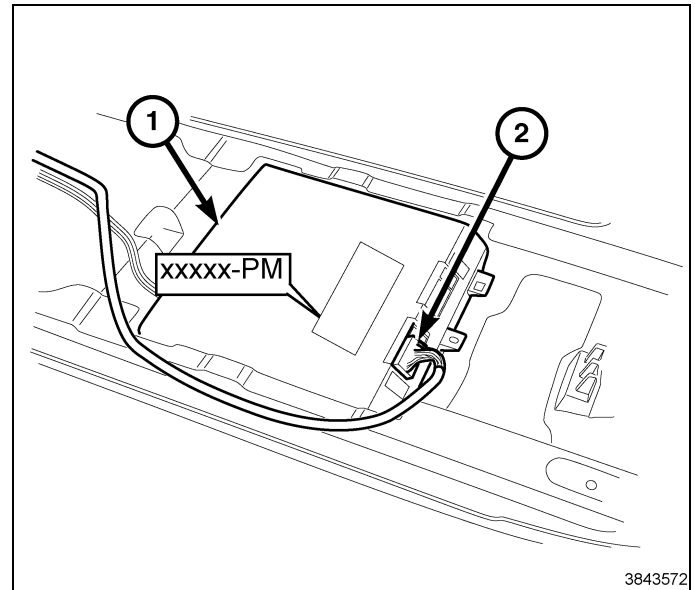

36. **Dual screen kit installation**, route the dual screen jumper harness (1) from the rear screen (3) forward and secure the harness using the raised channels (2) located in the overhead console.

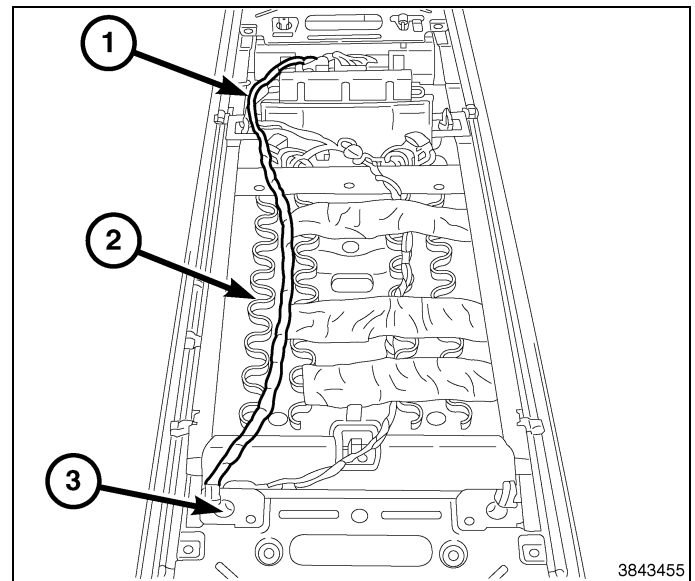

37. Open the DVD screen (3) and install the fasteners. Tighten the fasteners securely.

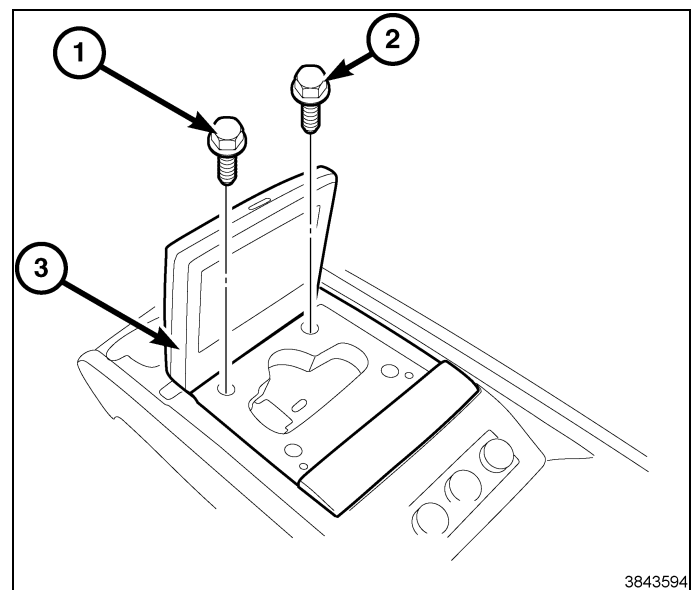

38. **Dual screen kit installation**, open the DVD screen (3) and install the fasteners. Tighten the fasteners securely.

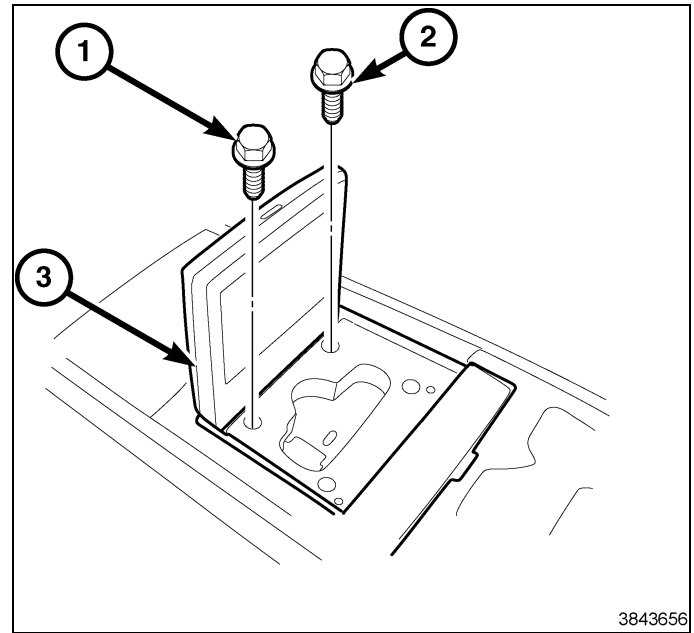

3843656

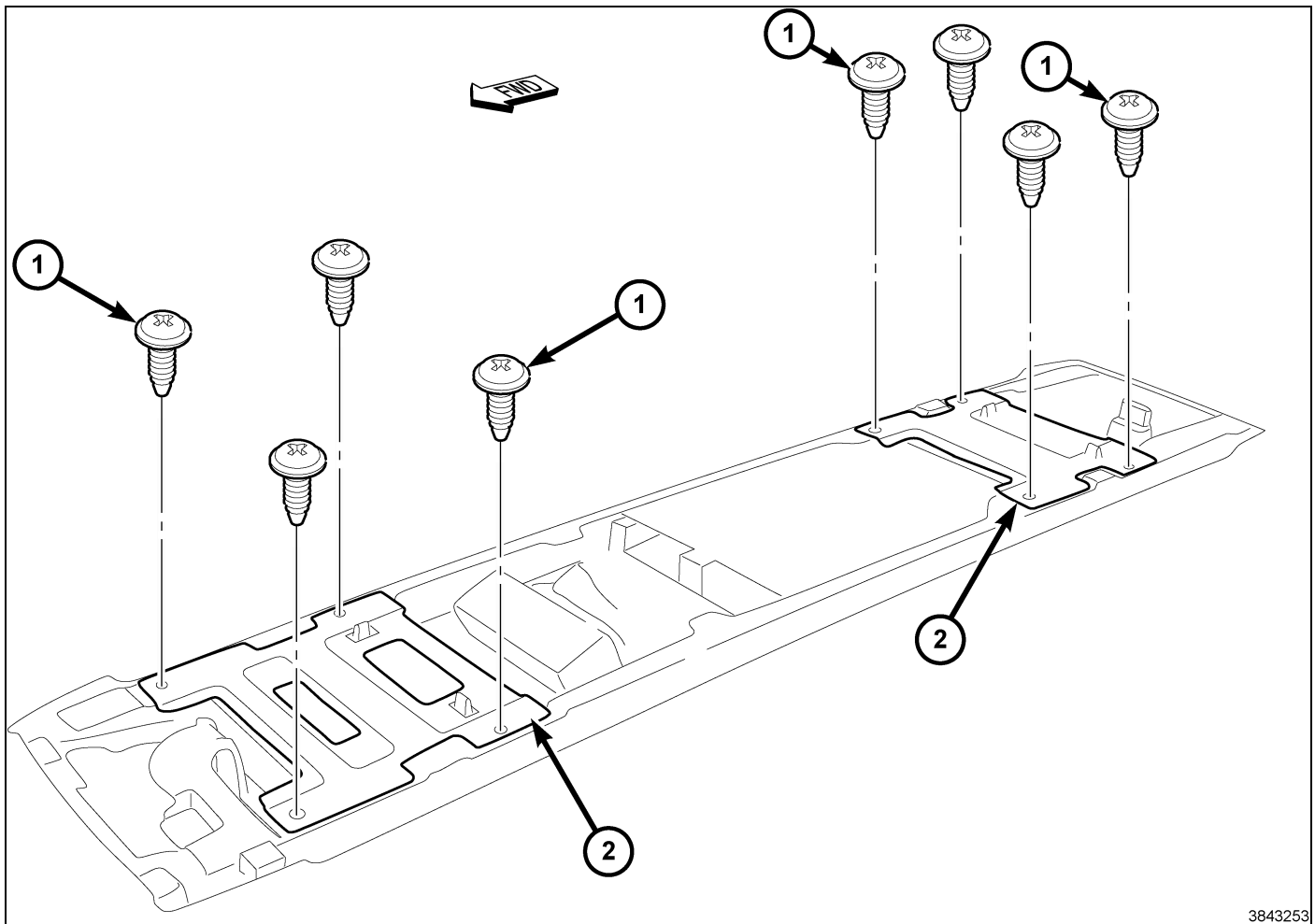

3843253

39. **Dual screen kit installation**, turn the overhead console over and position the retaining brackets (2).  
 40. Install the fasteners (1) securing the retaining brackets (2). Tighten the fasteners securely.

41. **Single screen kit installation into second row console**, turn the overhead console over and position the retaining bracket (2).
42. Install the fasteners (1) securing the retaining bracket (2). Tighten the fasteners securely.

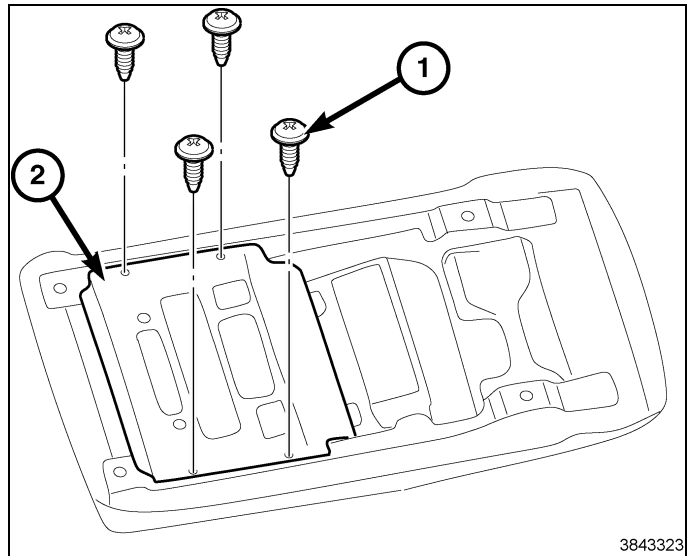

43. **Single screen kit installation into third row console**, turn the overhead console over and position the retaining bracket (2).
44. Install the fasteners (1) securing the retaining bracket (2). Tighten the fasteners securely.

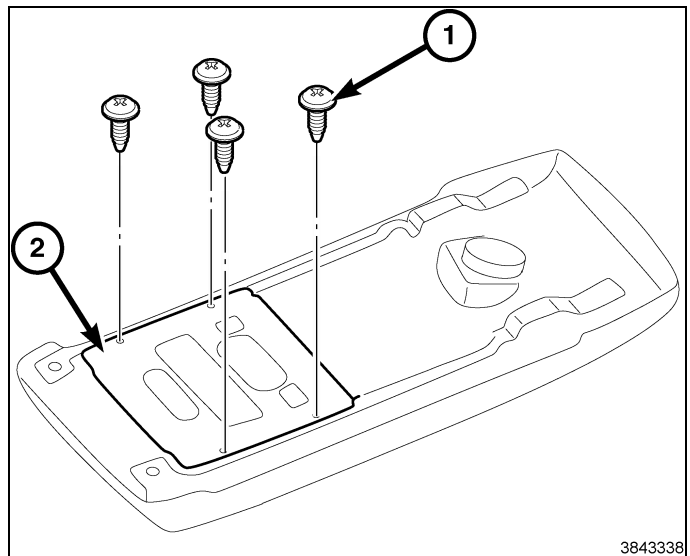

45. Using a trim stick or equivalent, disengage the retaining clips at the front edge of the front overhead console (1).
46. Once the front edge is released use your fingertips to grasp the sides of the overhead console (2) and pull straight down evenly to disengage the remaining two retaining clips from the mounting bracket.

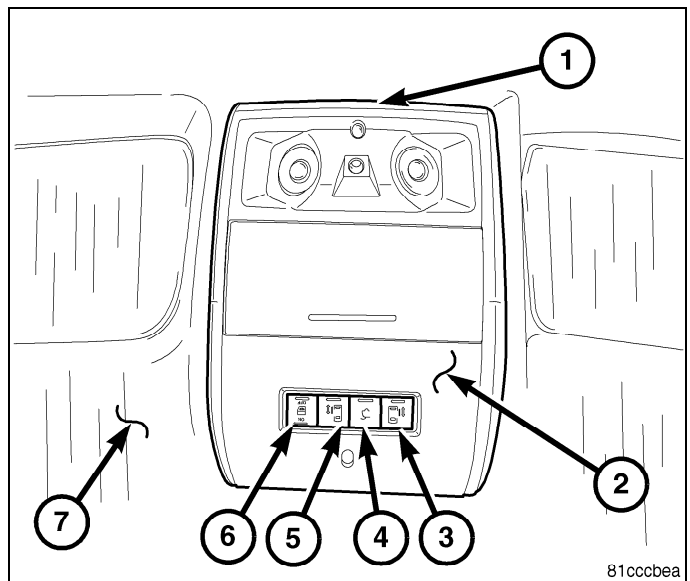

47. Lower the overhead console far enough to access the wire harness connectors.
48. If equipped, disconnect the courtesy lamps (2), Light Emitting Diode (LED) lamp (3), infrared temperature sensor (4) and power sliding door/liftgate switch (1) electrical connectors.
49. Remove the front overhead console assembly from the vehicle.

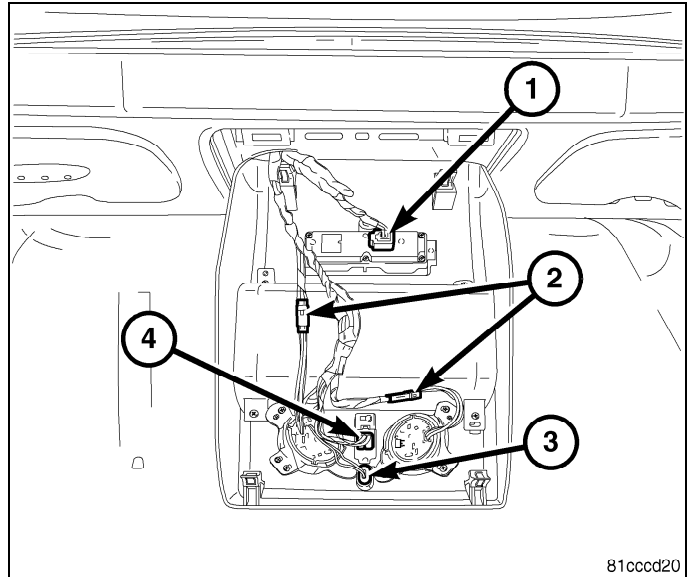

50. Using a small pry tool or equivalent, remove the fastener covers (3) from the A-pillar trim panel (1).
51. Remove the fasteners (2) securing the A-pillar trim panel.
52. Using a trim stick or equivalent, disengage the A-pillar trim panel, position the trim panel away and disengage the tether. Remove the A-pillar trim panel.
53. Repeat the A-pillar trim panel removal steps on the opposite side.

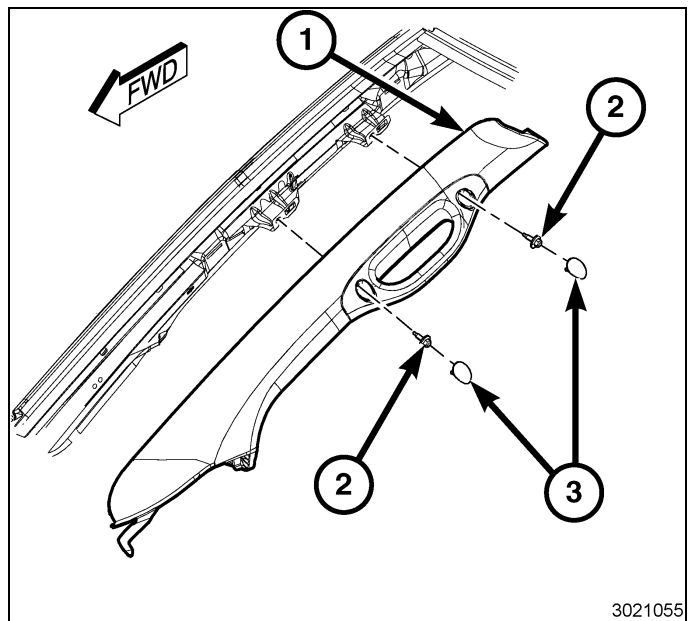

54. Disengage the visor (1) from the visor support.
55. Remove the fasteners (2) securing the visor to the vehicle.

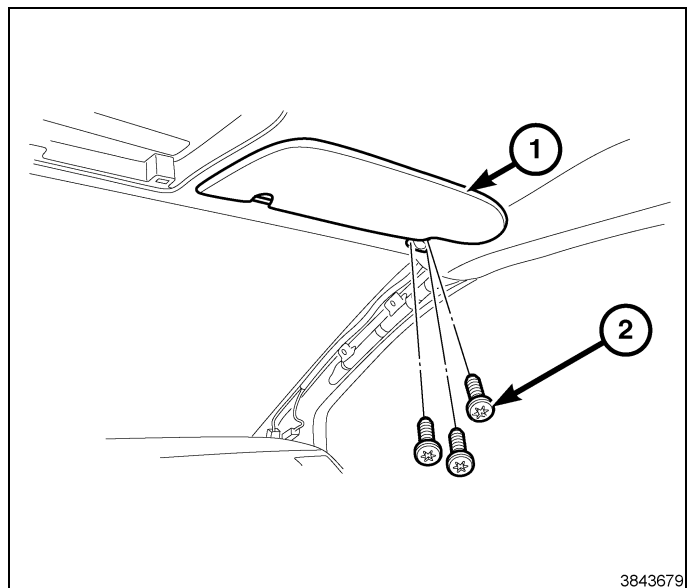

- 56. Remove the fastener (2) securing the visor support (1) to the vehicle. Remove the visor support (1).
- 57. Repeat the visor and visor support steps on the opposite side.

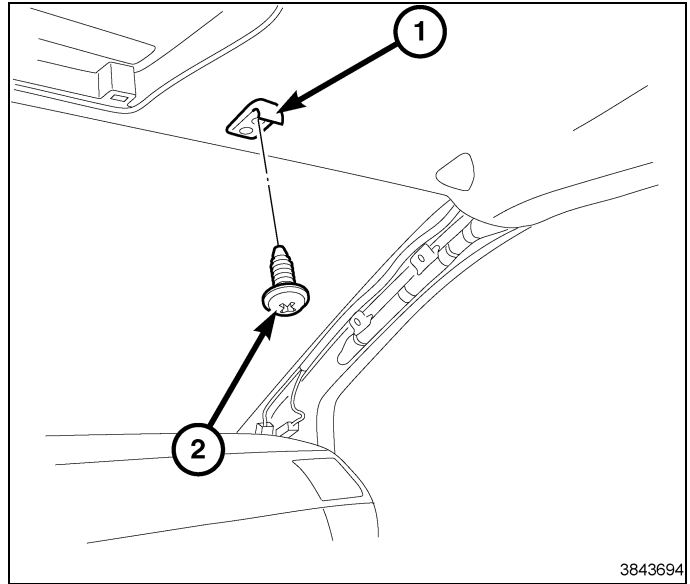

3843694

- 58. Using trim stick or equivalent, work around the perimeter of the radio bezel (1) releasing the retaining clips and separate the bezel from the instrument panel.

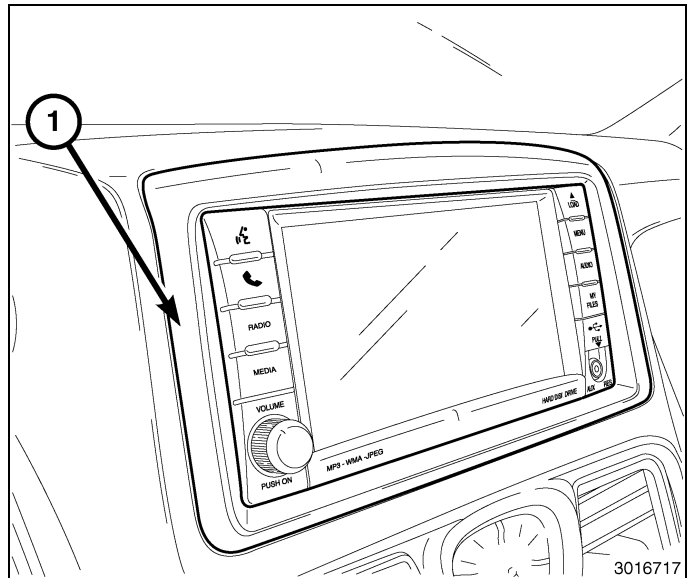

3016717

- 59. Remove the radio (2) mounting fasteners (1).

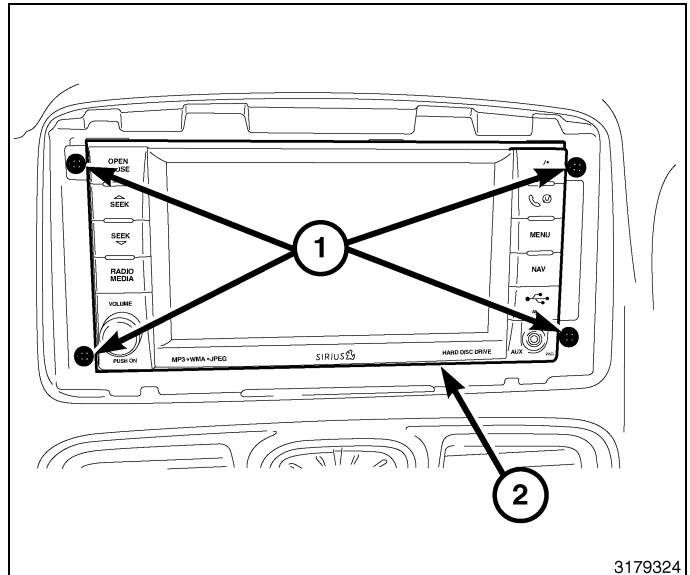

3179324

**NOTE:** If vehicle is equipped with rear park view camera system, refer to the section titled "IF VEHICLE IS EQUIPPED WITH PARK VIEW CAMERA SYSTEM" in this document.

**CAUTION:** Pulling the antenna cable straight out of the radio without pulling on the locking antenna connector could damage the cable or radio.

60. Pull the radio out far enough to access the back of the radio.
61. Disconnect the AM/FM antenna (2) and electrical connectors (1).
62. If equipped, disconnect the navigation antenna (3).
63. If equipped, disconnect the USB connectors (4).
64. Remove the radio from the instrument panel.

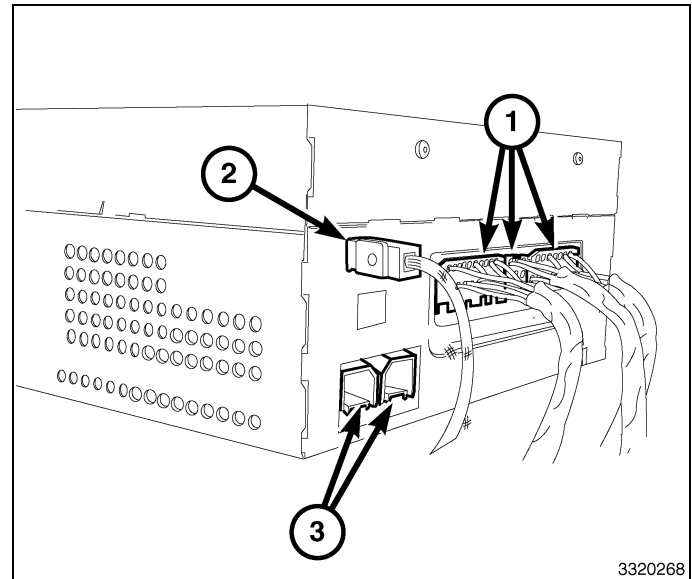

65. Remove the two screws that secure the top of the center bezel (1) to the instrument panel.
66. Using trim stick or equivalent, carefully disengage the retaining tabs that secure the center bezel to the instrument panel.
67. Disconnect the wiring harness connectors and remove the center bezel (1).

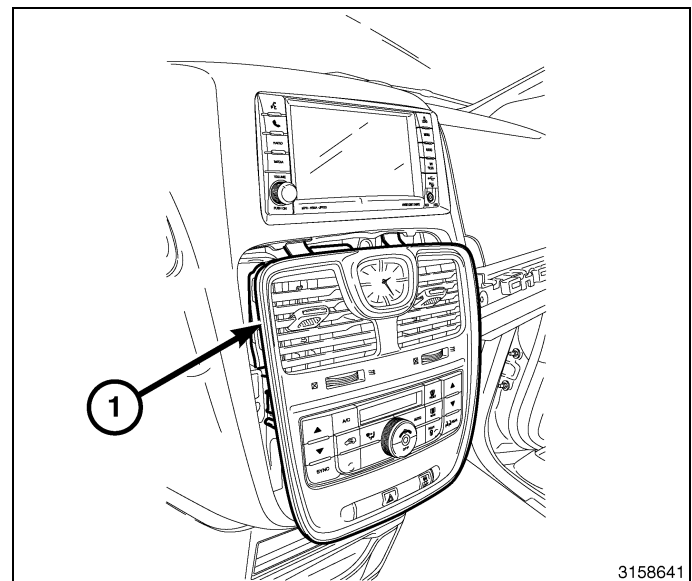

68. Open the upper glove box door.
69. Remove the fasteners (1) from the instrument panel trim bezel (2).
70. Using trim stick or equivalent, remove the trim bezel (2) from the instrument panel.

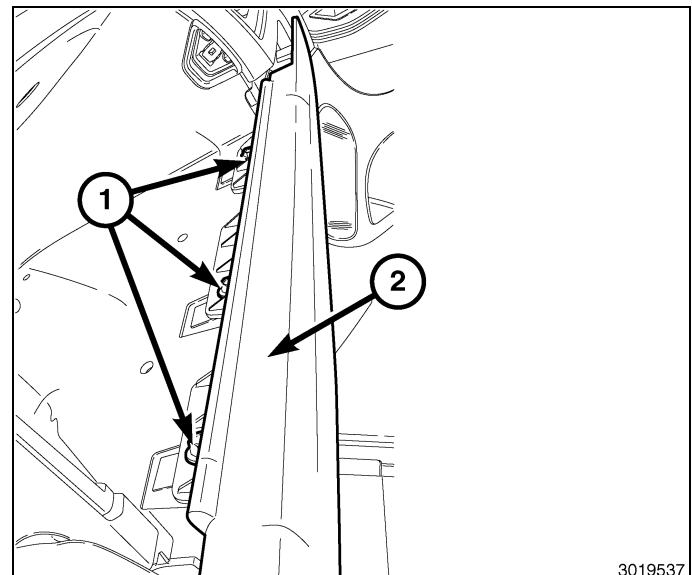

71. Remove the fasteners (2, 3, 4, 5, 6) from the upper glove box (1).
72. Using trim stick or equivalent, remove the upper glove box (1) from the instrument panel.
73. If equipped, remove the USB connector from the upper glove box.

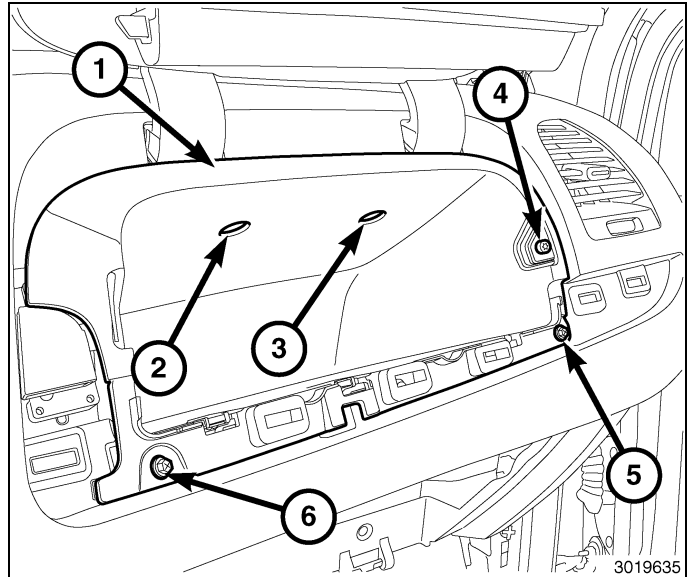

74. **Models equipped with base or premium floor consoles,** remove the fastener (1) from the front of the floor console.

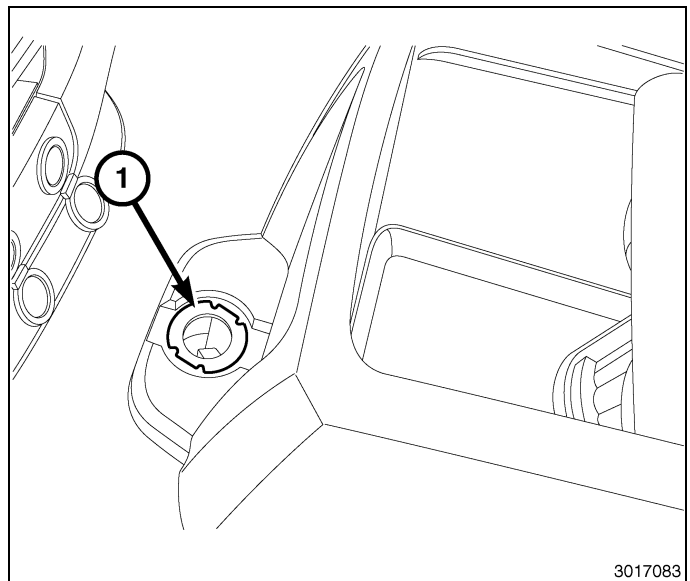

75. Pull the floor console (2) forward to disengage the retaining tab (1) from the floor bracket (3).
76. Remove the front floor console.

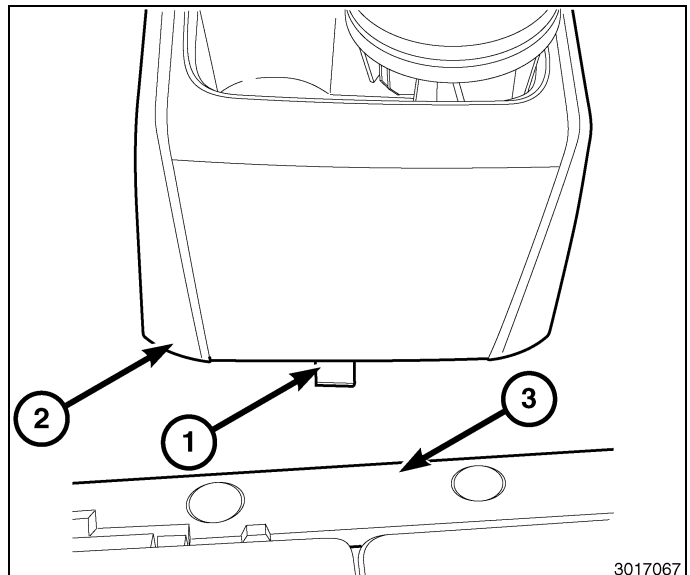



77. **Models equipped with base or premium floor consoles,** remove the four plastic retainers that secure the instrument panel bin (1) to the instrument panel.
78. Disconnect and remove the instrument panel bin cover (1) .

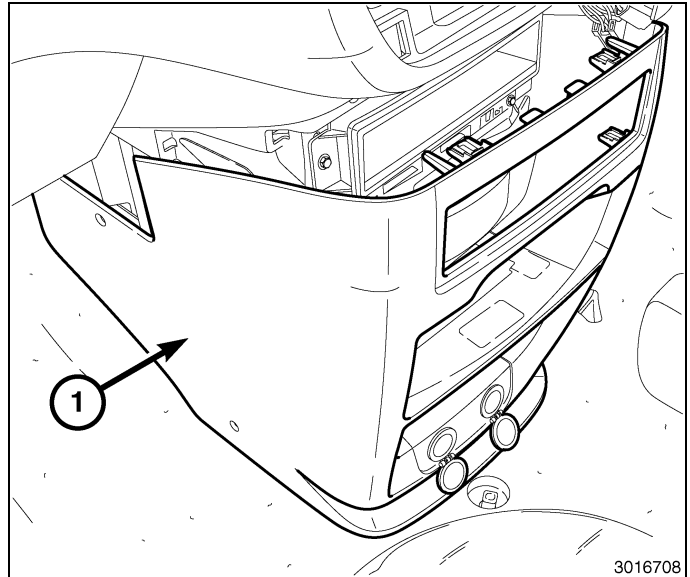

79. Remove the two fasteners (1) from the storage bin (2).
80. Remove the storage bin (2) by pulling rearward.

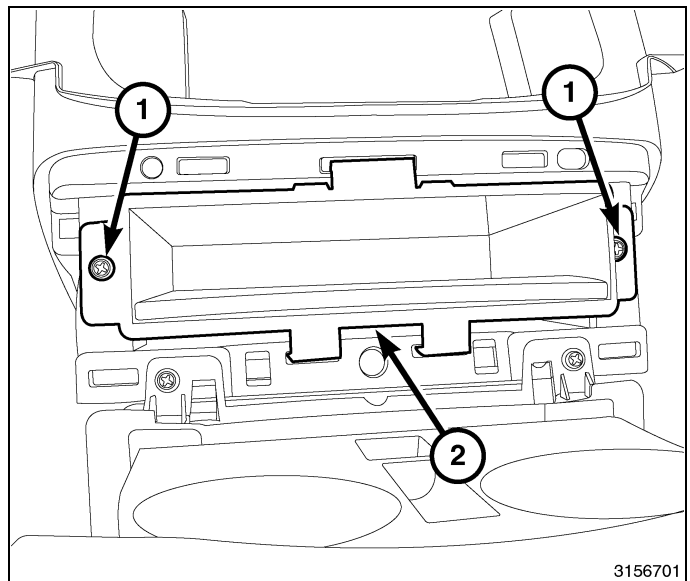

81. **Models equipped with full floor console,** using a trim stick or equivalent, pry around the perimeter of the upper console bezel (1) to disengage the retaining clips.
82. Position the upper console bezel (1) rearward. **Do not remove the bezel at this time.**

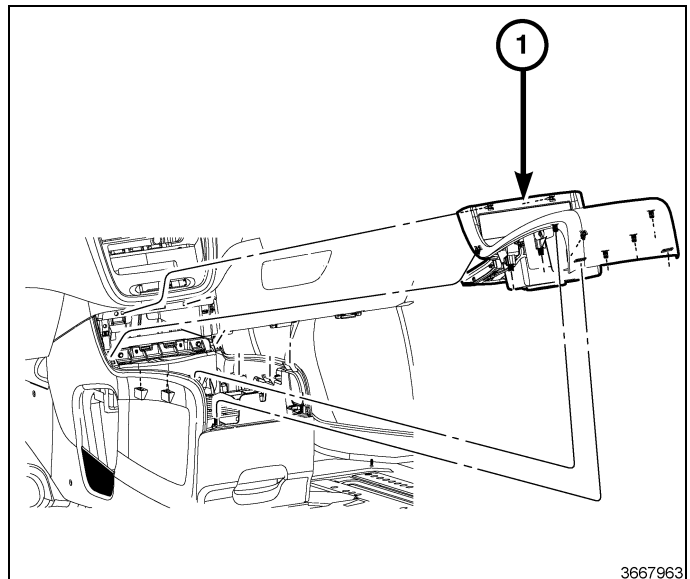

83. Rotate the upper console bezel (1) and disconnect the wiring harnesses (2).
84. Remove the upper console bezel (1).

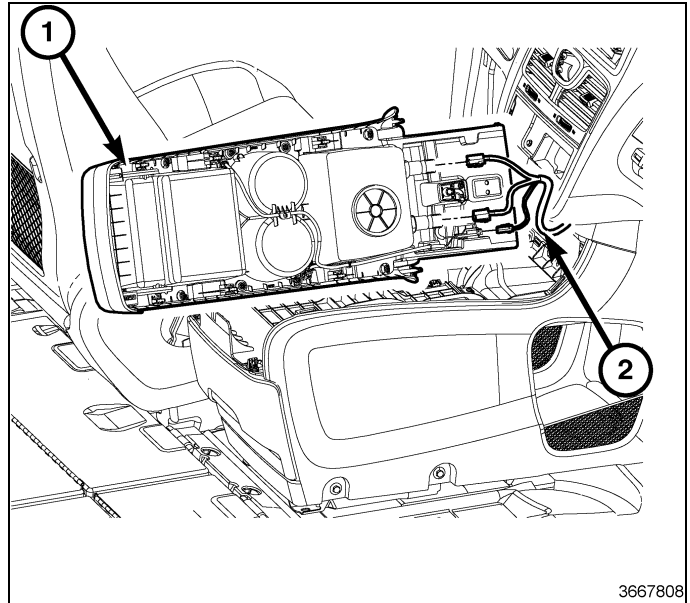

85. Remove the two fasteners (2) from the storage bin (1).
86. Remove the storage bin (1) by pulling rearward.

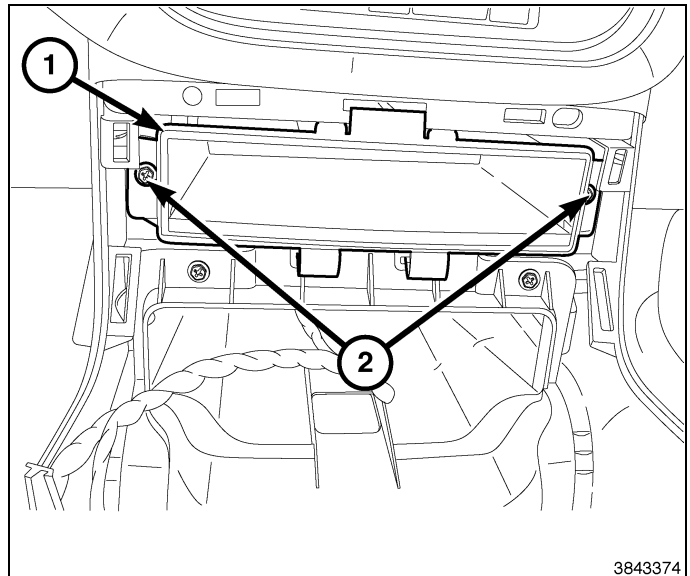

87. Obtain the kit supplied DVD power harness (1) and using a fishtape or equivalent, feed the harness through the front overhead console opening in the headliner. Route the harness down the A-pillar into the instrument panel and across to the center stack area.
88. **Dual screen kit installation**, obtain the kit supplied secondary DVD power harness (2) and using a fishtape or equivalent, feed the harness through the front overhead console opening in the headliner. Route the harness down the A-pillar into the instrument panel and across to the center stack area.

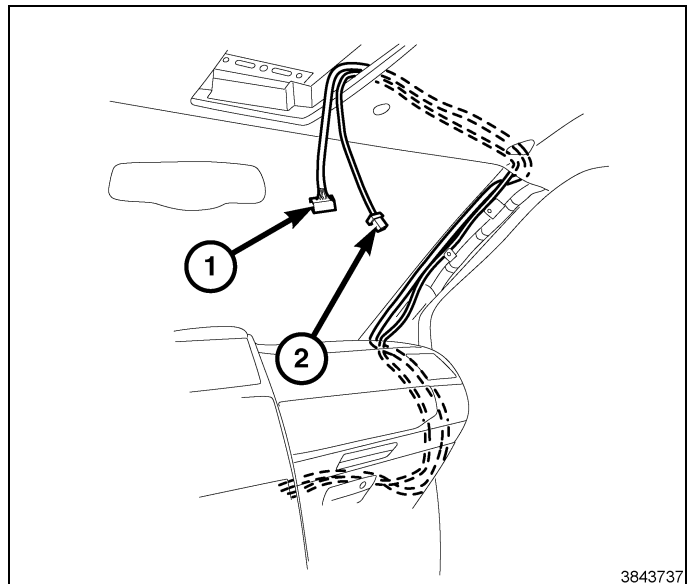

89. Using fishtape or equivalent, route the DVD power harnesses (1, 2) through the opening in the front overhead console cavity and route rearward.

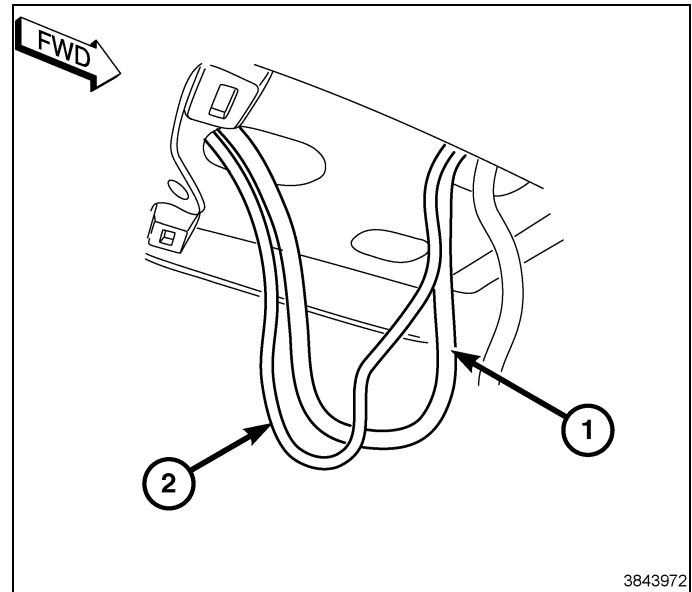

90. Continue routing the appropriate harnesses (2, 3) rearward to the rear overhead console area where the vehicle harness (1) is present.

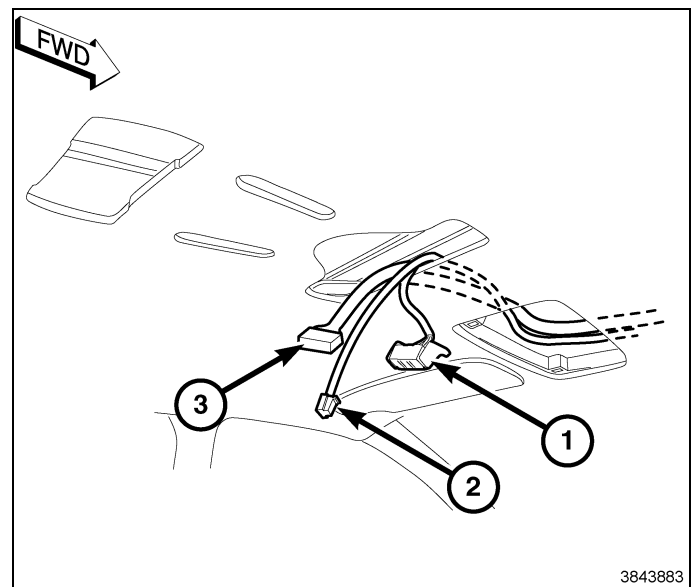

**NOTE: If vehicle is equipped with rear park view camera system, refer to the section titled "IF VEHICLE IS EQUIPPED WITH PARK VIEW CAMERA SYSTEM" in this document.**

91. Accessing through the center stack area of the instrument panel, connect the DVD power harness to the existing vehicle harness (1).
92. **Dual screen kit installation**, connect the secondary DVD power harness (2) to the DVD power harness.
93. There are two additional takeoff harnesses, one for the radio (4) and one for the DVD player (3). If necessary, label these takeoff harnesses for later use.

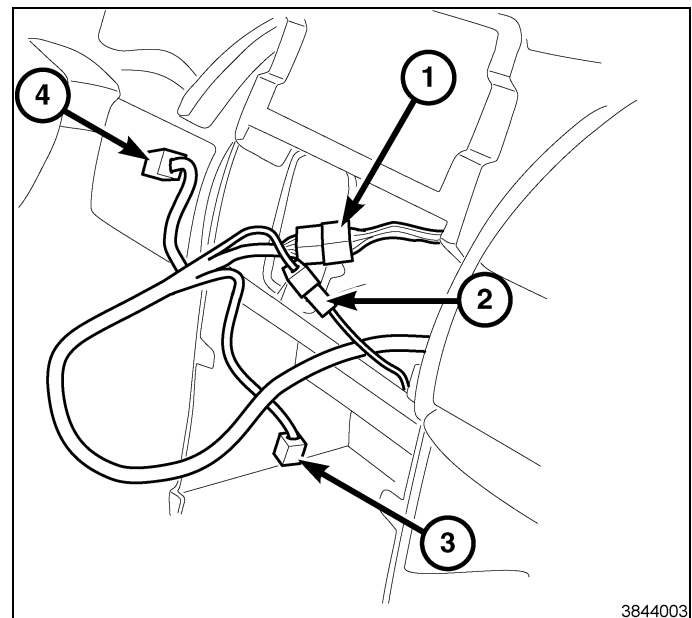

94. Remove the coat hook (1) located near the upper C-pillar trim panel on the driver side of the vehicle.

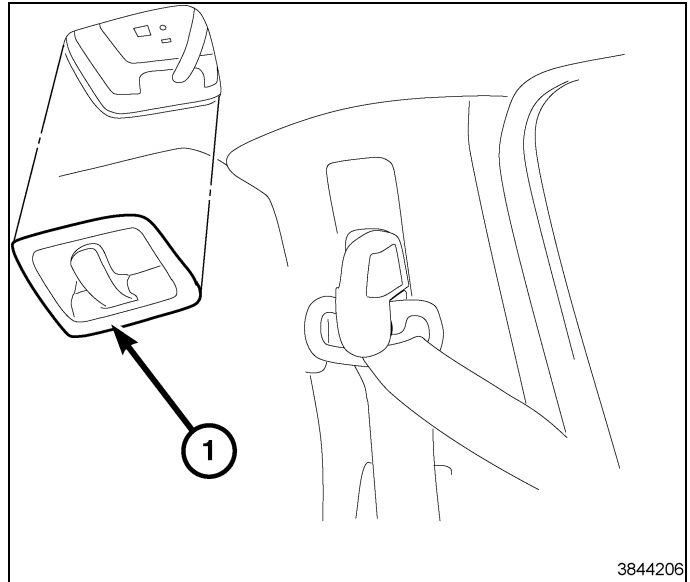

95. Remove the cover (2) from the seat belt retractor from the driver side of the vehicle.  
96. Remove the bolt (1) securing the seat belt retractor buckle and remove the buckle.

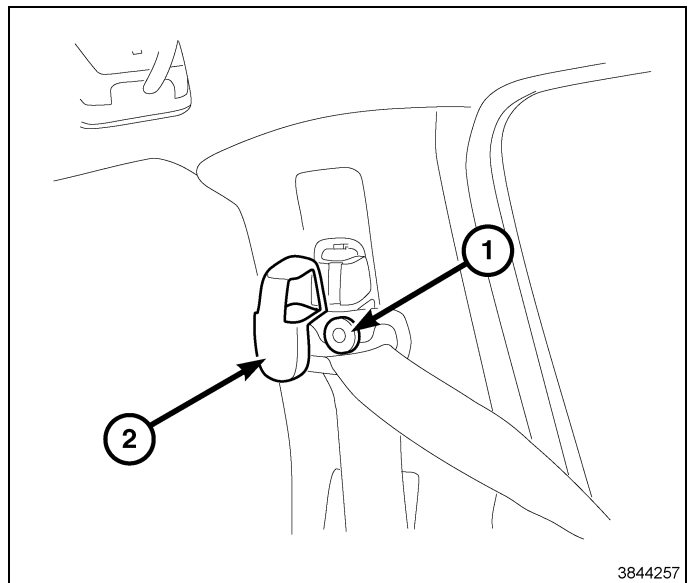

97. Using a trim stick, pry tool or equivalent, remove the upper C-pillar trim panel (1) from the driver side of the vehicle.

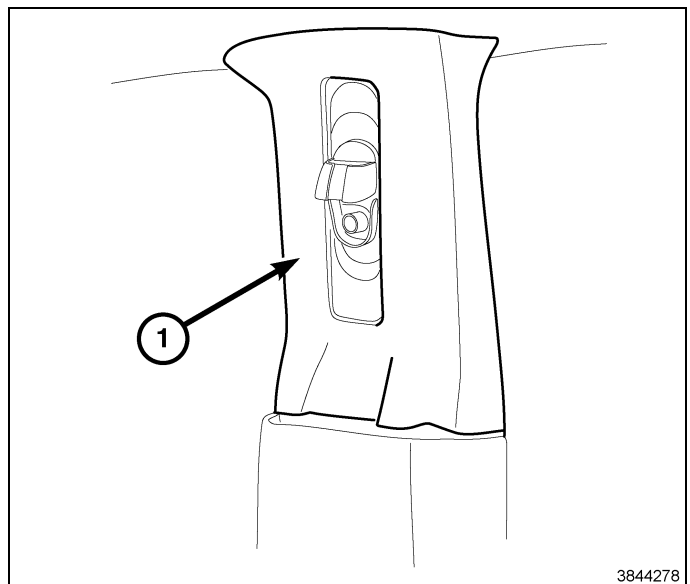

98. Using a trim stick, pry tool or equivalent, detach the auxiliary power bezel (1) located on the driver side quarter trim panel.
99. Disconnect the auxiliary power harness and remove the bezel (1).
100. Remove the 12 volt auxiliary power receptacle from the bezel.

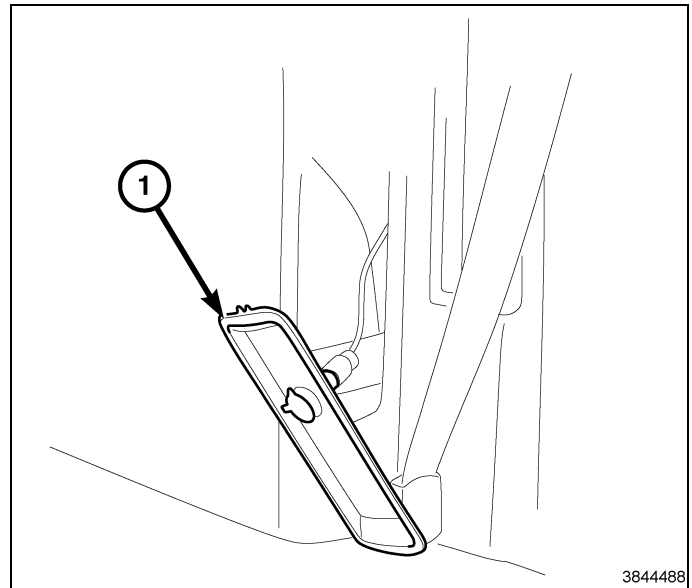

101. Obtain the auxiliary power trim bezel (1) from the kit.
102. **Vehicles equipped with 110V. power inverter,** obtain the template from the kit. Cut template out, align and cut the bezel to accommodate the inverter.
103. Transfer the 12 volt auxiliary power receptacle to the new bezel (1).

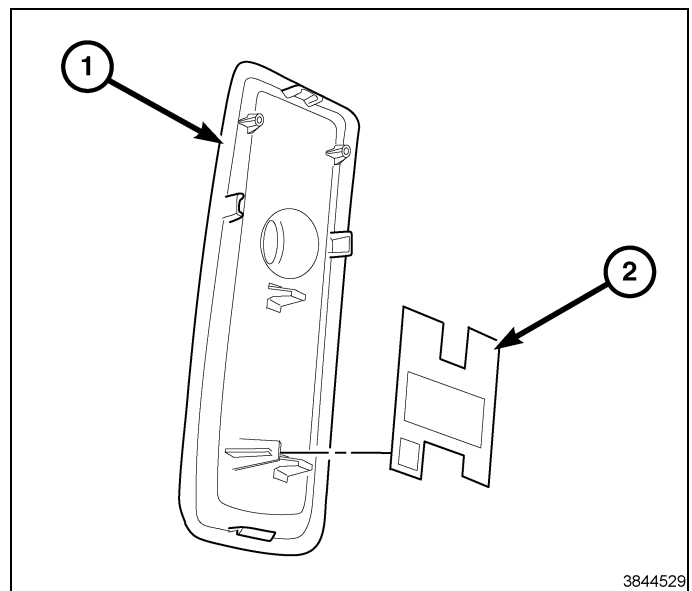

104. Align and position the auxiliary jack(s) (3, 5) into the bezel (4).
105. Align and position the auxiliary jack bracket(s) (2, 6) into the bezel (4).
106. Install the fasteners (1) as shown. Tighten the fasteners securely.

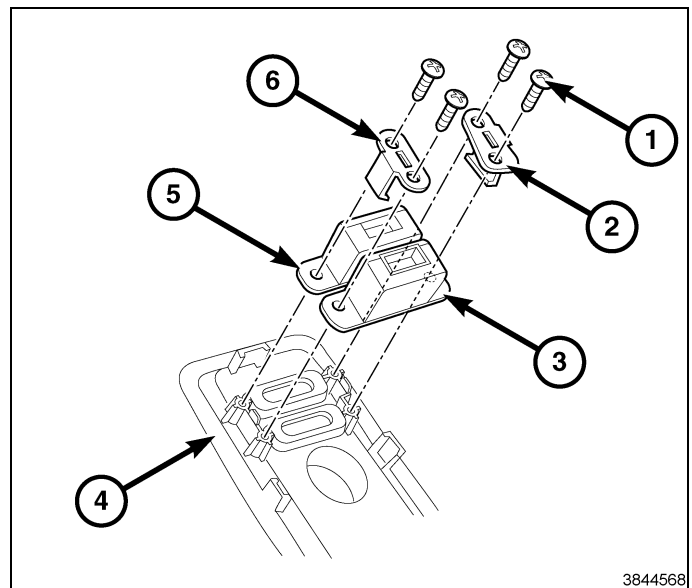

107. Feed the kit supplied auxiliary power harness (1) through the coat hook opening and down the C-pillar, behind the quarter trim panel and out the auxiliary trim bezel opening.

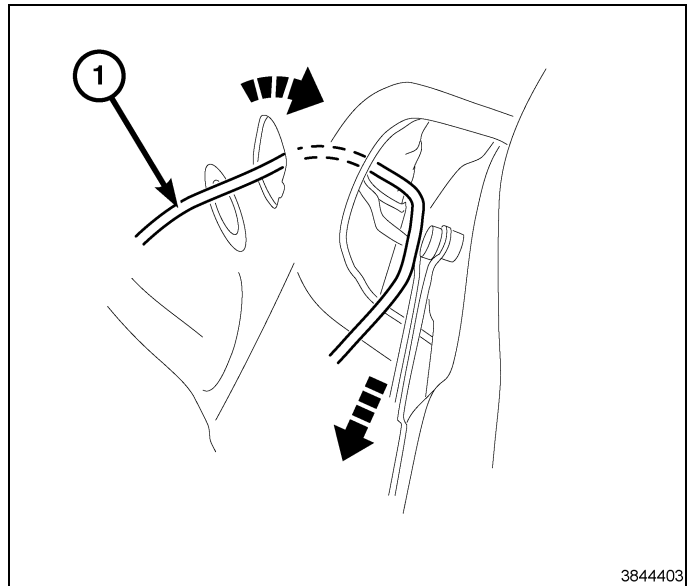

3844403

108. **Dual screen kit installation**, using a fishtape or equivalent, route the other end of the auxiliary power harness (2) to the front of the rear console opening.

109. **Single screen kit installation**, using a fishtape or equivalent, route the DVD overlay harness (1) from the rear of the console opening to the front of the rear console opening.

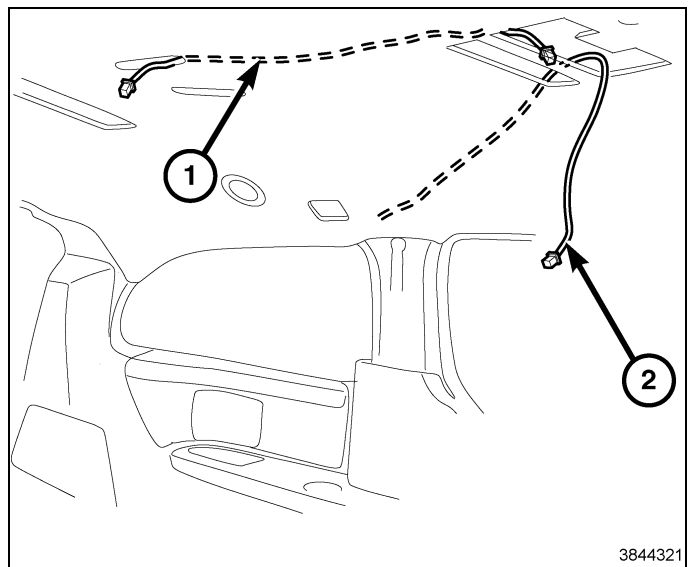

3844321

110. Connect the auxiliary power harness.

111. Connect the auxiliary jack harness.

112. **Vehicles equipped with 110 volt power inverter**, install the inverter (2) into the bezel (1).

113. Secure the harness as needed with kit supplied tie straps.

114. Install the trim bezel into the quarter trim.

115. **Reverse steps 97-94 for re-installation.**

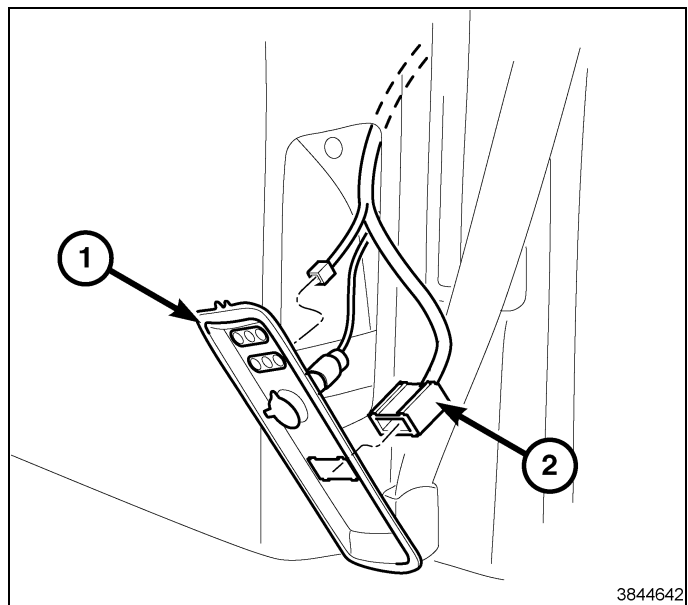

3844642

116. Connect the kit supplied DVD player (1) to the DVD power harness (2) and position into the storage bin cavity previously removed.

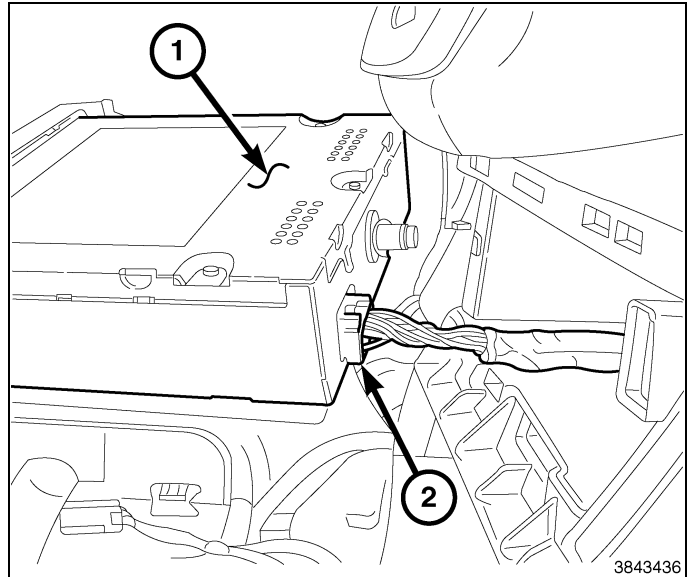

117. **Models equipped with full floor console**, install the fasteners (2) securing the DVD player to the instrument panel. Tighten the fasteners securely.

118. **Reverse steps 84-81 for re-installation.**

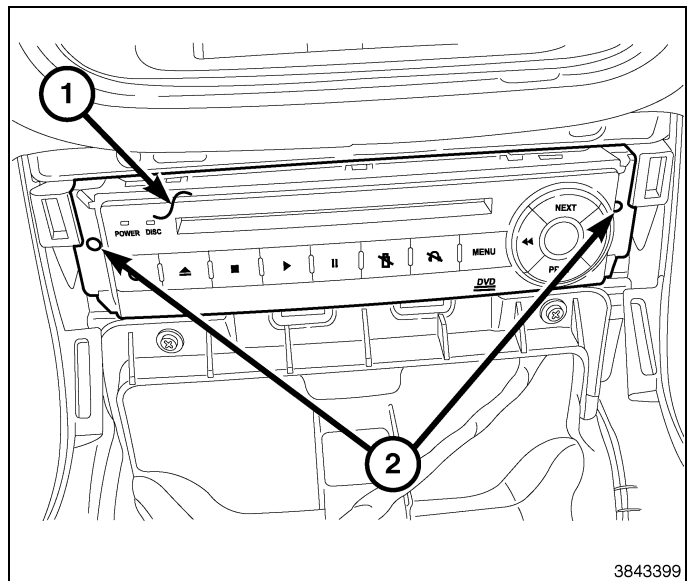

119. **Models equipped with base or premium floor consoles**, install the fasteners (2) securing the DVD player to the instrument panel. Tighten the fasteners securely.

120. **Reverse steps 78-74 for re-installation.**

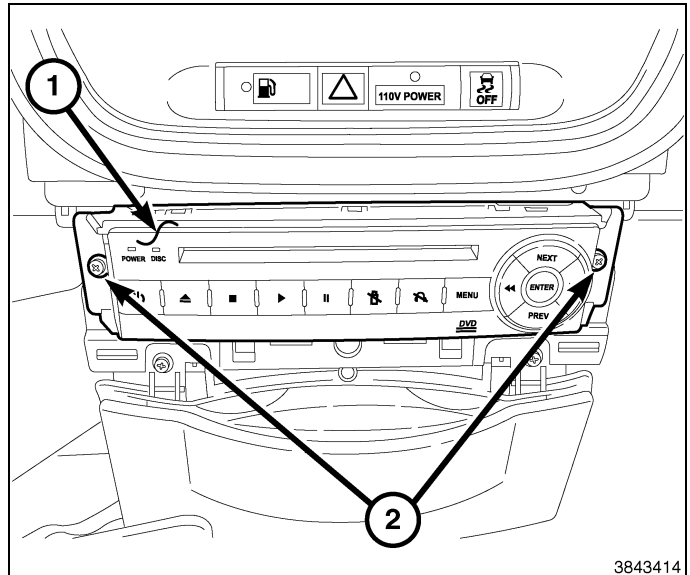

121. Position the console accordingly, connect the DVD power harnesses (3, 5) to the screen (4).
122. **Dual screen kit installation**, make sure overlay jumper harness (2) and auxiliary harness (1) are properly connected.
123. **Dual screen kit installation, reverse steps 8-2 to install the console.**
124. **Single screen kit installation, reverse steps 22-14 to install the console.**

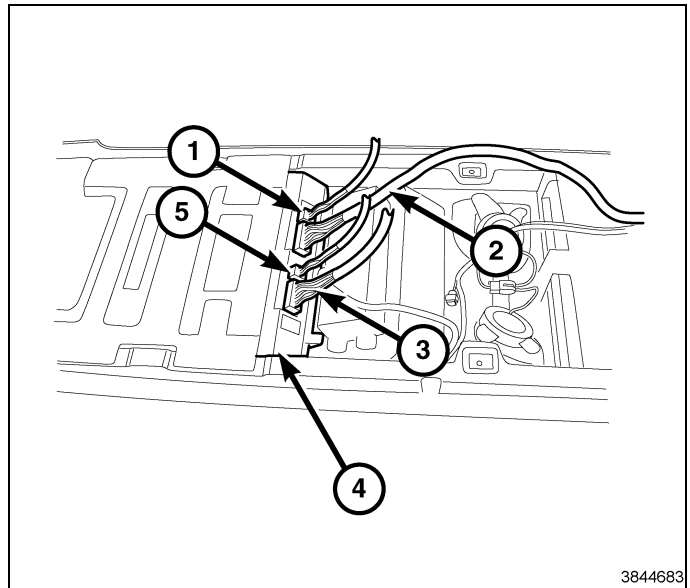

3844683

125. Position the radio to the instrument panel.
126. Connect the AM/FM antenna (2) and electrical connectors (1).
127. Connect the navigation antenna (3).
128. If equipped, connect the USB connectors (4).

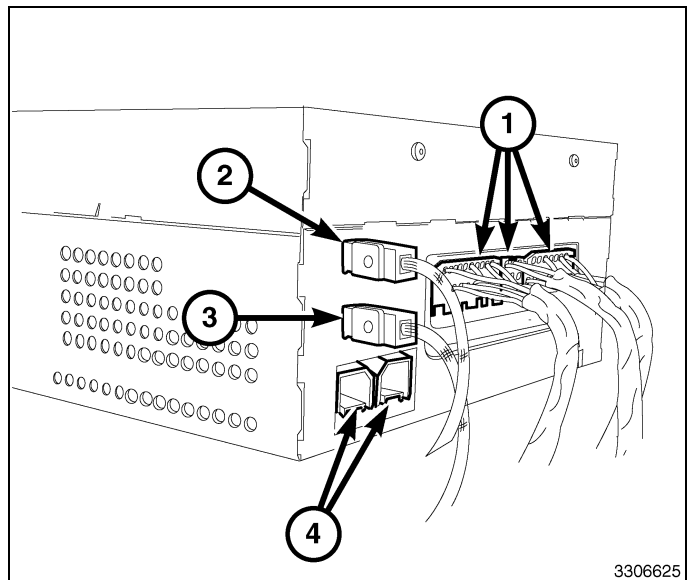

3306625

129. Position the radio (2) into the instrument panel, install and tighten mounting fasteners (1).

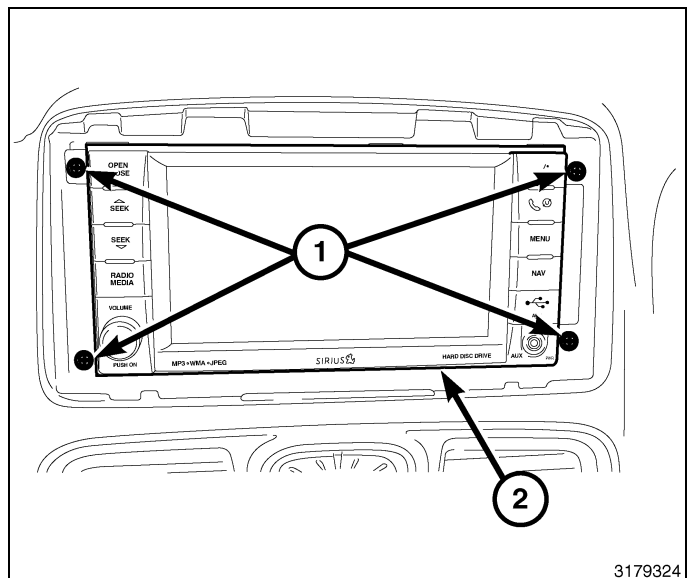

3179324



130. Position the center bezel (1) to the instrument panel, press firmly and evenly around the perimeter of the bezel to seat the retaining clips.

131. **Reverse steps 73-65 for re-installation.**

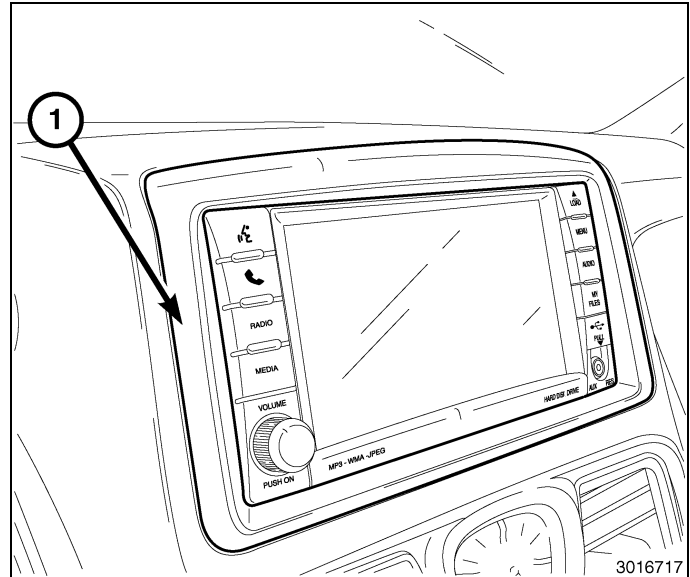

132. Secure the harnesses (1, 2) along A-pillar as necessary with the kit supplied tie straps (3).

133. **Reverse steps 57-45 for re-installation.**

134. Connect the negative battery cable.

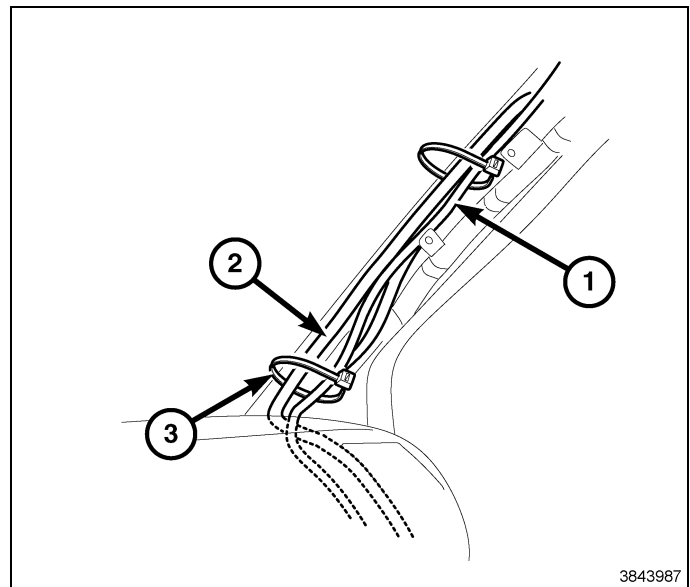

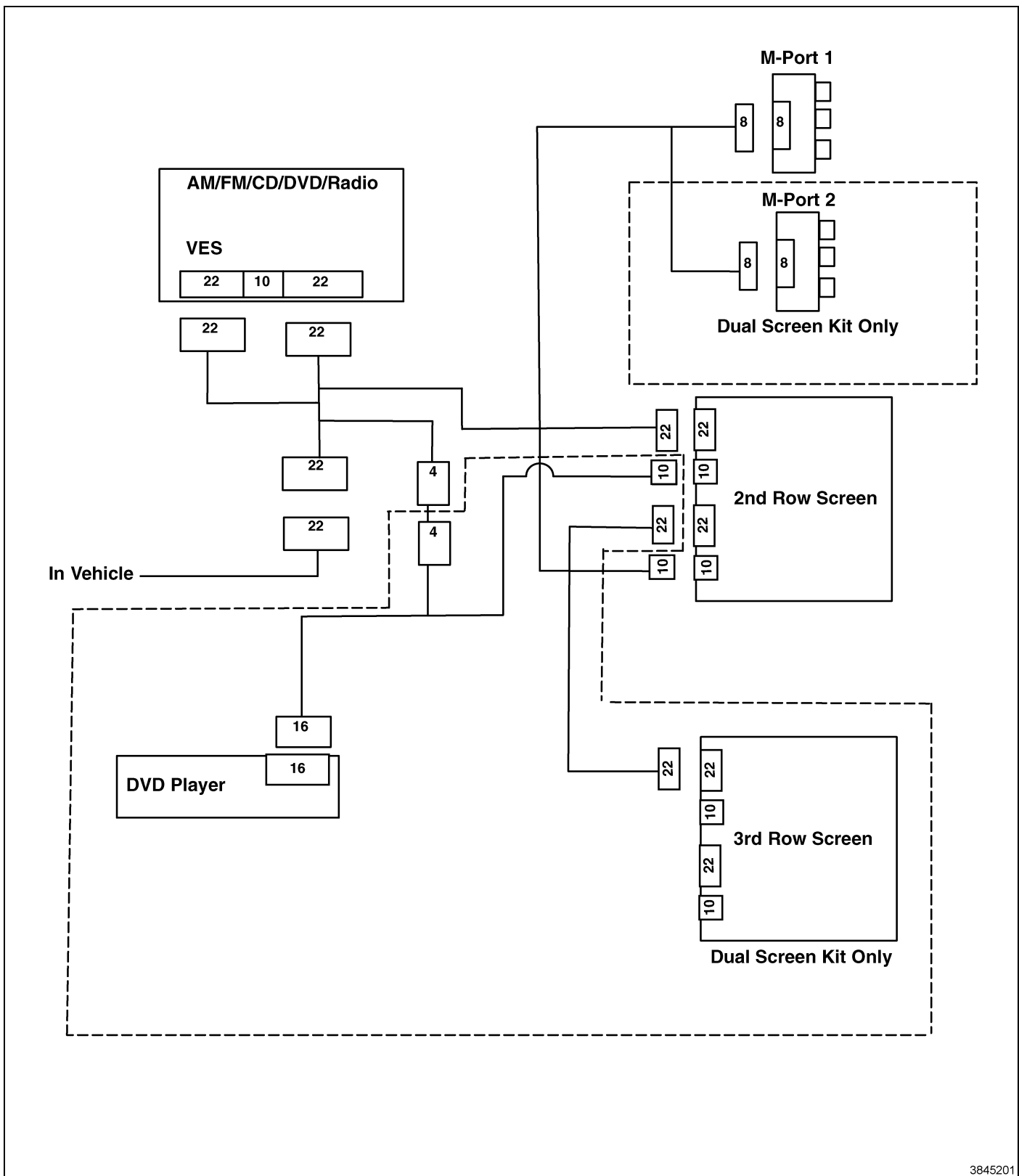

3845201

**NOTE: WIRING SCHEMATIC****UPDATE VEHICLE CONFIGURATION**

**NOTE: The wiTECH software level must be at the latest release to perform this procedure.**

1. VIN must be updated with the sales code of the added accessory in order to enable system functionality. Using the DealerCONNECT website and the wiTECH diagnostic application, complete the vehicle configuration.
2. Log onto <https://dealerconnect.chrysler.com>.

Dec 30, 2011

K6861508

3. In the "Vehicle Option" screen under the "Global Claims System" category in the "Service" tab, enter the vehicle VIN, four digit pin number obtained from the dealership parts department and add sales code(s) noted below as a "Dealer Installed Option".

**RD9 (2nd Row Single Screen Kit), RF2 (Dual Screen Kit), RF1 (3rd Row Single Screen Kit without Swivel Screen), RD1 (3rd Row Single Screen Kit with Swivel Screen)**

4. Confirm that the new sales code has been successfully added to the VIN.
5. With the wiTECH diagnostic application, perform the following steps from the Initial Start Up Screen:
  - Select the "DIAGNOSTIC PROCEDURES" tab
  - Select "RESTORE VEHICLE CONFIGURATION"
  - Select the "Run Diagnostic" button
  - Select "CONTINUE"
  - Verify that the vehicle VIN number is correct
  - Once verified, select the "Correct VIN" button
  - Note On-Screen instructions and select the "Close" button

**CLEAR ANY DTC'S**

**NOTE: The wiTECH diagnostic application is the preferred method for clearing all DTC's.**

**NOTE: The wiTECH software level must be at the latest release to perform this procedure.**



# SYSTÈME DE DIVERTISSEMENT ARRIÈRE - ÉCRAN SIMPLE/DOUBLE

## CHRYSLER TOWN AND COUNTRY / DODGE CARAVAN

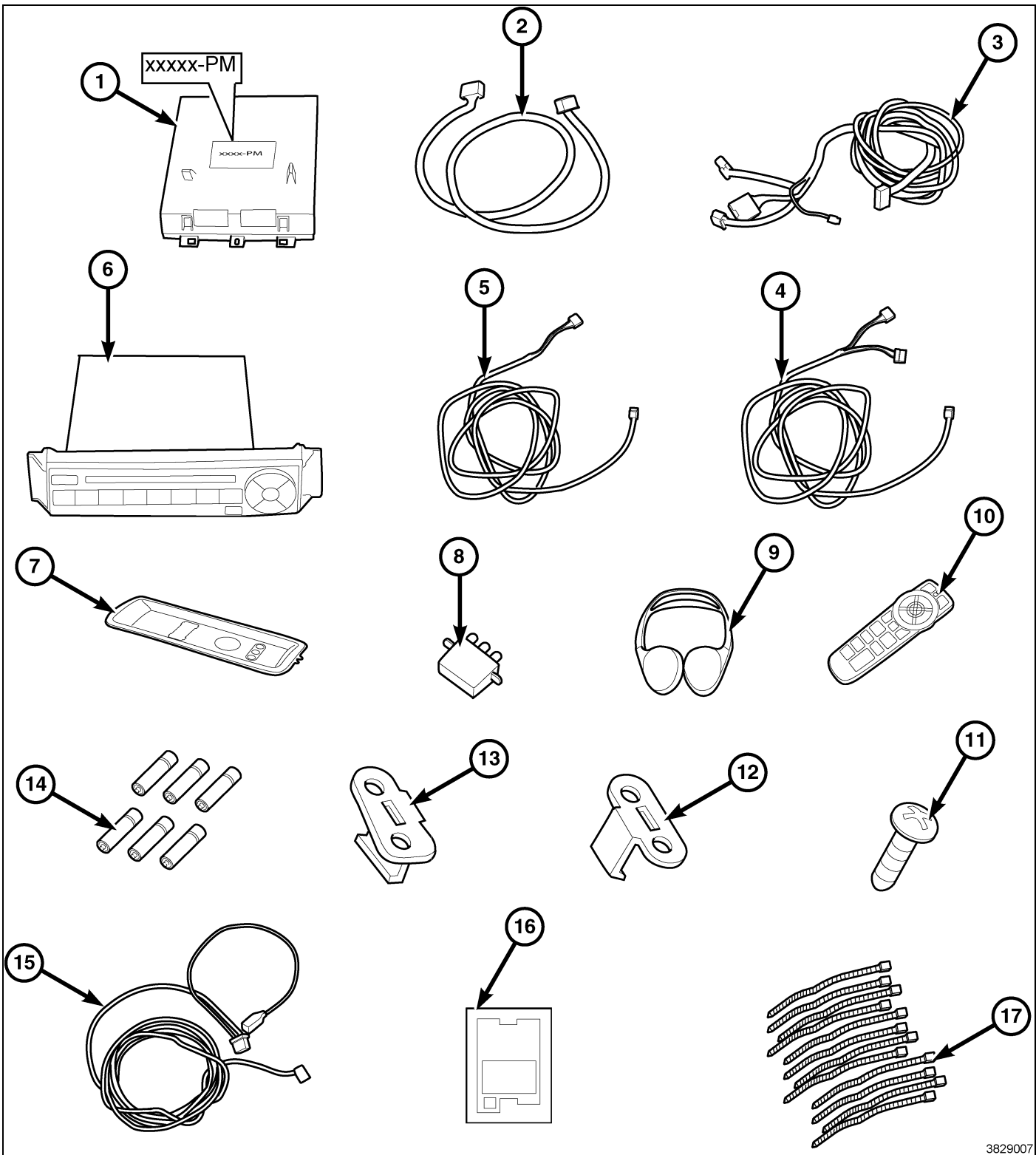

3829007

**REMARQUE:** Il est recommandé à l'installateur de lire attentivement les présentes instructions avant d'installer cet accessoire .

Numéro de légende	Description	Quantité
1	Écran DVD avant (désigné par le numéro de pièce "FM")	1
1	Écran DVD arrière (trousse de lecteur double écran seulement, désigné par le numéro de pièce "PM")	1
2	Faisceau de fils à recouvrement du lecteur DVD double écran (trousse de lecteur double écran seulement)	1
3	Faisceau électrique de lecteur DVD	1
4	Faisceau électrique auxiliaire (trousse de lecteur double écran seulement)	1
5	Faisceau électrique auxiliaire (trousse de lecteur écran simple seulement)	1
6	Lecteur DVD	1
7	Encadrement de garniture de faisceau électrique auxiliaire	1
8	Connecteur RCA femelle	1
8	Connecteur RCA femelle (trousse de lecteur double écran seulement)	1
9	Écouteurs sans fil	2
10	Télécommande de lecteur DVD	1
11	Vis	4
12	Support de retenue de connecteur RCA femelle	1
13	Support de retenue de connecteur RCA femelle	1
14	Piles	6
15	Faisceau électrique secondaire de lecteur DVD	1
16	Gabarit d'encadrement de garniture de faisceau électrique auxiliaire - onduleur de courant de 110 volts	1
17	Serre-câble	12

Outils requis		
Baguette de garnissage	Petit outil à levier/pointe	Petit tournevis à tête plate
Long tournevis à pointe cruciforme	Lime	Douilles de 8mm, 10mm
Tournevis à pointe hexalobée T-20, T-50	Cliquet court/long à tête pivotante	Pince coupante de côté
Pince	Mètre ruban, crayon de laboratoire	WiTech
Ruban isolant	Vitres de sécurité	Ciseaux et couteau rasoir

**REMARQUE:** Le technicien doit attendre 1/2 heure entre l'ajout du code de vente approprié dans le système DealerConnect avant l'installation de cet accessoire et la restauration de la configuration du véhicule.

**Si le véhicule est équipé d'un système d'aide au stationnement avec caméra de recul**

La présence d'un connecteur blanc à 22 voies déjà connecté à la radio indique que le véhicule est équipé d'un système d'aide au stationnement avec caméra de recul.

• **Les câbles du connecteur dans le véhicule équipé d'une caméra de recul posée en usine seront situés dans les cavités de broches 3, 4 et 5.**

- a. Débranche le connecteur blanc à 22 voies d'origine de la radio.
- b. À l'aide de l'outil à point crocheté, soulever légèrement la cale de verrouillage du connecteur (ne pas la retirer entièrement).
- c. Avant de déposer les fils du connecteur, les étiqueter avec leurs numéros de cavités de connecteurs spécifiques correspondants (par ex., BROCHE 3, BROCHE 4, BROCHE 5).
- d. Déposer les trois fils du connecteur et recoller le connecteur avec les fils restants ou le mettre au rebut vide.
- e. Soulever la cale de verrouillage sur le connecteur blanc à 22 voies situé dans le faisceau électrique du lecteur DVD.
- f. Insérer les trois fils étiquetés dans les cavités correspondantes du connecteur blanc à 22 voies du faisceau électrique du lecteur DVD. Au besoin, se référer au manuel d'entretien.
- g. Engager la cale de verrouillage et brancher le connecteur à la radio.

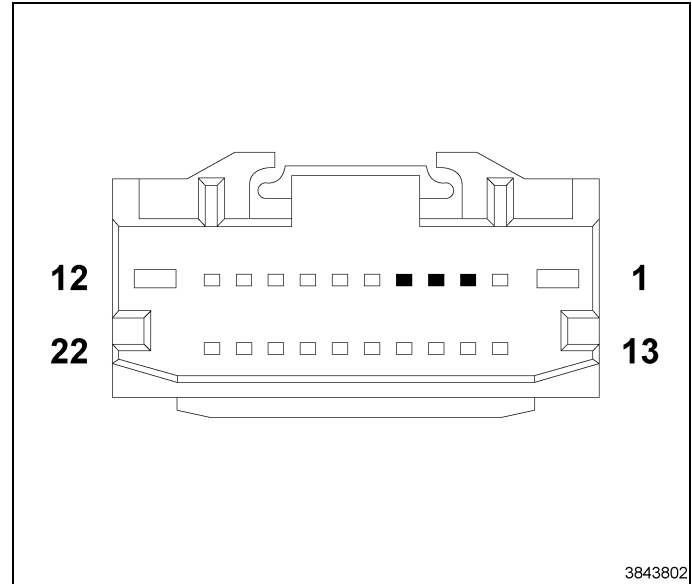

**ÉTAPES DE LA PROCÉDURE :**

**REMARQUE:** La plupart des étapes de la procédure et des graphiques illustrent les modèles de véhicules équipés d'une longue console arrière de plafond, sauf indication contraire.

1. Débrancher et isoler le câble négatif de la batterie.
2. À l'aide d'une baguette de garnissage en fibres, d'un outil de levier ou d'un autre outil équivalent, déposer et retirer l'encadrement arrière (1) de la console arrière de plafond.

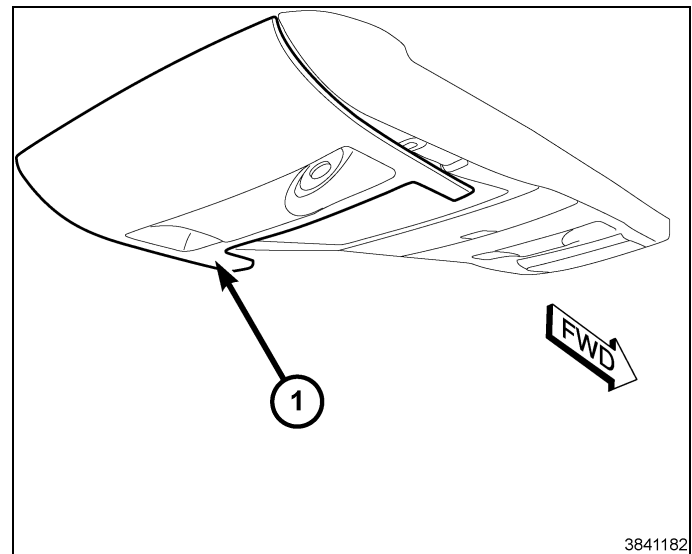

3. À l'aide d'une baguette de garnissage en fibres, d'un outil de levier ou d'un autre outil équivalent, déposer et l'encadrement avant (1) de la console arrière de plafond.

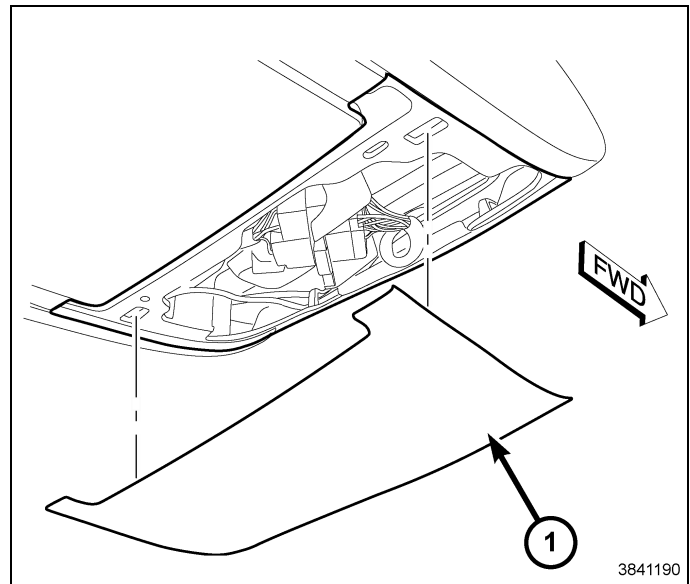

4. Soutenir la console de plafond à l'aide d'un support convenable.  
5. Déposer les deux attaches arrière (1, 2) fixant la console de plafond.

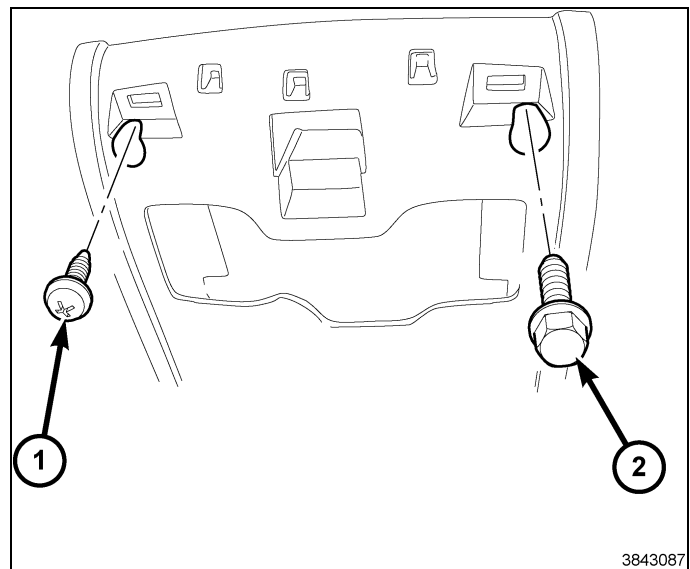

6. Débrancher le faisceau de la console de plafond (1) du faisceau du véhicule.  
7. Déposer les deux attaches avant (2, 3) fixant la console de plafond.

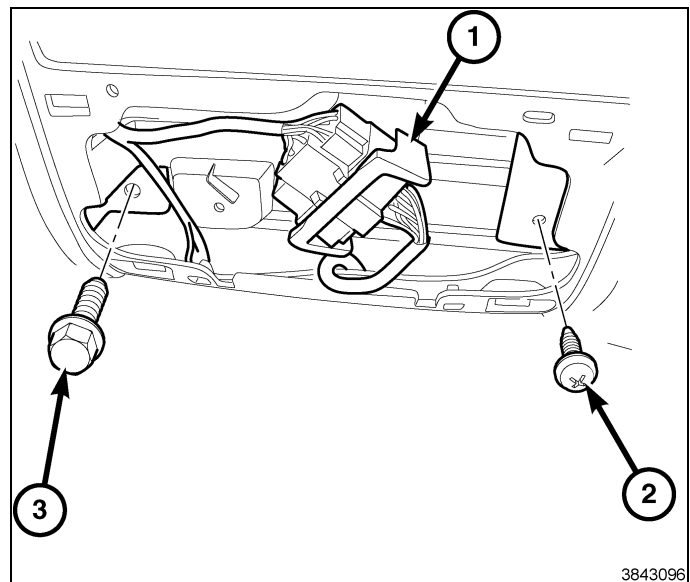

8. Déposer la console de plafond (1).

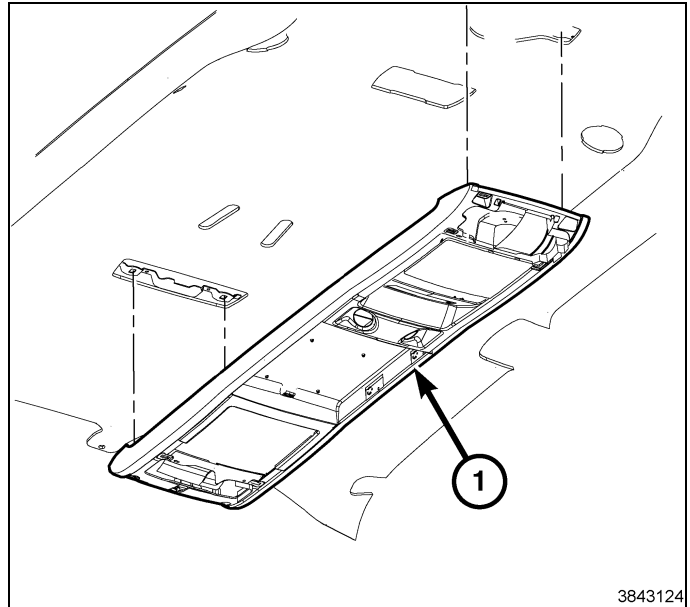

9. Placer la console de plafond sur un établi propre la face vers le haut.

10. Ouvrir le vide-poches avant (5) sur la console de plafond.

11. Déposer les attaches (1, 2, 3, 4) fixant le vide-poches à la console et déposer le vide-poches (5).

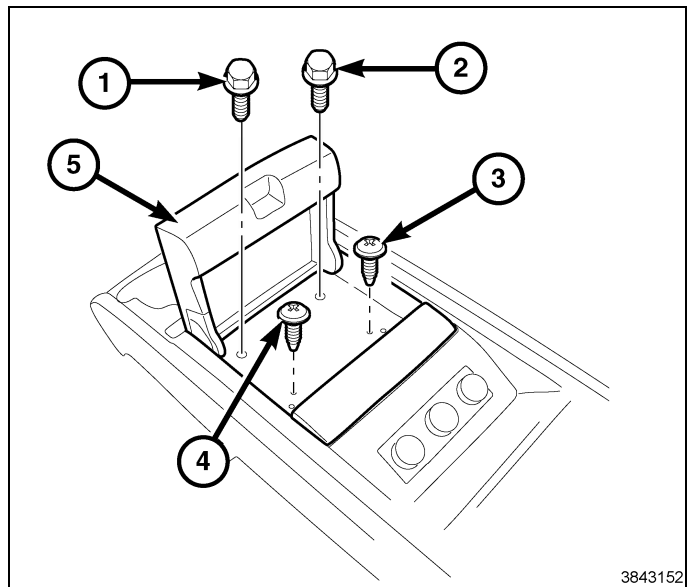



12. **Installation de la trousse de lecteur DVD double écran**, ouvrir le vide-poches arrière (5) sur la console de plafond.

13. Déposer les attaches (1, 2, 3, 4) fixant le vide-poches à la console et déposer le vide-poches (5).

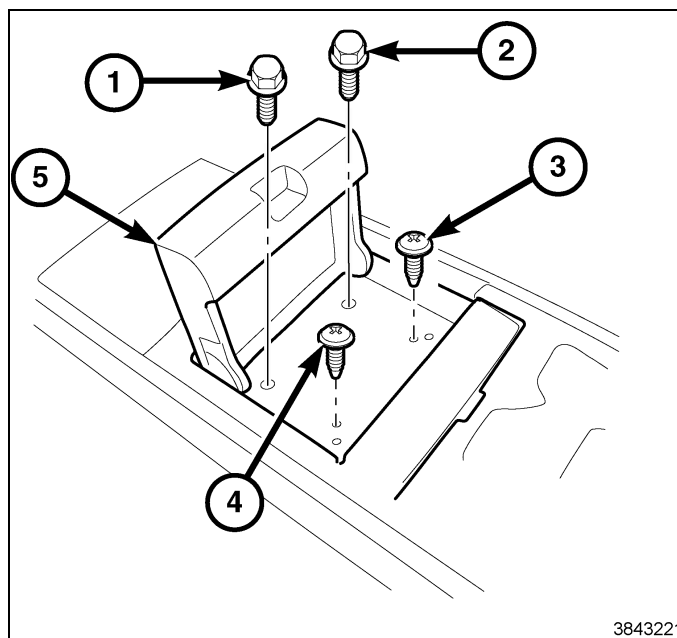

14. **Installation de la trousse de lecteur DVD simple écran dans la console de deuxième rangée**, utiliser une baguette de garnissage ou un outil équivalent pour extraire délicatement l'encadrement de la console de plafond (1).

15. Débrancher les connecteurs électriques (3) des lampes de lecture et de l'admission d'air arrière (le cas échéant).

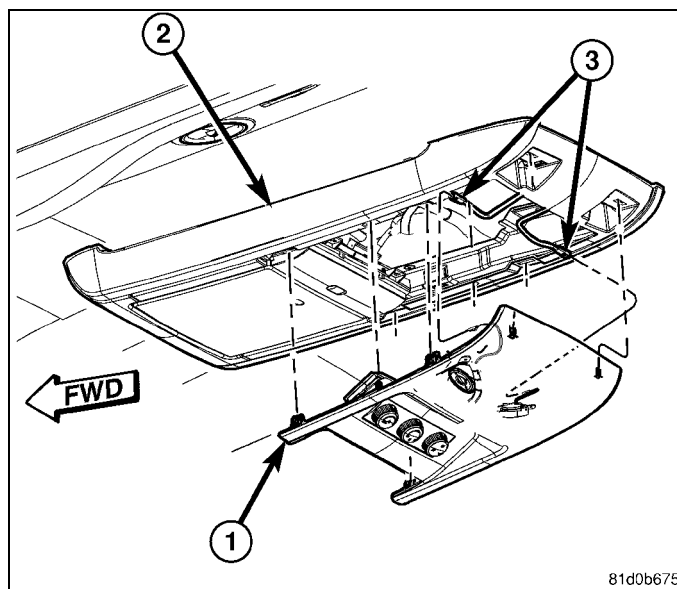

16. Déposer les deux vis (2) fixant l'arrière de la console de plafond (3).
17. Saisir fermement la console de plafond (3) et tirer le devant de l'unité vers le bas et détacher le devant de la console.

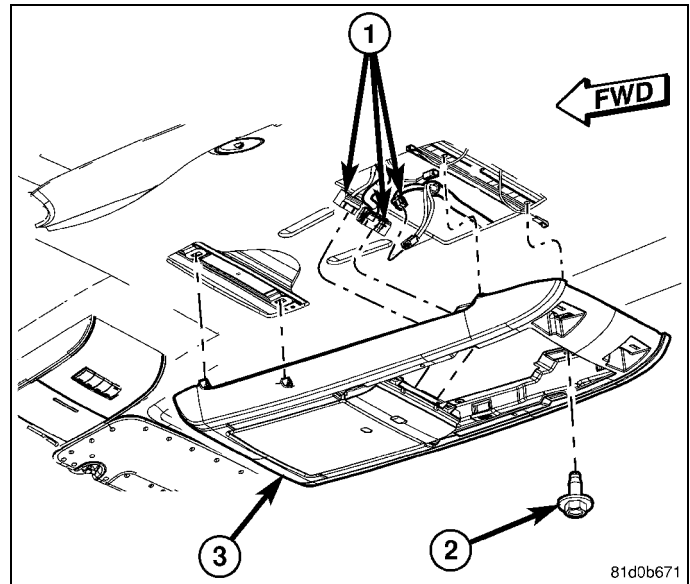

18. **Installation de la trousse de lecteur DVD simple écran dans la console de troisième rangée**, utiliser une baguette de garnissage ou un outil équivalent pour extraire délicatement l'encadrement de la console de plafond (2).
19. Débrancher les connecteurs électriques des lampes (1).
20. Déposer l'encadrement (2).

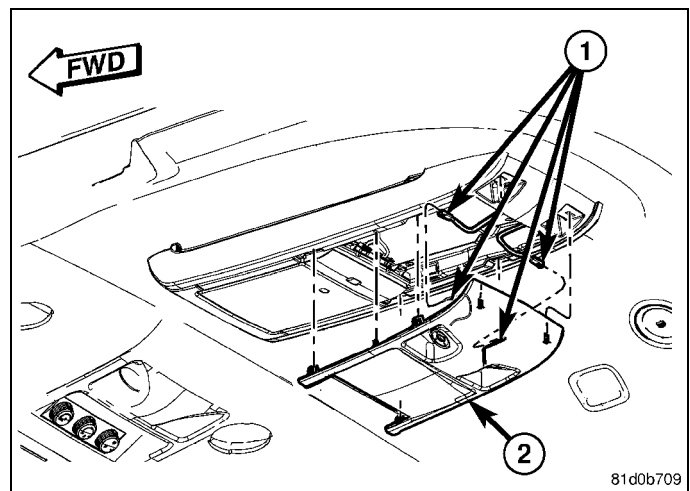

21. Déposer les deux vis (2) fixant l'arrière de la console de plafond (3).
22. Saisir fermement la console de plafond (3) et tirer le devant de l'unité vers le bas et détacher le devant de la console.

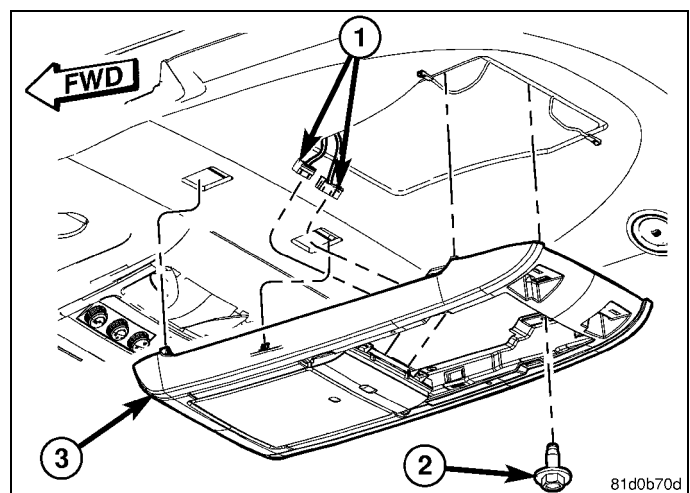

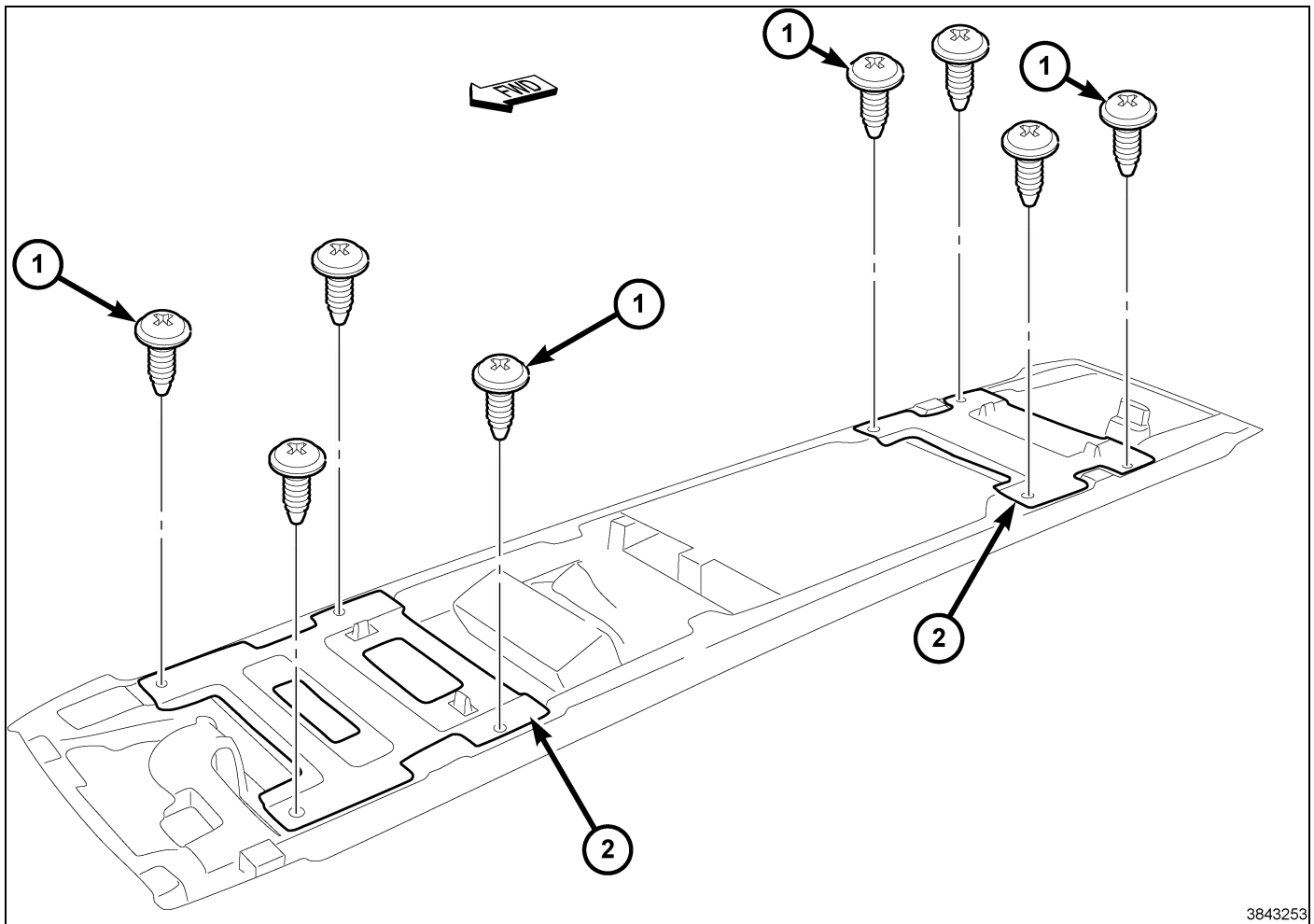

23. **Installation de la trousse de lecteur DVD double écran**, tourner la console de plafond pour exposer les supports de retenue du vide-poche (2).

24. Déposer les attaches (1) fixant les supports de retenue (2). Déposer les supports de retenue.

25. **Installation de la trousse de lecteur DVD simple écran dans la console de deuxième rangée**, déposer les attaches (1) fixant le support de retenue (2). Déposer le support de retenue.

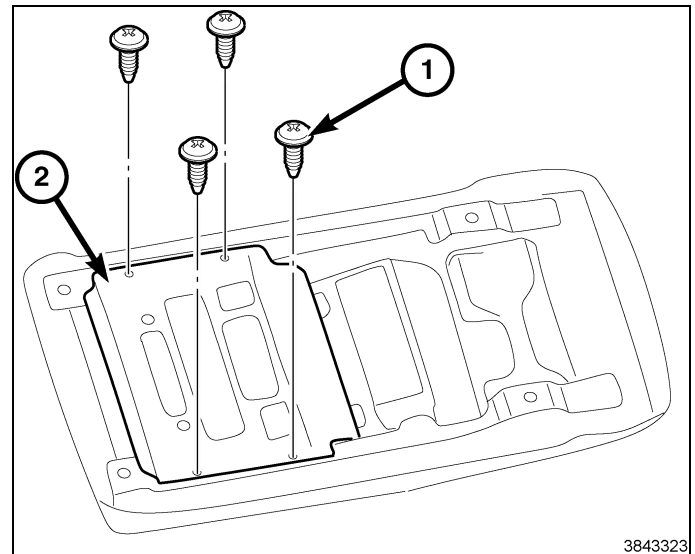

26. **Installation de la trousse de lecteur DVD simple écran dans la console de troisième rangée,** déposer les attaches (1) fixant le support de retenue (2). Déposer le support de retenue.

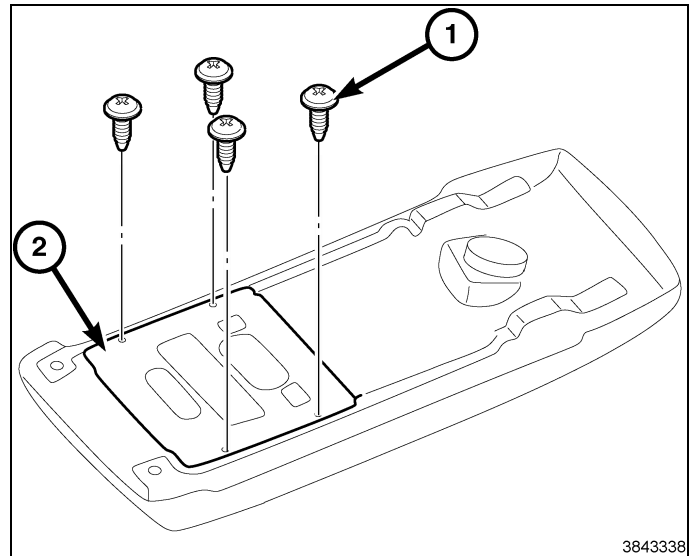

27. Déposer les agrafes (1, 2) du ou des supports de retenue.  
28. Transférer les agrafes sur les écrans DVD fournis dans la trousse, au besoin.

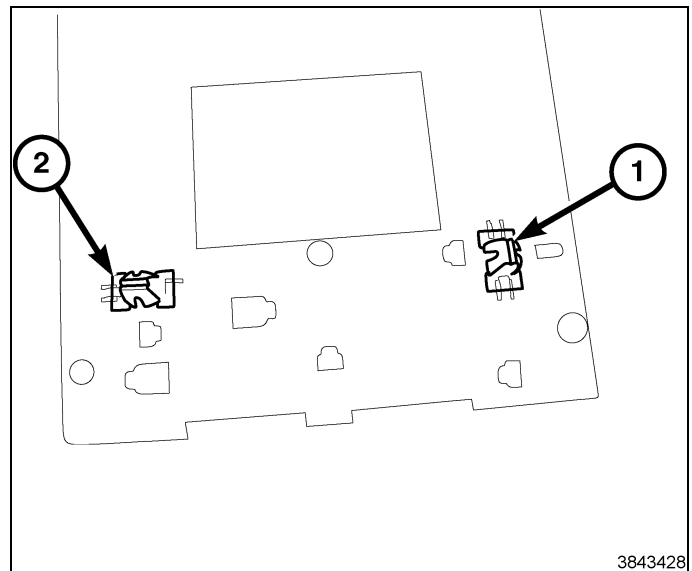

29. **Installation de la trousse de lecteur DVD double écran,** repérer l'écran DVD avant portant la désignation de numéro de pièce "FM". Le numéro de pièce se trouve sur l'étiquette apposée sur l'écran DVD (2).  
30. Placer l'écran DVD avant (2) dans la cavité de vide-poches avant de la console de plafond arrière.  
31. Obtenir le faisceau de cavalier pour écran double fourni dans la trousse et brancher le connecteur orange (1) à l'embase orange sur l'écran DVD avant.

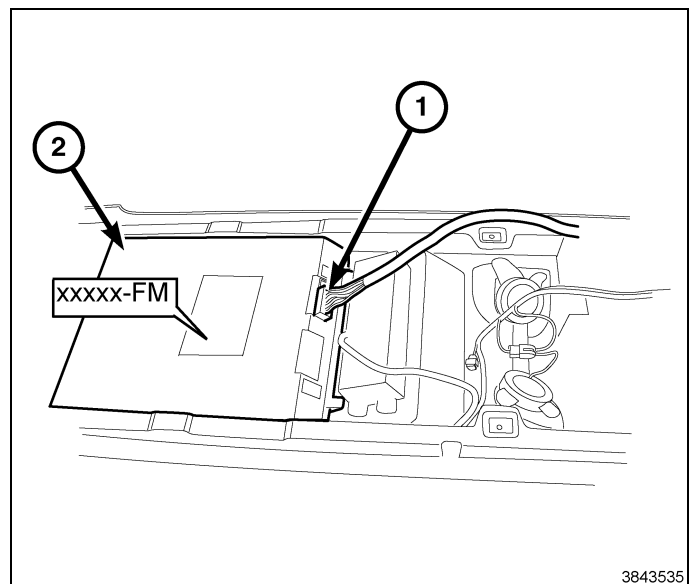

32. **Installation de la trousse de lecteur DVD double écran**, repérer l'écran DVD arrière portant la désignation de numéro de pièce "PM". Le numéro de pièce se trouve sur l'étiquette apposée sur l'écran DVD (1).
33. Placer l'écran DVD arrière dans le vide-poches arrière de la console de plafond arrière et brancher le connecteur gris (2) à l'embase noire sur l'écran DVD arrière (1).
34. **Installation de la trousse de lecteur DVD simple écran**, repérer l'écran DVD avant portant la désignation de numéro de pièce "PM". Le numéro de pièce se trouve sur l'étiquette apposée sur l'écran DVD (1).
35. Placer l'écran DVD avant (1) dans la cavité de vide-poches de la console de plafond.

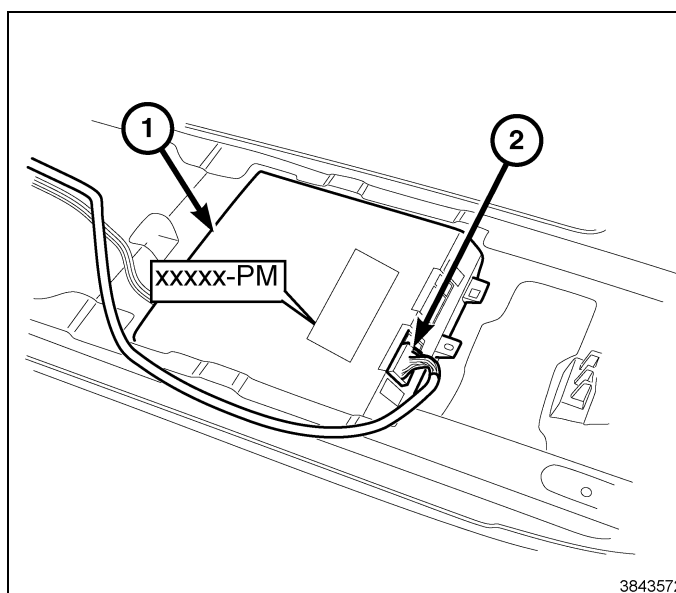

36. **Installation de la trousse de lecteur DVD double écran**, acheminer le faisceau de cavalier pour écran double (1) à partir de l'écran arrière (3) vers l'avant et fixer le faisceau en utilisant les canaux surélevés (2) situés sur la console de plafond.

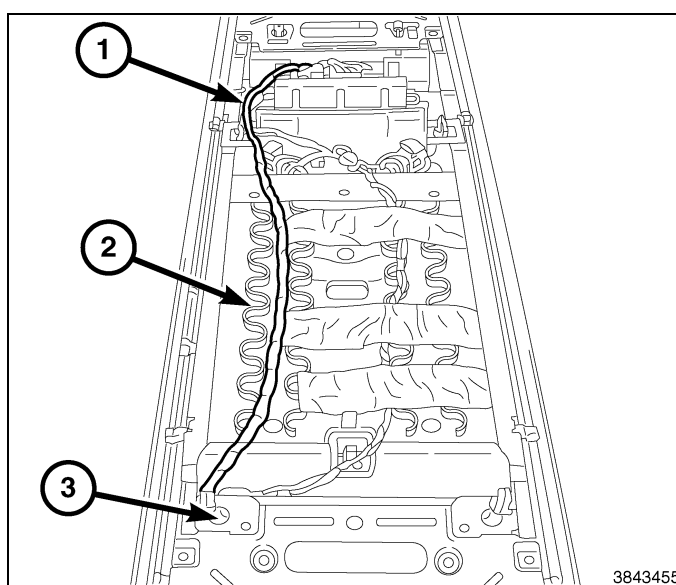

37. Ouvrir l'écran DVD (3) et poser toutes les attaches. Serrer les pièces de retenue de façon sécuritaire.

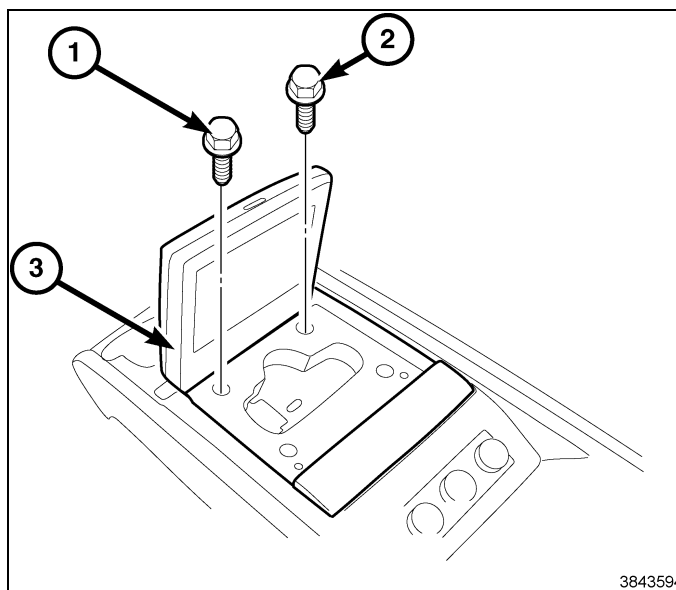

38. **Installation de la trousse de lecteur DVD double écran**, ouvrir l'écran DVD (3) et poser toutes les attaches. Serrer les pièces de retenue de façon sécuritaire.

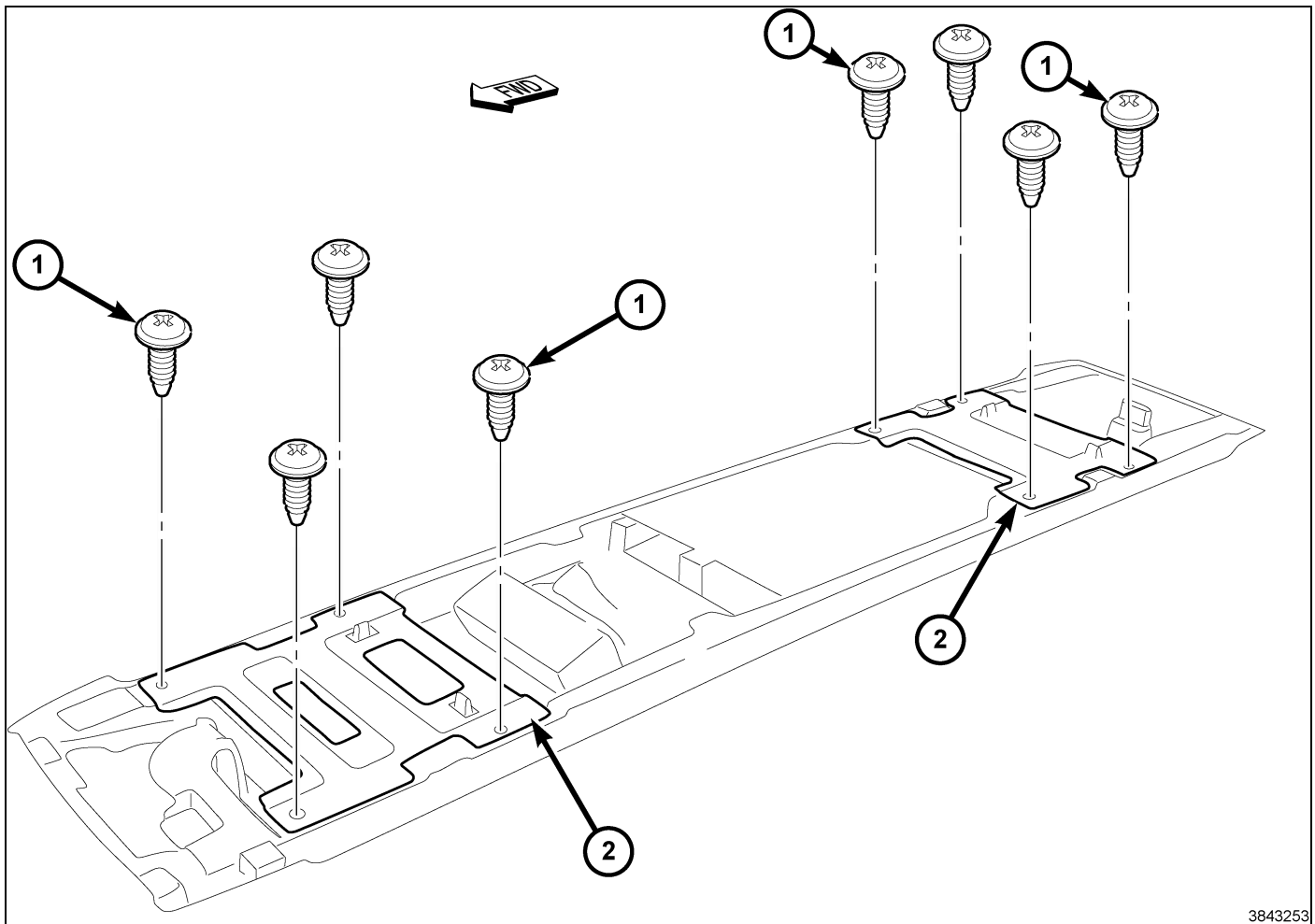
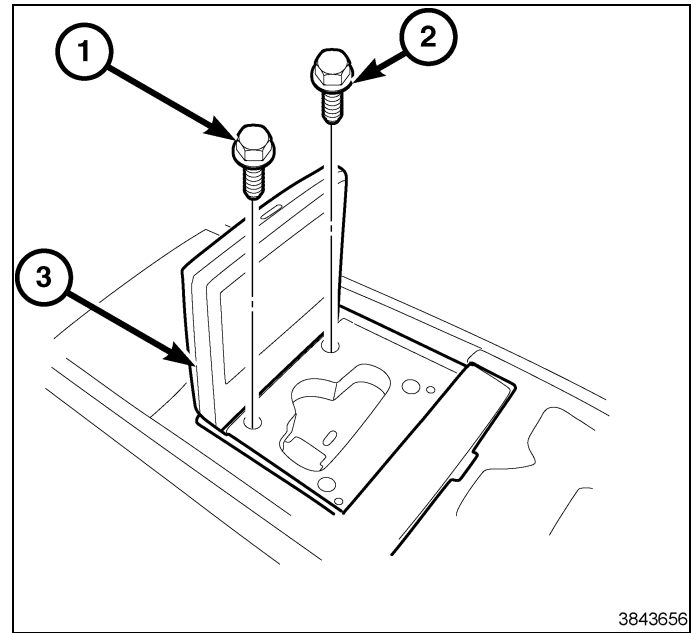

39. **Installation de la trousse de lecteur DVD double écran**, tourner la console de plafond et placer les supports de retenue (2).

40. Poser les attaches (1) fixant les supports de retenue (2). Serrer les pièces de retenue de façon sécuritaire.

41. **Installation de la trousse de lecteur DVD simple écran dans la console de deuxième rangée**, tourner la console de plafond et placer le support de retenue (2).
42. Poser les attaches (1) fixant le support de retenue (2). Serrer les pièces de retenue de façon sécuritaire.

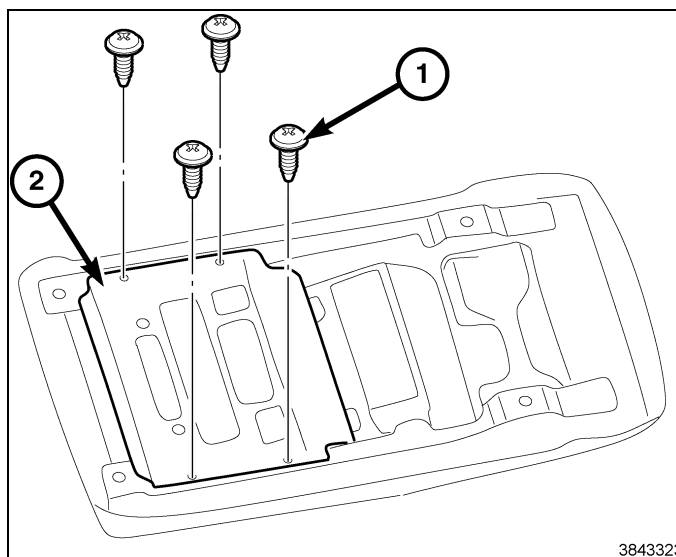

43. **Installation de la trousse de lecteur DVD simple écran dans la console de troisième rangée**, tourner la console de plafond et placer le support de retenue (2).
44. Poser les attaches (1) fixant le support de retenue (2). Serrer les pièces de retenue de façon sécuritaire.

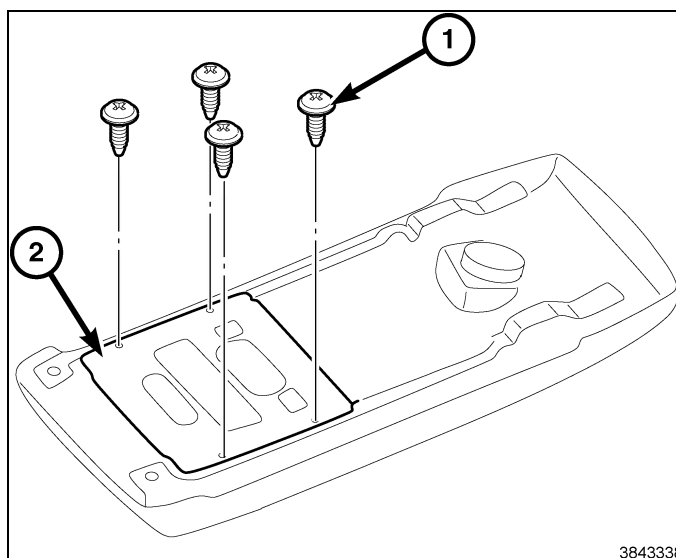

45. À l'aide de baguette de garnissage ou d'un outil équivalent, dégager les agrafes de retenue sur le bord avant de la console de plafond avant (1).
46. Une fois le bord avant libéré, utiliser le bout des doigts pour saisir les côtés de la console de plafond (2) et la tirer tout droit vers le bas pour dégager les deux agrafes de retenue restantes du support de fixation.

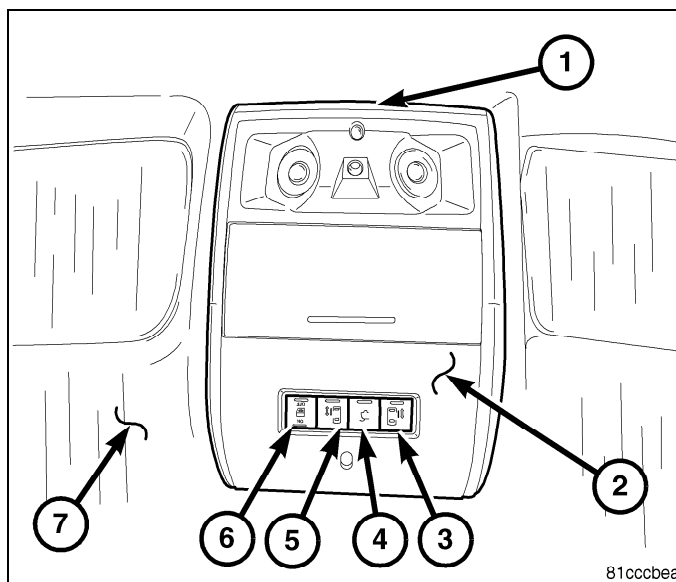

47. Abaisser la console de plafond suffisamment pour accéder aux connecteurs de faisceau de fils.
48. Le cas échéant, débrancher les connecteurs électriques des lampes d'accueil (2), de la lampe à DÉL (3), du capteur de température infrarouge (4) et du contacteur de porte coulissante ou de hayon électrique (1).
49. Dépose l'ensemble de console de plafond avant du véhicule.

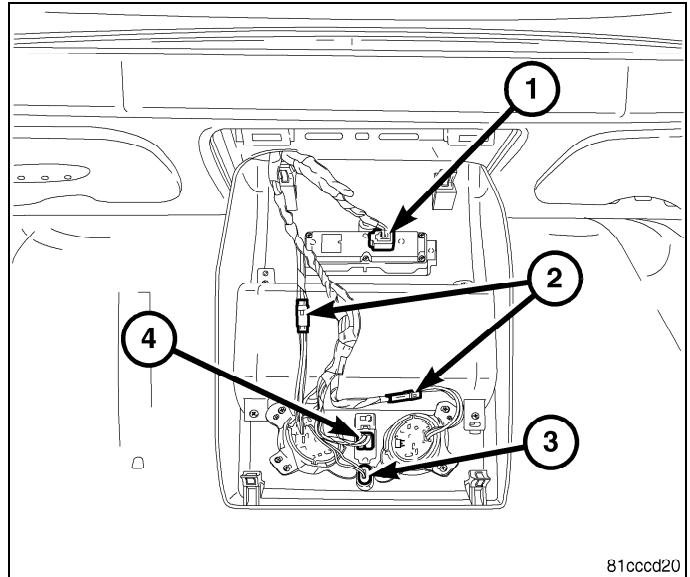

50. À l'aide d'un petit outil levier, déposer les couvercles d'attaches (3) du panneau de garnissage du montant A (1).
51. Déposer les attaches (2) fixant le panneau de garnissage du montant A.
52. À l'aide d'une baguette de garnissage ou d'un outil équivalent, dégager le panneau de garnissage du montant A, mettre le panneau de côté et dégager l'attache. Déposer le panneau de garnissage du montant A.
53. Répéter les étapes de dépose du panneau de garnissage du montant A sur le côté opposé.

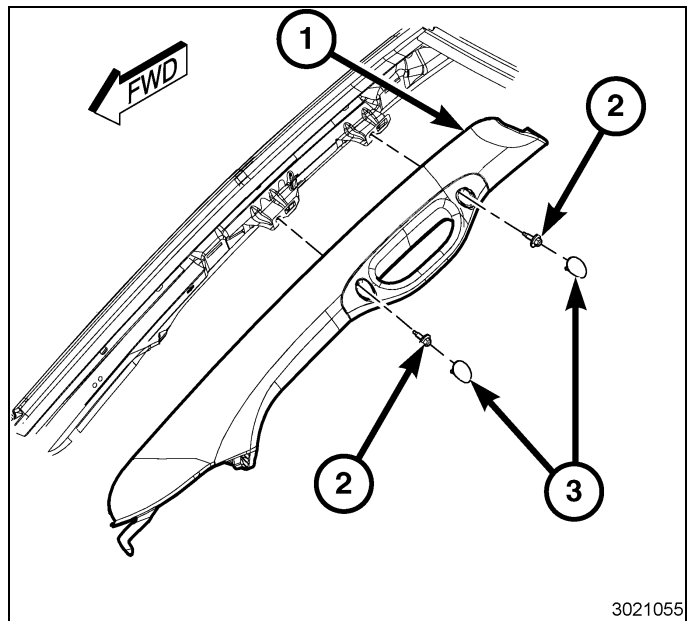

54. Dégager la visière (1) du support de visière.
55. Déposer les attaches (2) fixant la visière au véhicule.

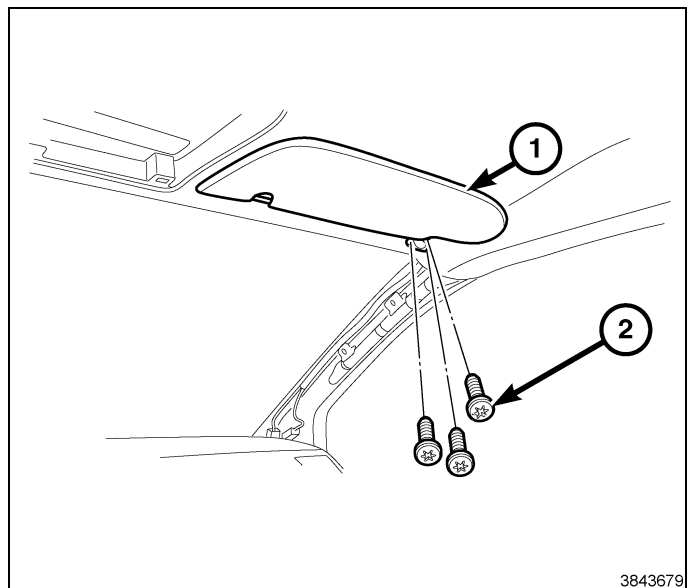



56. Déposer l'attache (2) fixant le support de visière (1) au véhicule. Déposer le support de visière (1).
57. Répéter les étapes de dépose de visière et de support de visière sur le côté opposé.

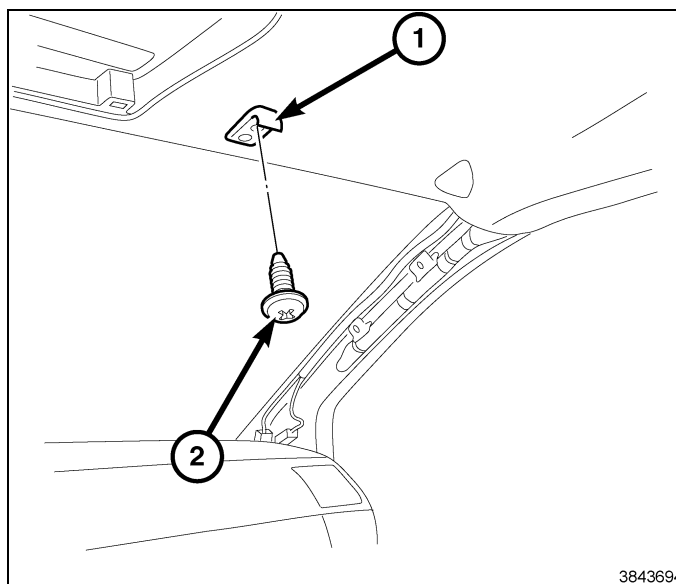

58. À l'aide d'une baguette de garnissage ou d'un outil équivalent, dégager les agrafes de retenue autour du périmètre de l'encadrement de la radio (1) et séparer l'encadrement du tableau de bord.

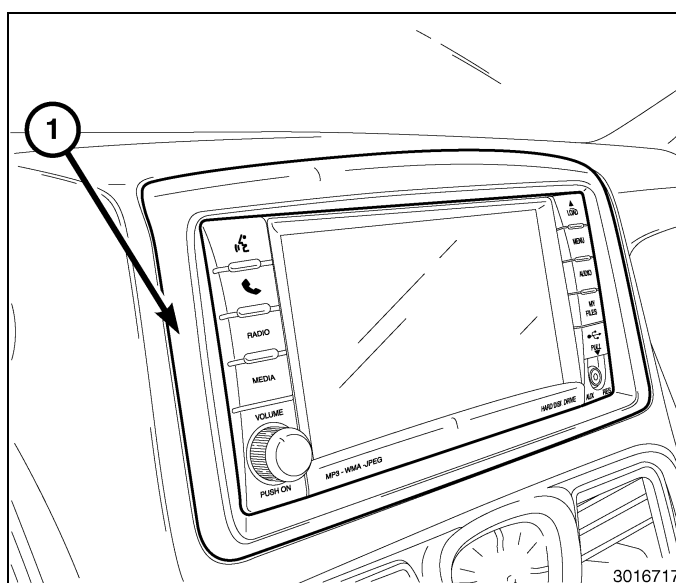

59. Retirer les fixations de montage (1) de radio (2).

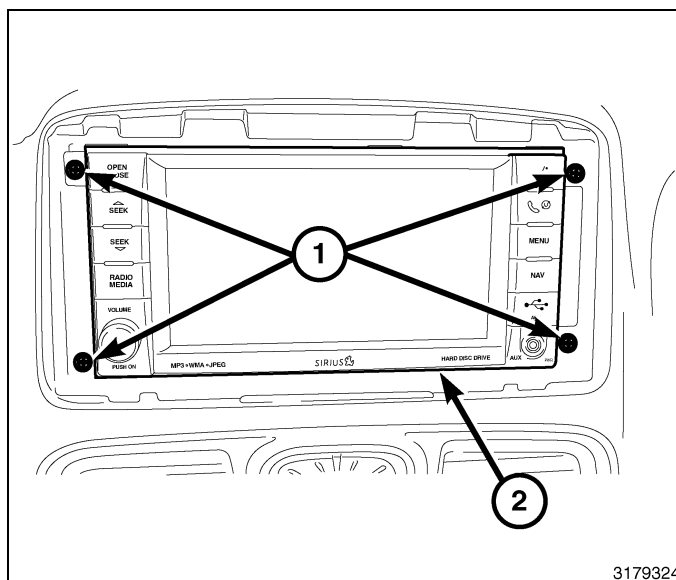

**REMARQUE:** Si le véhicule est équipé d'un système d'aide au stationnement avec caméra de recul, se référer à la section du présent document intitulée "Si le véhicule est équipé d'un système d'aide au stationnement avec caméra de recul".

**ATTENTION:** Le fait de tirer directement sur le câble de l'antenne et non sur le connecteur de verrouillage de l'antenne peut endommager le câble ou la radio.

60. Faire sortir la radio suffisamment pour accéder à l'arrière de la radio.
61. Débrancher l'antenne AM/FM (2) et les connecteurs électriques (1).
62. Le cas échéant, débrancher l'antenne de navigation (3).
63. Le cas échéant, débrancher les connecteurs USB (4).
64. Retirer la radio du tableau de bord.

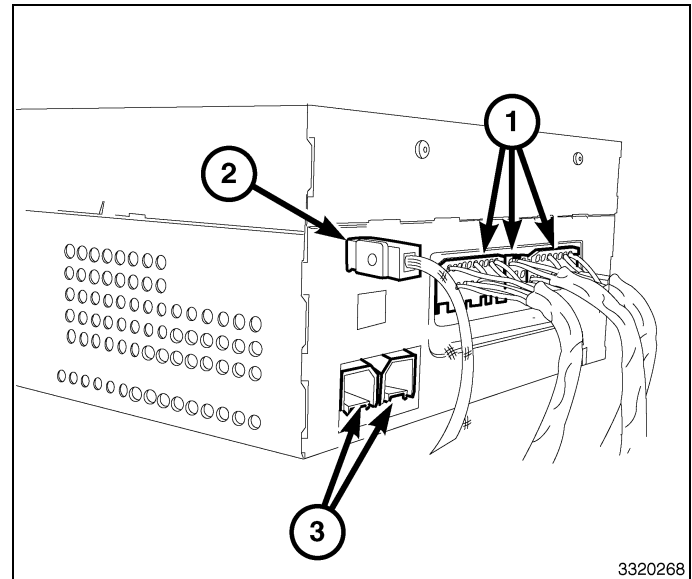

3320268

65. Déposer les deux vis qui fixent la partie supérieure de l'encadrement central (1) au tableau de bord.
66. À l'aide d'une baguette de garnissage ou d'un outil équivalent, dégager avec soin les languettes de retenue qui fixent l'encadrement central au tableau de bord.
67. Débrancher les connecteurs de faisceau de fils et déposer l'encadrement central (1).

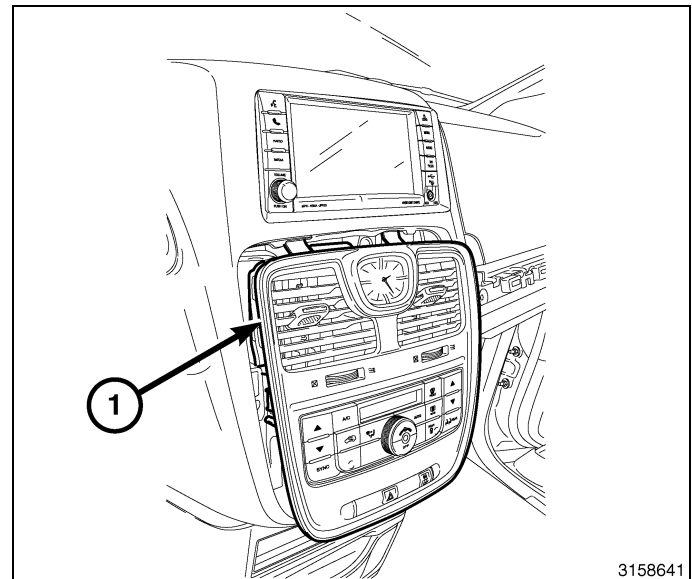

3158641

68. Ouvrir la boîte à gants supérieure.
69. Déposer les pièces de retenue (1) de la plaque de garnissage du tableau de bord (2).
70. À l'aide d'une baguette de garnissage ou d'un outil équivalent, déposer le garnissage de l'encadrement (2) du tableau de bord.

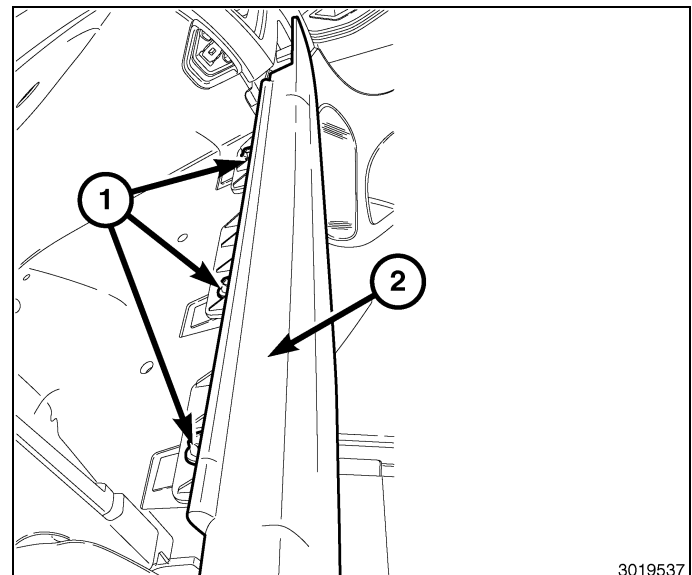

3019537

71. Déposer les attaches (2, 3, 4, 5, 6) de la boîte à gants supérieure (1).
72. À l'aide d'une baguette de garnissage ou d'un outil équivalent, déposer la boîte à gants supérieure (1) du tableau de bord.
73. Le cas échéant, déposer le connecteur USB de la boîte à gants supérieure.

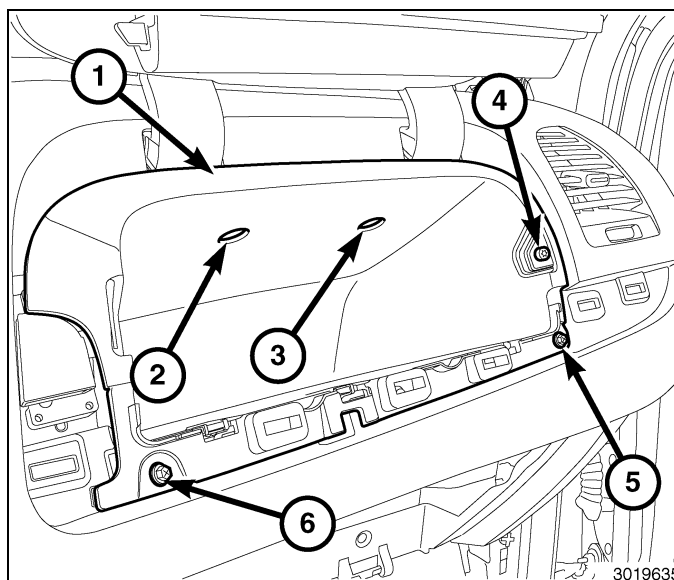

74. **Modèles de véhicules équipés de consoles au plancher de base ou haut de gamme,** déposer l'attache (1) du devant de la console au plancher.

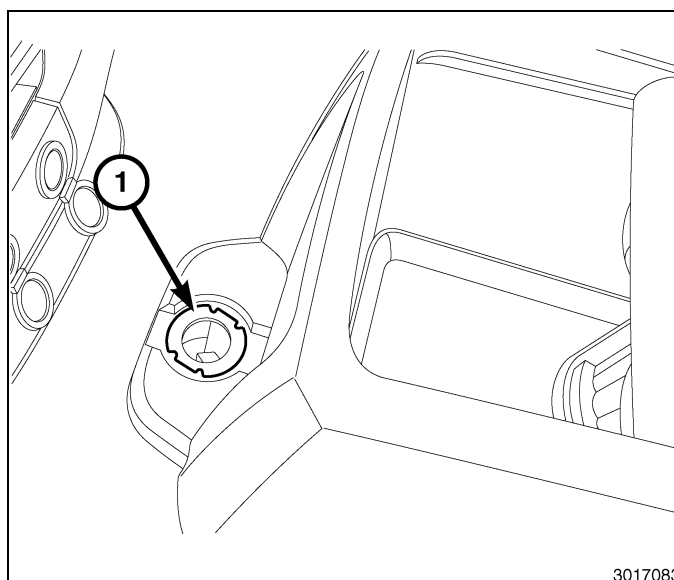

75. Tirer la console de plancher (2) vers l'avant pour dégager la languette de retenue (1) du support de plancher (3).
76. Déposer la console de plancher avant.

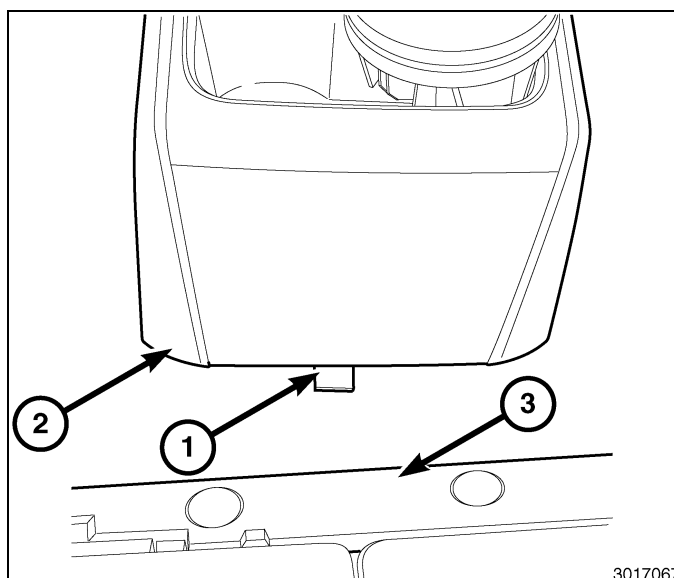

77. **Modèles de véhicules équipés de consoles au plancher de base ou haut de gamme**, déposer les quatre attaches en plastique qui fixent le vide-poches du tableau de bord (1) au tableau de bord.
78. Débrancher et déposer le couvercle du vide-poches du tableau de bord (1) .

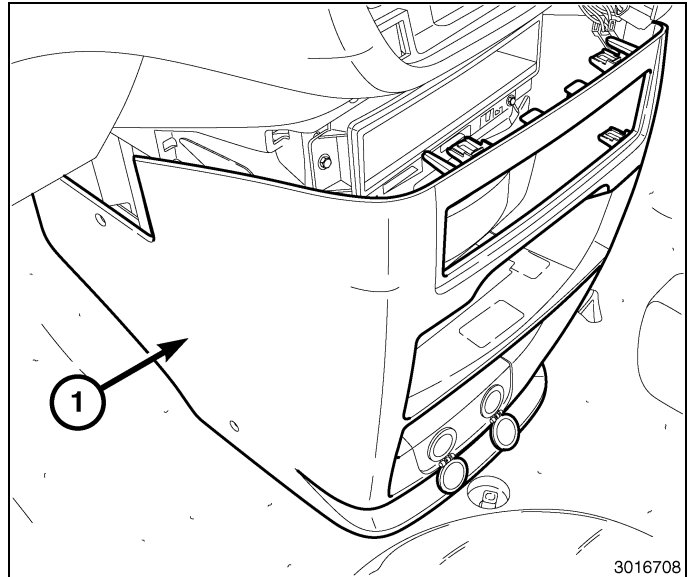

79. Déposer les deux attaches (1) du vide-poches (2).
80. Déposer le vide-poches (2) en le tirant vers l'arrière.

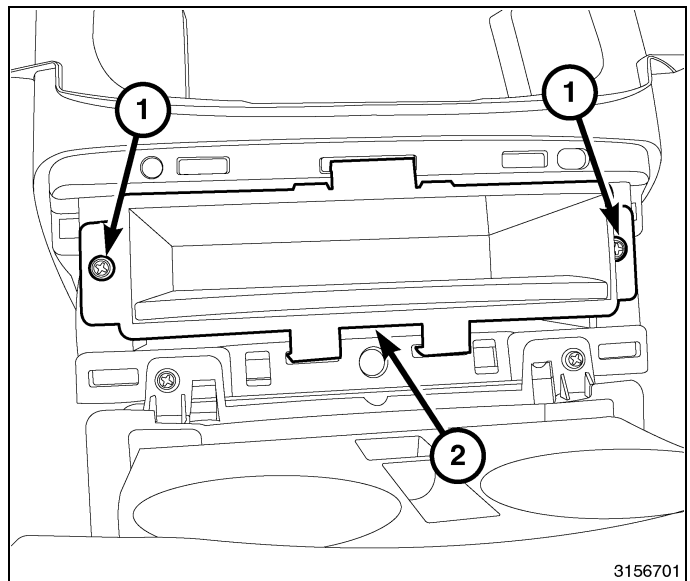

81. **Modèles de véhicules équipés d'une console au plancher pleine dimension**, à l'aide d'une baguette de garnissage ou d'un outil équivalent, faire levier autour du périmètre de l'encadrement supérieur de la console (1) pour dégager les agrafes de retenue.
82. Placer l'encadrement supérieur de la console (1) vers l'arrière. **Ne pas déposer l'encadrement à ce moment.**

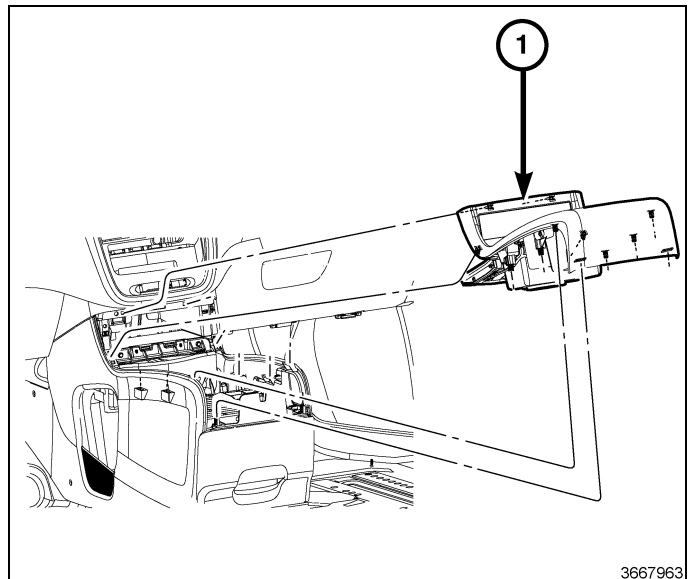

83. Tourner l'encadrement supérieur de la console (1) et débrancher le faisceau de fils (2).

84. Déposer l'encadrement supérieur de la console (1).

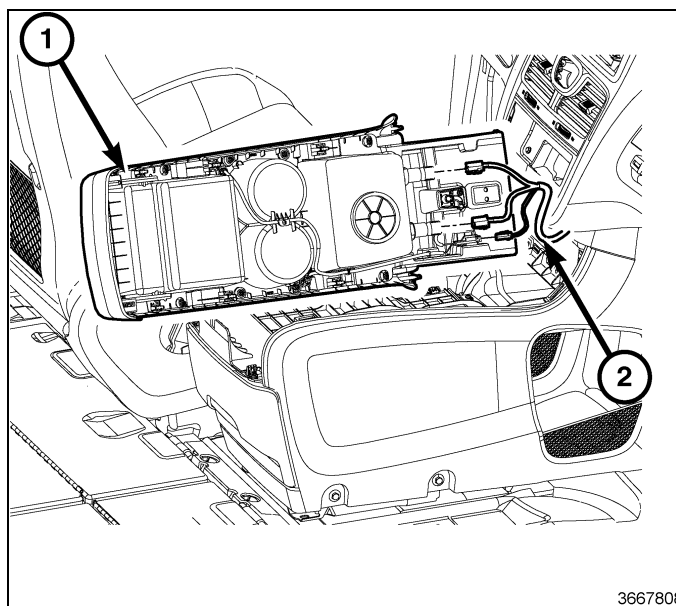

85. Déposer les deux attaches (2) du vide-poches (1).

86. Déposer le vide-poches (1) en le tirant vers l'arrière.

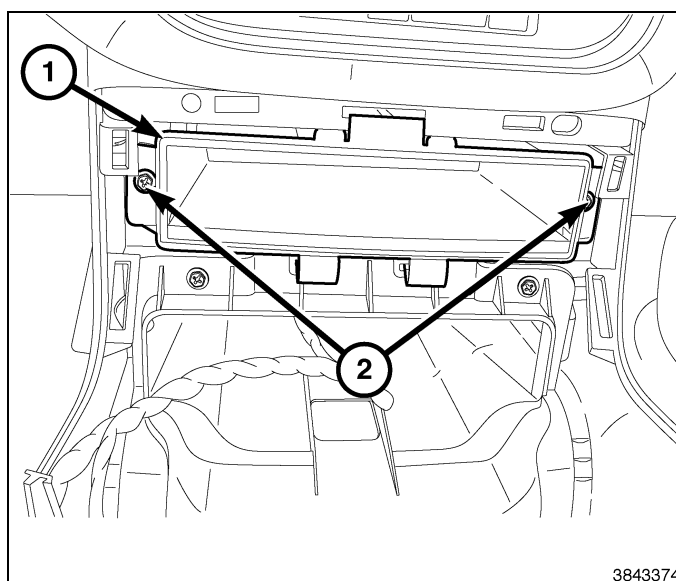

87. Obtenir le faisceau électrique du lecteur DVD fourni dans la trousse (1) et à l'aide d'un ruban de tirage ou d'un outil équivalent, insérer le faisceau à travers l'ouverture de la console de plafond avant dans la garniture de toit. Acheminer le faisceau le bas du montant A dans le tableau de bord et à travers la zone du bloc central.

88. **Installation de la trousse de lecteur DVD double écran**, obtenir le faisceau électrique secondaire du lecteur DVD fourni dans la trousse (2) et à l'aide d'un ruban de tirage ou d'un outil équivalent, insérer le faisceau à travers l'ouverture de la console de plafond avant dans la garniture de toit. Acheminer le faisceau le bas du montant A dans le tableau de bord et à travers la zone du bloc central.

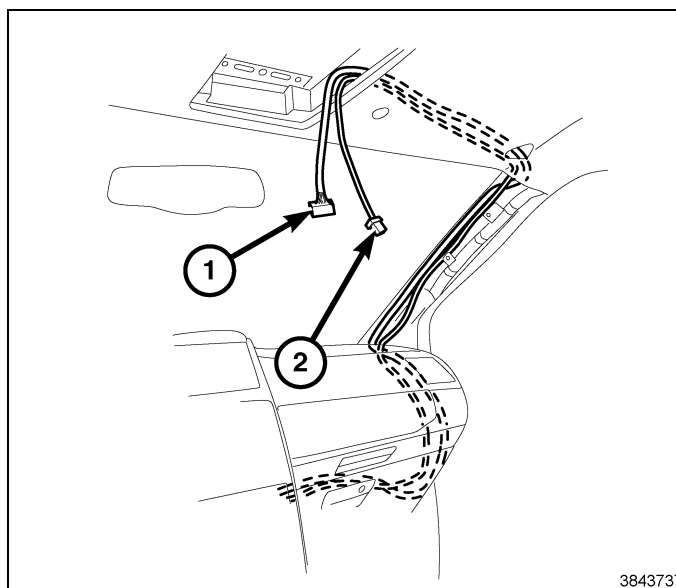

89. À l'aide d'un ruban de tirage ou d'un outil équivalent, insérer le faisceau électrique du lecteur DVD (1, 2) à travers l'ouverture de la cavité de la console de plafond avant et l'acheminer vers l'arrière.

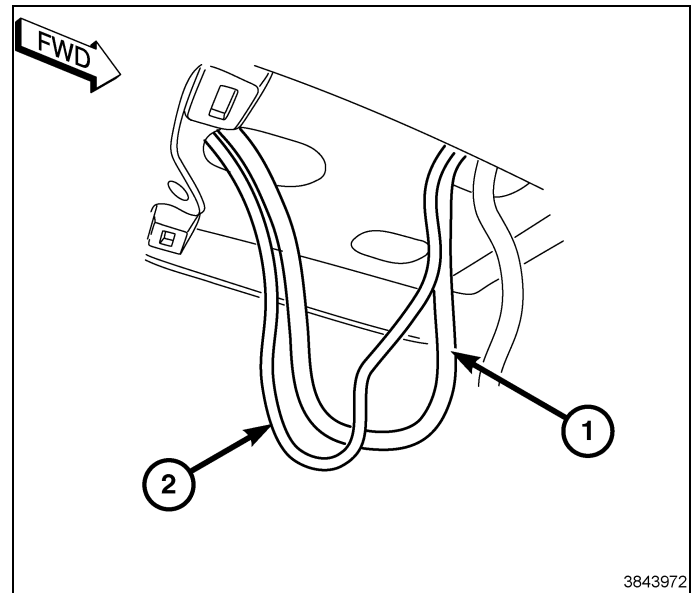

90. Continuer à acheminer le faisceau approprié (2, 3) vers l'arrière vers la zone de la console de plafond arrière, où se trouve le faisceau du véhicule (1).

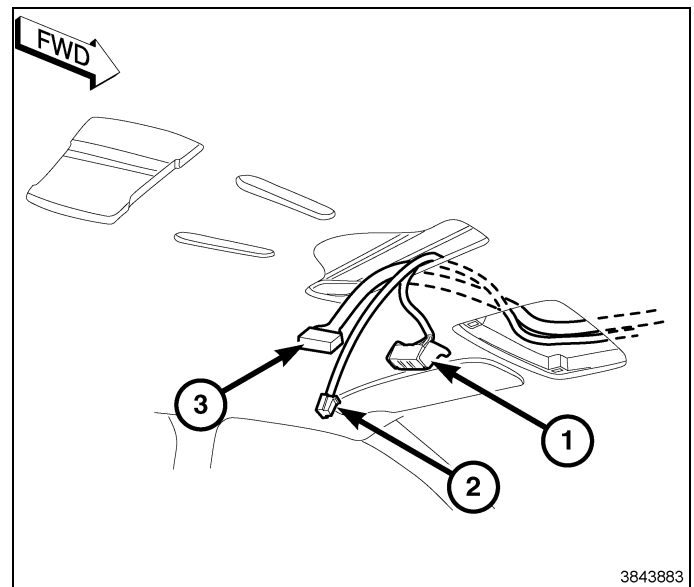

**REMARQUE: Si le véhicule est équipé d'un système d'aide au stationnement avec caméra de recul, se référer à la section du présent document intitulée "Si le véhicule est équipé d'un système d'aide au stationnement avec caméra de recul".**

91. Accéder à la zone du bloc central du tableau de bord et brancher le faisceau électrique du lecteur DVD au faisceau existant du véhicule (1).

92. **Installation de la trousse de lecteur DVD double écran**, brancher faisceau électrique secondaire du lecteur DVD (2) sur faisceau électrique du lecteur DVD.

93. Il y a deux faisceaux de raccordement supplémentaires, un pour la radio (4) et l'autre pour le lecteur DVD (3). Au besoin, marquer ces faisceaux de raccordement pour une utilisation ultérieure.

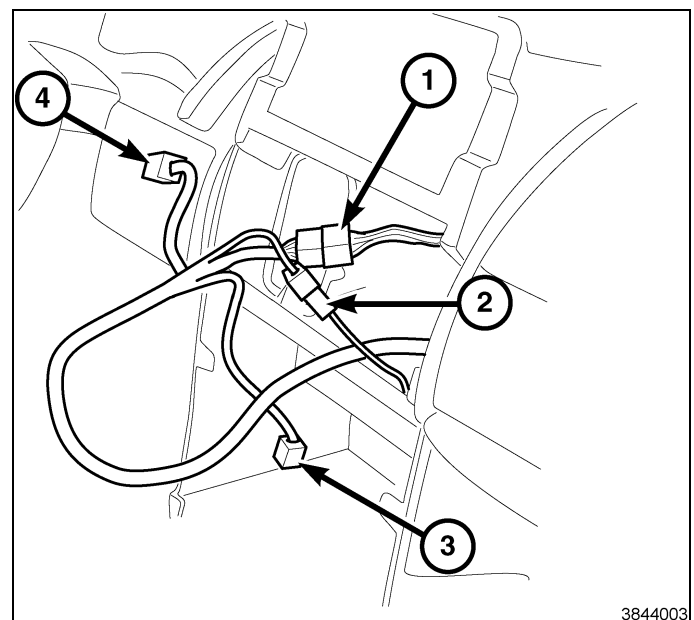

94. Déposer le crochet à vêtements (1) qui se trouve à côté du panneau de garnissage supérieur du montant C, du côté conducteur du véhicule.

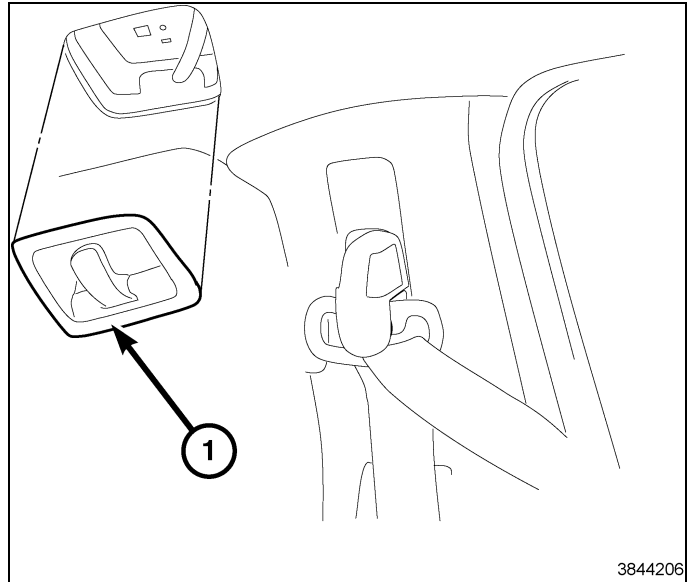

95. Déposer le couvercle (2) de l'enrouleur de ceinture de sécurité du côté côté conducteur du véhicule.  
96. Déposer le boulon (1) fixant la boucle de l'enrouleur de ceinture de sécurité et déposer la boucle.

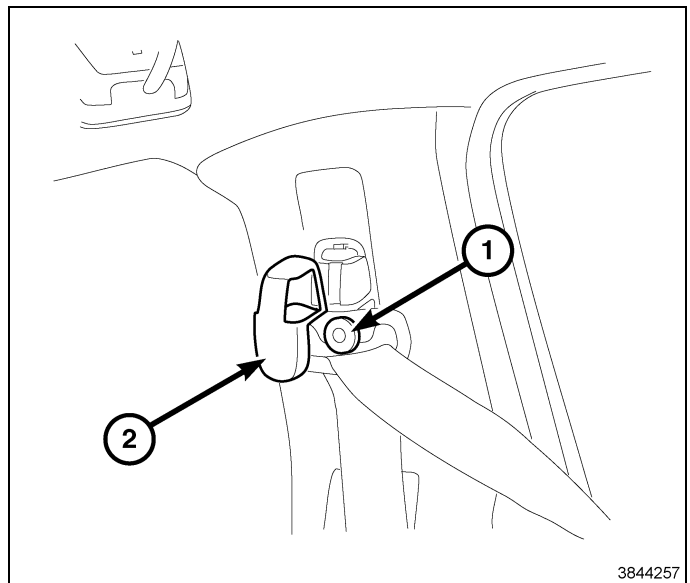

97. À l'aide d'une baguette de garnissage, d'un outil à levier ou d'un outil équivalent, déposer le panneau de garnissage du montant C (1) du côté côté conducteur du véhicule.

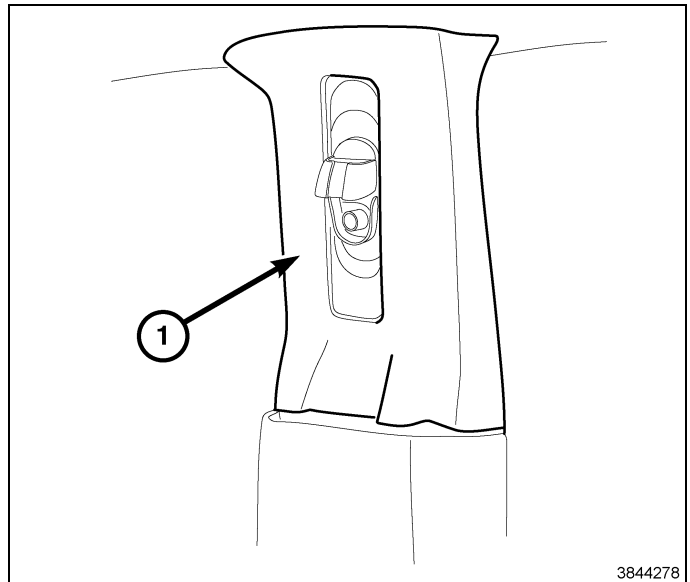

98. À l'aide d'une baguette de garnissage, d'un outil à levier ou d'un outil équivalent, détacher l'encadrement de la prise électrique auxiliaire (1) qui se trouve sur le panneau de garnissage de custode du côté conducteur.
99. Débrancher la prise électrique auxiliaire et déposer l'encadrement (1).
100. Dépose la prise électrique auxiliaire de 12 volts de l'encadrement.

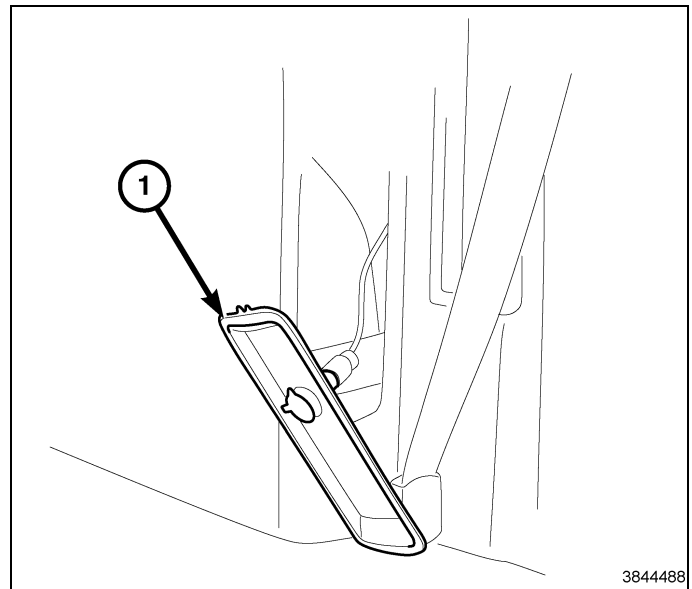

101. Obtenir le garnissage d'encadrement de prise électrique auxiliaire (1) fourni dans la trousse.
102. **Véhicules équipés d'un onduleur de courant de 110volts**, obtenir le gabarit fourni dans la trousse. Découper le gabarit, aligner et découper l'encadrement pour loger l'onduleur.
103. Transférer la prise électrique auxiliaire de 12 volts dans le nouvel encadrement (1).

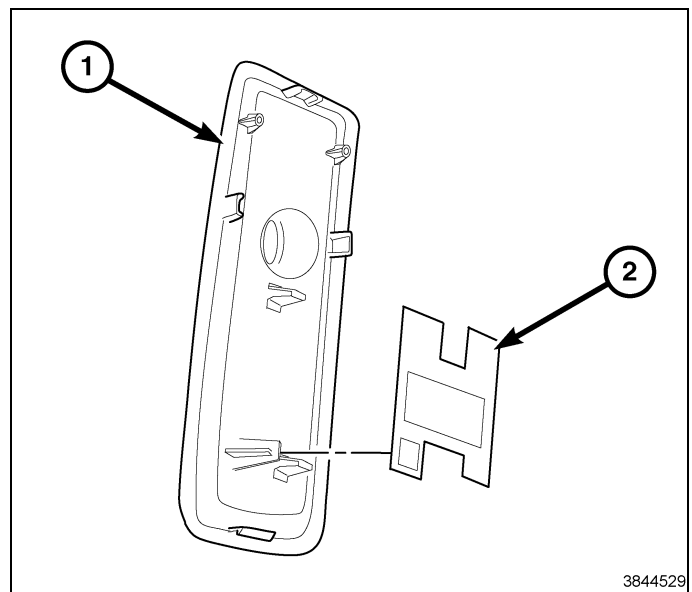

104. Aligner et placer les connecteurs femelles auxiliaires (3, 5) dans l'encadrement (4).
105. Aligner et placer les supports de connecteurs femelles auxiliaires (2, 6) dans l'encadrement (4).
106. Poser les attaches (1) tel qu'illustré. Serrer les pièces de retenue de façon sécuritaire.

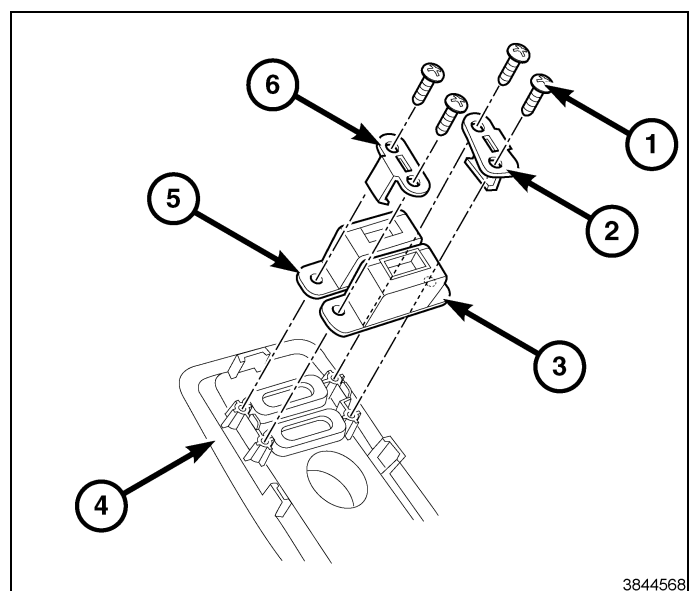



107. Insérer le faisceau électrique auxiliaire fourni dans la trousse (1) à travers l'ouverture du crochet à vêtements et le bas du montant C, derrière le panneau de garnissage de custode et le sortir par l'ouverture de l'encadrement de garniture auxiliaire.

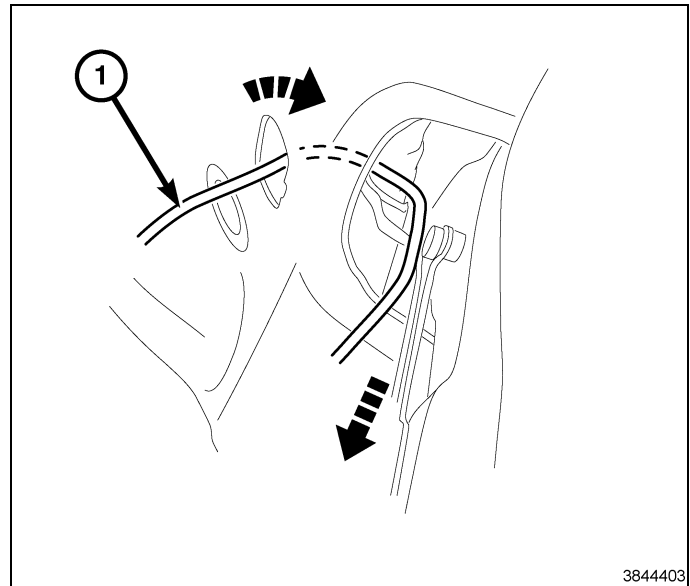

108. **Installation de la trousse de lecteur DVD double écran**, à l'aide de ruban de tirage et d'un outil équivalent, acheminer l'autre extrémité du faisceau électrique auxiliaire (2) vers le devant de l'ouverture de la console arrière.

109. **Installation de la trousse de lecteur DVD simple écran**, à l'aide de ruban de tirage et d'un outil équivalent, acheminer le faisceau à recouvrement du lecteur DVD (1) à partir de l'arrière de l'ouverture de la console vers le devant de l'ouverture de la console arrière.

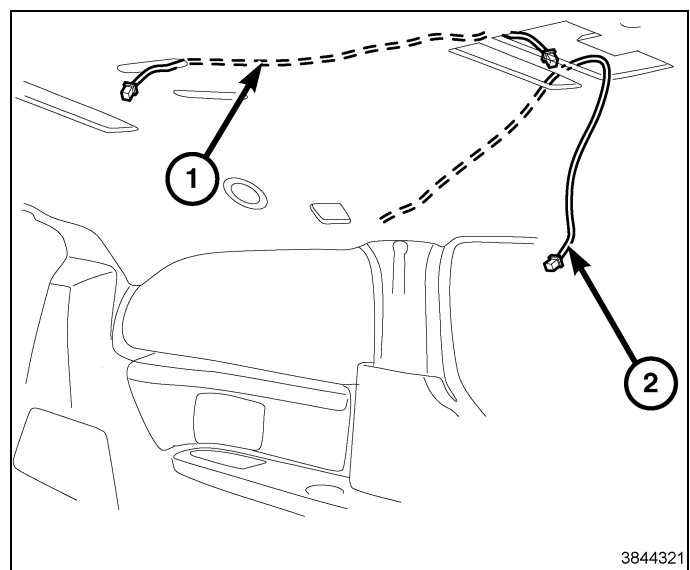

110. Brancher le faisceau électrique auxiliaire.

111. Brancher le faisceau des connecteurs femelles auxiliaires.

112. **Véhicules équipés d'un onduleur de courant de 110 volts**, poser l'onduleur (2) dans l'encadrement (1).

113. Fixer le faisceau, au besoin, avec les attache-câbles fournis dans la trousse.

114. Poser l'encadrement de garniture dans le garnissage de custode.

115. **Renverser les étapes 97-94 pour la réinstallation.**

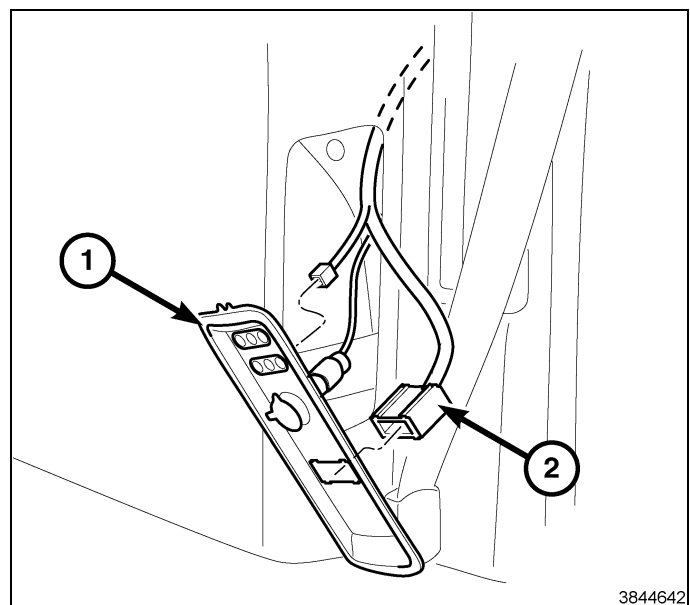

116. Brancher le lecteur DVD fourni dans la trousse (1) au faisceau électrique de lecteur DVD (2) et le placer dans la cavité de vide-poches précédemment déposé.

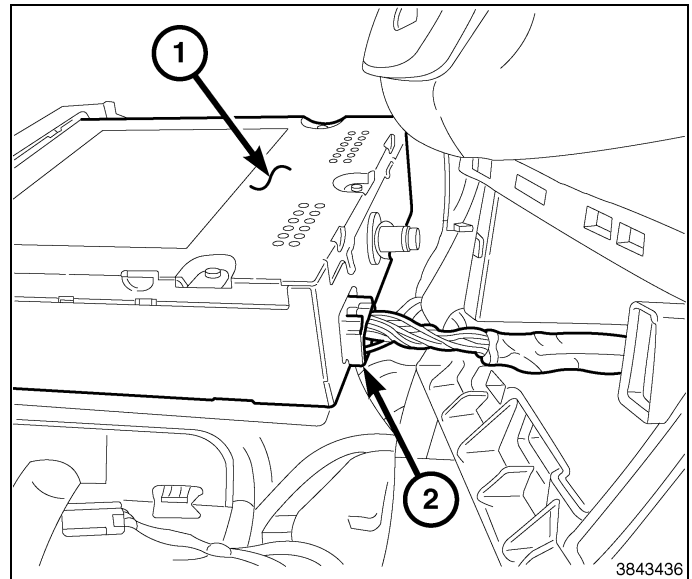

117. **Modèles de véhicules équipés de console au plancher pleine dimension**, poser les attaches (2) fixant le lecteur DVD au tableau de bord. Serrer solidement les pièces d'attache.

118. **Renverser les étapes 84-81 pour la réinstallation.**

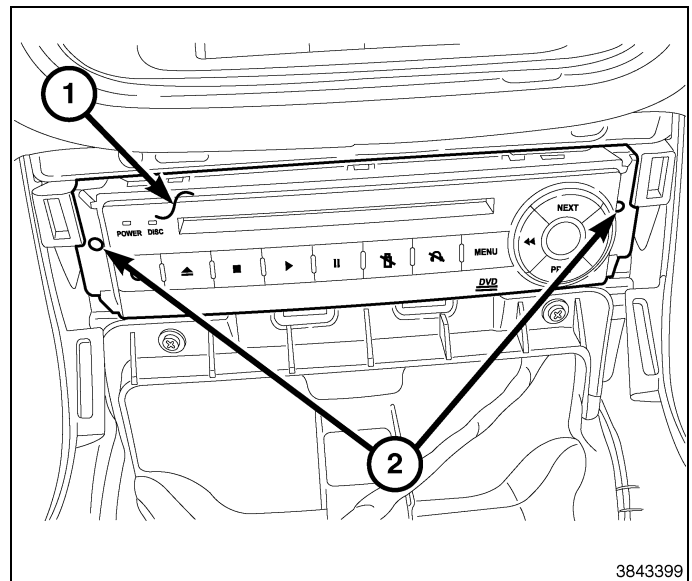

119. **Modèles de véhicules équipés de consoles au plancher de base ou haut de gamme**, poser les attaches (2) fixant le lecteur DVD au tableau de bord. Serrer solidement les pièces d'attache.

120. **Renverser les étapes 78-74 pour la réinstallation.**

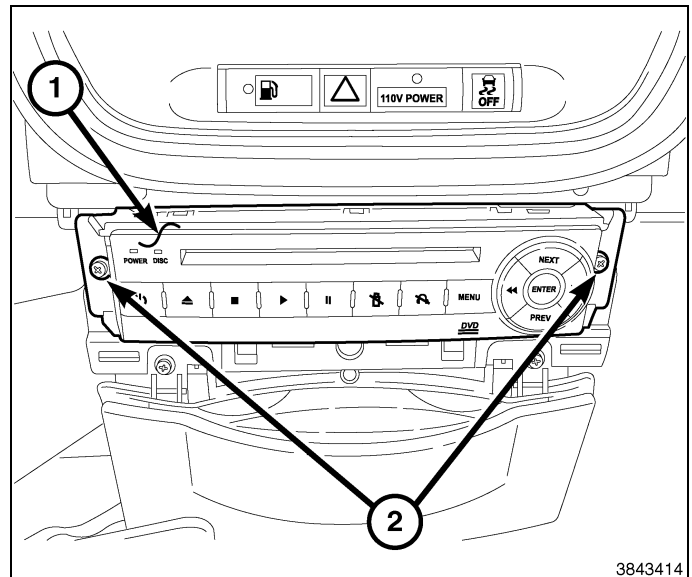

121. Placer la console convenablement, brancher le faisceau électrique du lecteur DVD (3, 5) à l'écran (4).
122. **Installation de la trousse de lecteur DVD double écran**, s'assurer que le faisceau de fils à recouvrement (2) et le faisceau auxiliaire (1) sont bien branchés.
123. **Installation de la trousse de lecteur DVD double écran**, renverser les étapes 8-2 pour poser la console.
124. **Installation de la trousse de lecteur DVD simple écran**, renverser les étapes 22-14 pour poser la console.

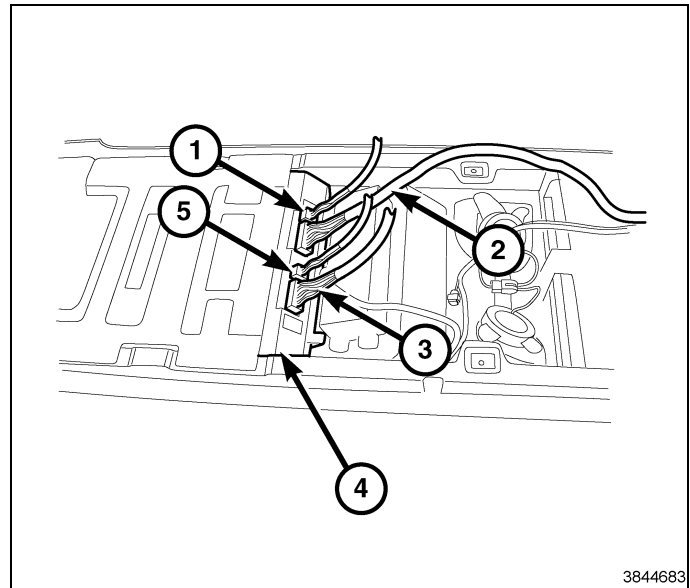

3844683

125. Positionner l'autoradio au tableau de bord.
126. Brancher l'antenne AM/FM (2) et les connecteurs électriques (1).
127. Connecter l'antenne de navigation (3).
128. Le cas échéant, brancher les connecteurs USB (4).

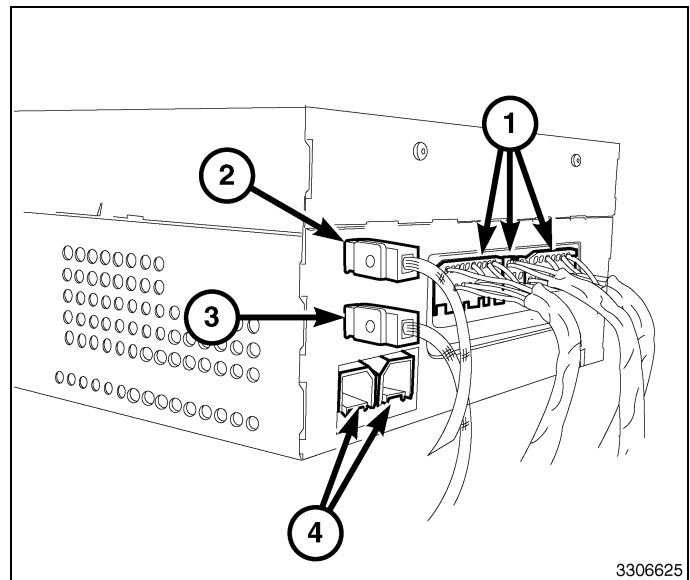

3306625

129. Placer la radio (2) dans le tableau de bord, poser et serrer les attaches de fixation (1).

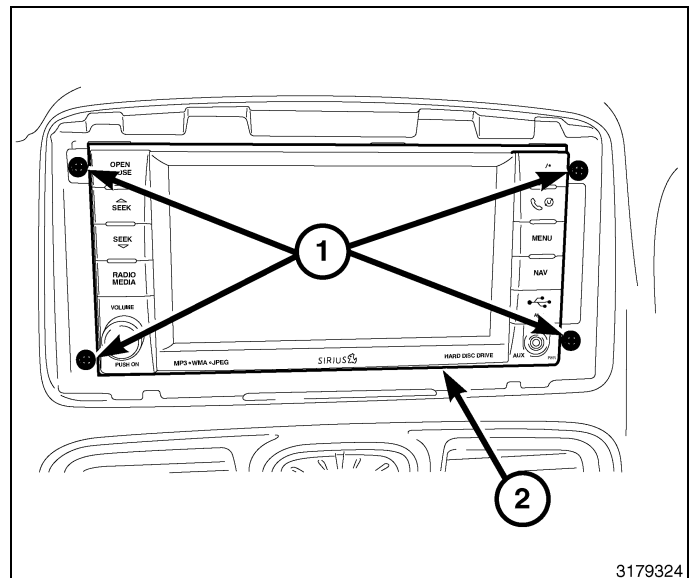

3179324

130. Placer l'encadrement central (1) sur le tableau de bord, appuyer fermement et uniformément autour du périmètre de l'encadrement pour enclencher les agrafes de retenue.

131. **Renverser les étapes 73-65 pour la réinstallation.**

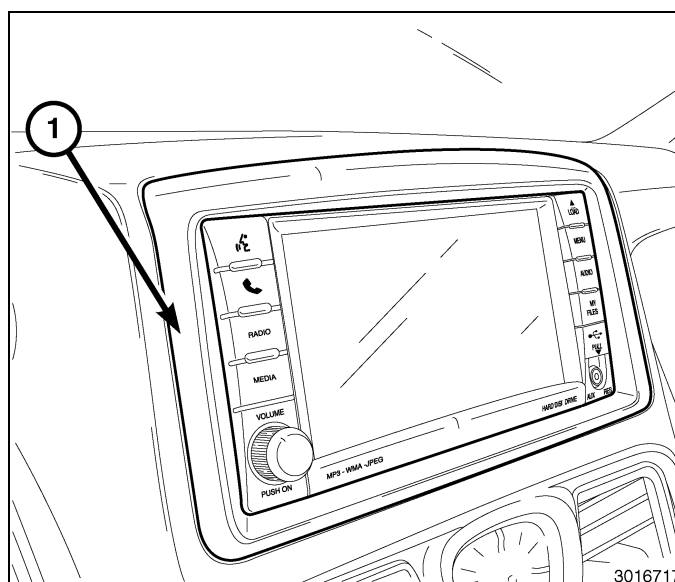

132. Attacher le faisceau (1, 2) le long du montant A, au besoin, avec les attache-câbles fournis dans la trousse (3).

133. **Renverser les étapes 57-45 pour la réinstallation.**

134. Brancher le câble négatif de la batterie.

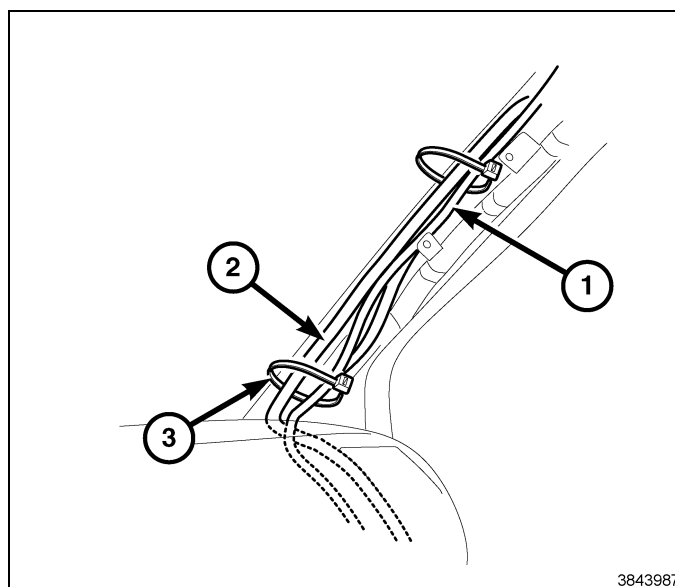

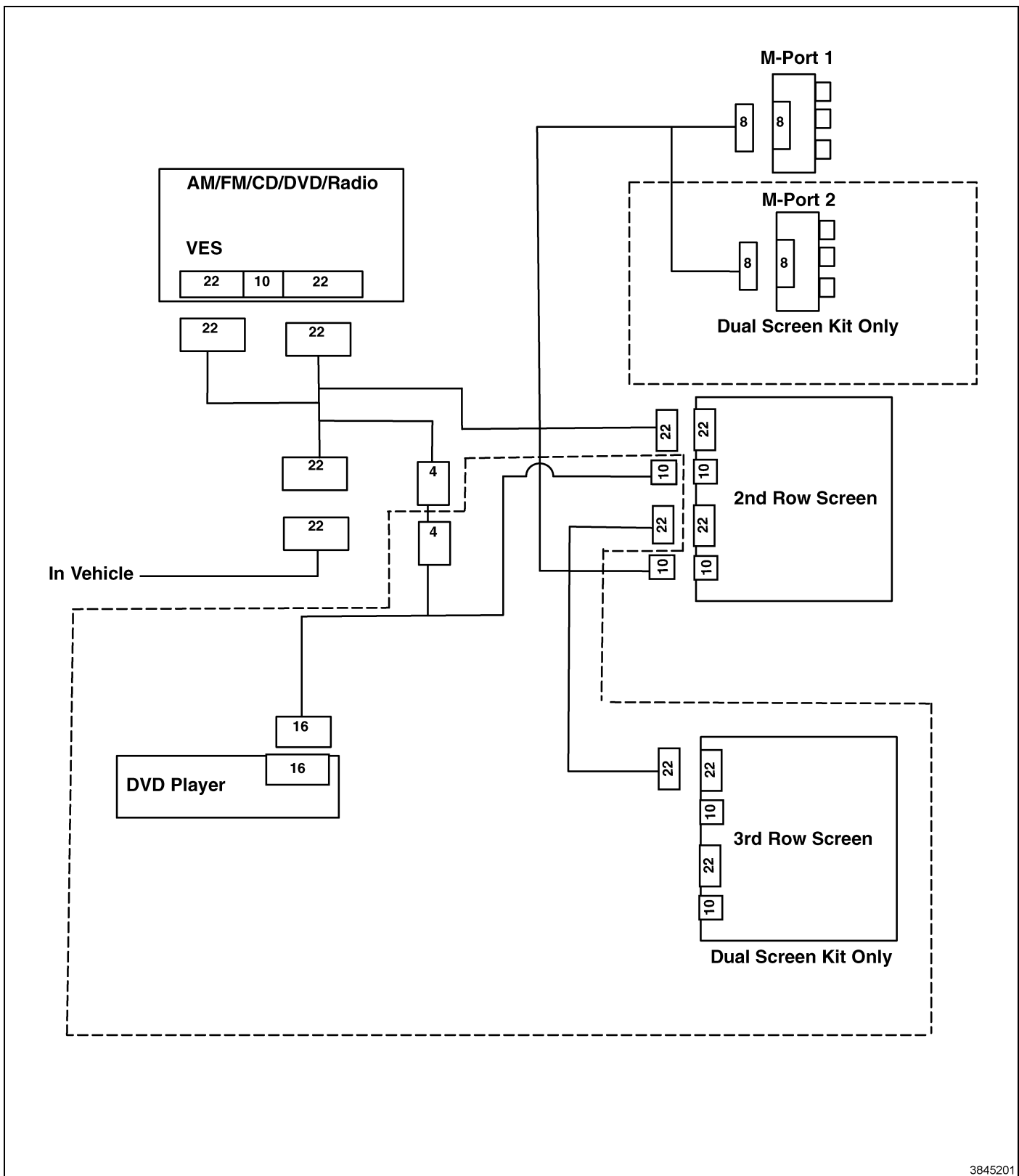

3845201

**REMARQUE:** Schéma de câblage

### METTRE À JOUR LA CONFIGURATION DU VÉHICULE

**REMARQUE:** Le niveau du logiciel wiTECH doit se situer à la plus récente édition pour exécuter cette procédure.

1. Le NIV doit être mis à jour avec le code commercial de l'accessoire ajouté pour autoriser la fonctionnalité du système. À l'aide du site Web DealerCONNECT et de la fonction de diagnostic wiTECH, compléter la configuration du véhicule.

2. Puvrir une session sur <https://dealerconnect.chrysler.com>.
3. Dans l'écran «Vehicle Option» sous la catégorie «Global Claims System» sous l'onglet « Service », entrer le NIV du véhicule, le NIP à quatre chiffres obtenu du service des pièces du concessionnaire et ajouter le(s) code(s) de vente ci-dessous comme « Dealer Installed Option ».

**RD9 (Trousse de lecteur DVD simple écran de 2e rangée), RF2 (Trousse de lecteur DVD double écran), RF1 (Trousse de lecteur DVD simple écran de 3e rangée sans écran pivotant), RD1 (Trousse de lecteur DVD simple écran de 3e rangée avec écran pivotant)**

4. Confirmer que le nouveau code de vente a été correctement ajouté au NIV.
5. À l'aide de la fonction de diagnostic wiTECH, exécuter les étapes suivantes à partir de l'écran de démarrage initial (Initial Start Up Screen) :
  - Sélectionner l'onglet « DIAGNOSTIC PROCEDURES ».
  - Sélection "RESTAURER LA CONFIGURATION DU VÉHICULE"
  - Sélectionner le bouton « Run Diagnostic »
  - Sélectionner « CONTINUE»
  - S'assurer que le NIV du véhicule est correct.
  - Une fois la vérification faite, sélectionner le bouton « Correct VIN »
  - Noter les instructions qui apparaissent à l'écran et sélectionner le bouton « Close »

### **Effacer tous les codes d'anomalie**

**REMARQUE:** La fonction de diagnostic wiTECH est la méthode préconisée pour effacer tous les codes d'anomalie.

**REMARQUE:** Le niveau du logiciel wiTECH doit se situer à la plus récente édition pour exécuter cette procédure.



# SISTEMA DE ENTRETENIMIENTO TRASERO - PANTALLA SIMPLE/DOBLE

CHRYSLER TOWN Y COUNTRY / DODGE CARAVAN

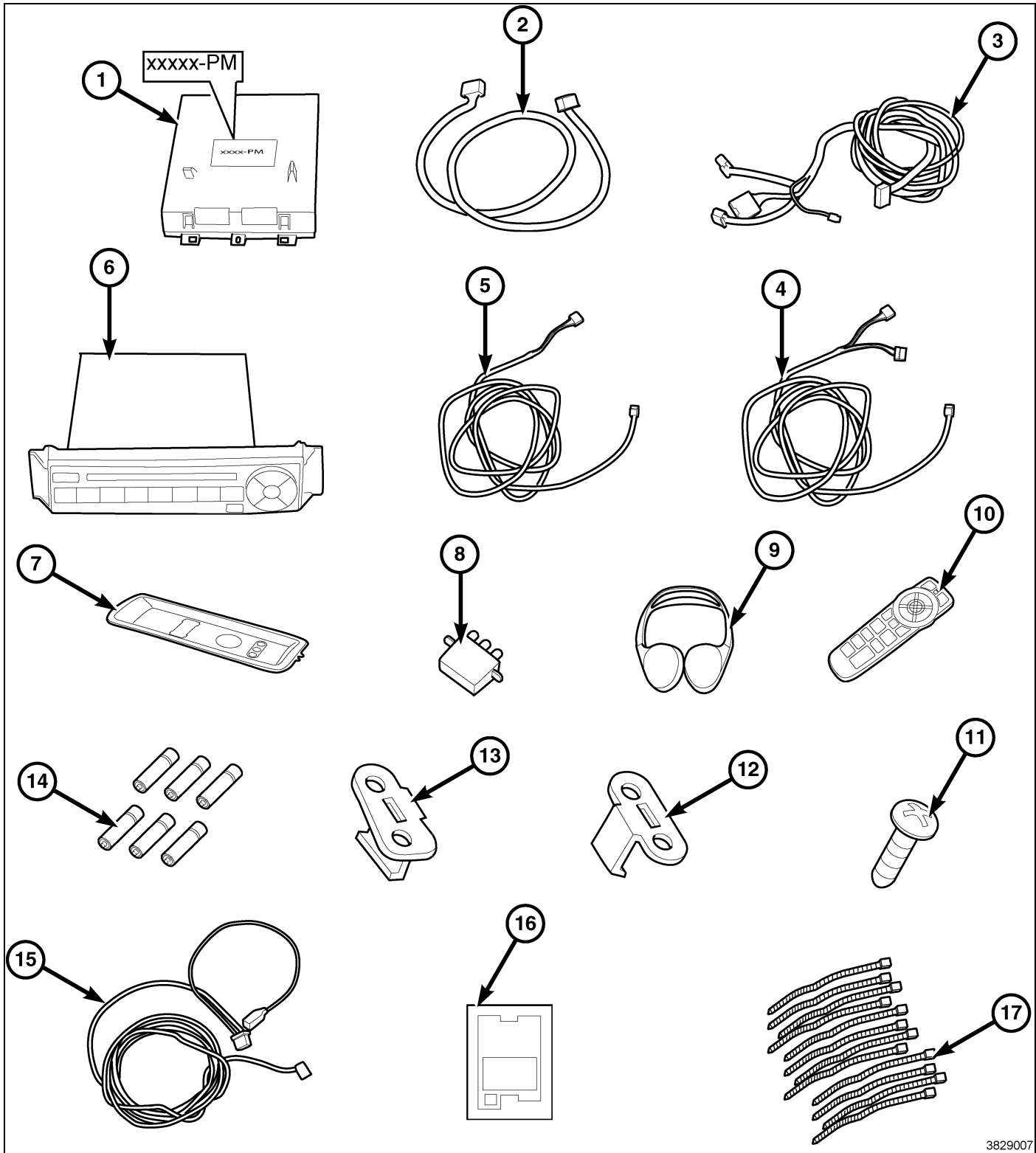

3829007

**NOTA: SE RECOMIENDA AL MONTADOR QUE LEA ESTAS INSTRUCCIONES EN DETALLE ANTES DE MONTAR ESTE ACCESORIO.**

Elemento	DESCRIPCION	Cantidad
1	Pantalla de DVD delantera (designada con el número de pieza "FM")	1
1	Pantalla de DVD trasera (solo kit de pantalla doble, designada con el número de pieza "PM")	1
2	Mazo de cables de puenteo de repuesto de DVD de pantalla doble (solo kit de pantalla doble)	1
3	Mazo de cables de alimentación de DVD	1
4	Mazo de cables de alimentación auxiliar (solo kit de pantalla doble)	1
5	Mazo de cables de alimentación auxiliar (solo kit de pantalla sencilla)	1
6	Reproductor DVD	1
7	Embellecedor de alimentación auxiliar	1
8	Conector RCA	1
8	Conector RCA (kit de pantalla doble)	1
9	Auriculares inalámbricos	2
10	Control remoto del reproductor de DVD	1
11	Tornillos	4
12	Soporte de retención del conector RCA	1
13	Soporte de retención del conector RCA	1
14	Baterías	6
15	Mazo de cables de alimentación de DVD secundario	1
16	Plantilla del embellecedor de alimentación auxiliar- inversor de alimentación de 110 voltios	1
17	Bridas	12

HERRAMIENTAS NECESARIAS		
Varilla tapizada	Palanca/punzón pequeño	Destornillador pequeño de punta plana
Destornillador de punta Phillips largo	Archivo	Tomas de 8 mm, 10 mm
Casquillos con cabezal Torx T-20, T-50	Trinquete con extensiones de acoplamiento giratorio cortas/largas	Herramientas de corte lateral
Alicates	Metro, marcador de cera	WiTech
Cinta eléctrica	Gafas de seguridad	Tijeras y cuchilla

**NOTA: El técnico debe esperar 1/2 horas entre la adición del código de ventas adecuado en DealerConnect antes de montar este accesorio y la restauración de la configuración del vehículo.**



## SI EL VEHÍCULO ESTÁ EQUIPADO CON SISTEMA DE CÁMARA DE AYUDA AL ESTACIONAMIENTO

Si hay un conector de 22 vías blanco presente en la radio, significa que el vehículo está equipado con un sistema de cámara de ayuda al estacionamiento.

- **Los cables del conector en los vehículos con cámara de asistencia de estacionamiento montada en fábrica estarán situados en la cavidades de patillas 3, 4 y 5.**

- Desenchufe el conector de 22 vías blanco original de la radio.
- Con una herramienta con forma de pico o gancho, levante ligeramente la cuña de bloqueo del conector (no la saque del todo).
- Antes de desmontar cualquier cable del conector, etiquételos de acuerdo con los números concretos de la cavidad del conector (es decir, PIN 3, PIN 4, PIN 5).
- Desmonte los tres cables del conector y encinte el conector con el resto de cables o deseche los vacíos.
- Levante la cuña de bloqueo en el conector de 22 vías blanco ubicado en el mazo de cables de alimentación de DVD.
- Introduzca los tres cables etiquetados en las cavidades adecuadas del conector de 22 vías blanco del mazo de cables de alimentación de DVD. En caso necesario, consulte el manual de servicio.
- Acople la cuña de bloqueo y enchufe el conector a la radio.

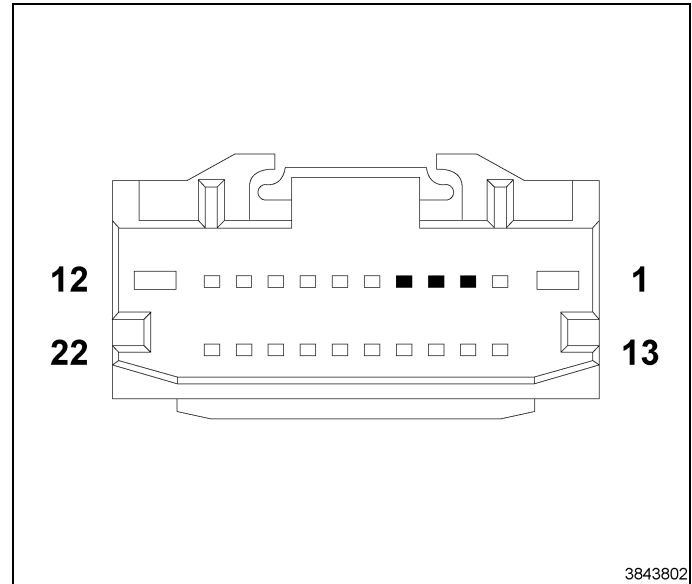

### PASOS DEL PROCEDIMIENTO:

**NOTA:** La mayoría de los pasos y gráficos del procedimiento muestran modelos equipados con una consola del techo trasera larga a menos que se indique lo contrario.

- Desconecte y aisle el cable negativo de la batería.
- Con una varilla de punta plana, varilla de palanca o similar, desmonte y desconecte el embellecedor trasero (1) de la consola del techo trasera.

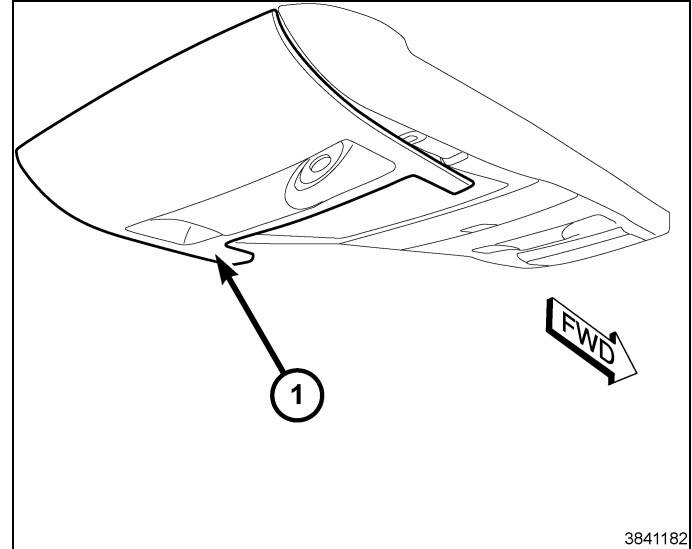

3. Con una varilla de punta plana, herramienta de palanca o similar, desmonte el embellecedor delantero (1) de la consola del techo trasera.

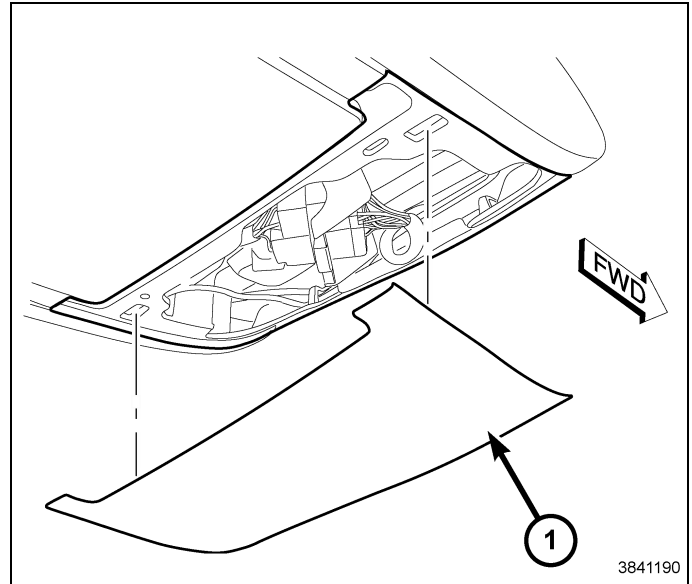

4. Fije la consola del techo con una capota adecuada.  
5. Desmonte los dos elementos de fijación traseros (1, 2) que fijan la consola del techo.

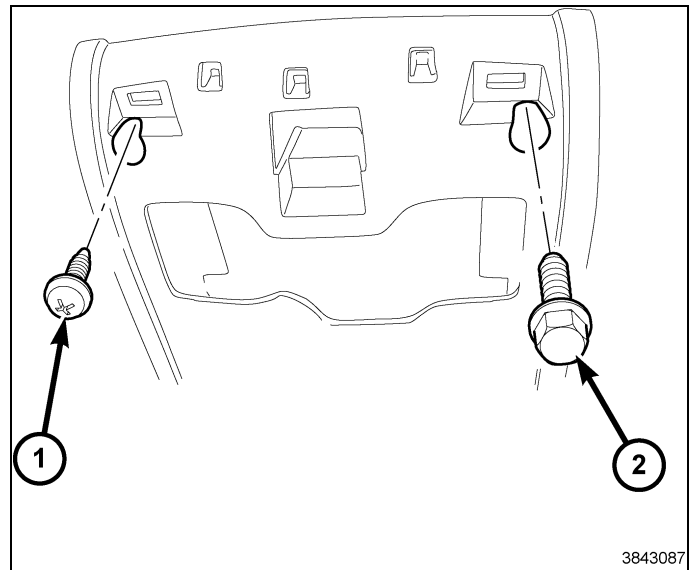

6. Desconecte el mazo de cables de la consola del techo (1) del mazo de cables del vehículo.  
7. Desmonte los dos elementos de fijación delanteros (2, 3) que fijan la consola del techo.

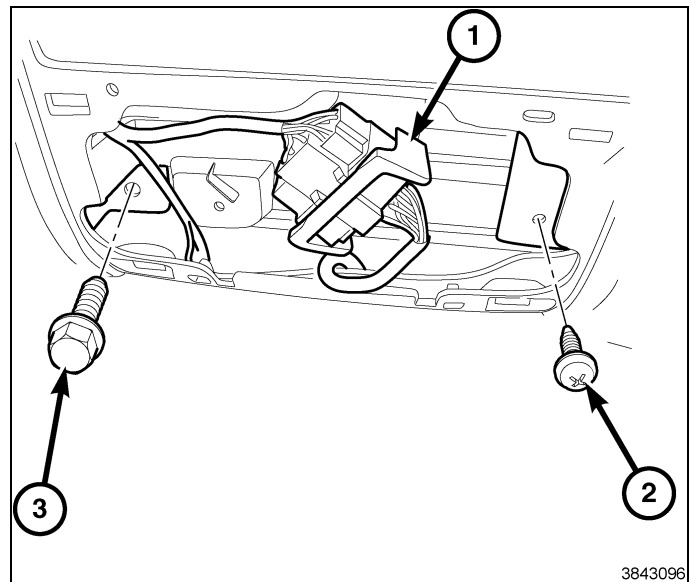

8. Desmonte la consola del techo (1).

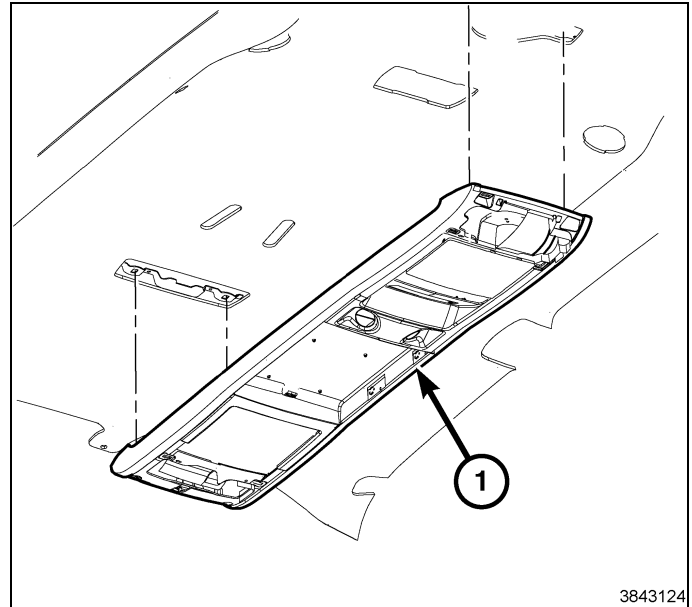

9. Coloque la consola del techo mirando hacia arriba en un banco de trabajo limpio.

10. Abra el compartimiento de almacenamiento delantero (5) en la consola del techo.

11. Desmonte los elementos de fijación (1, 2, 3, 4) que fijan el compartimiento de almacenamiento a la consola y retire el compartimiento de almacenamiento (5).

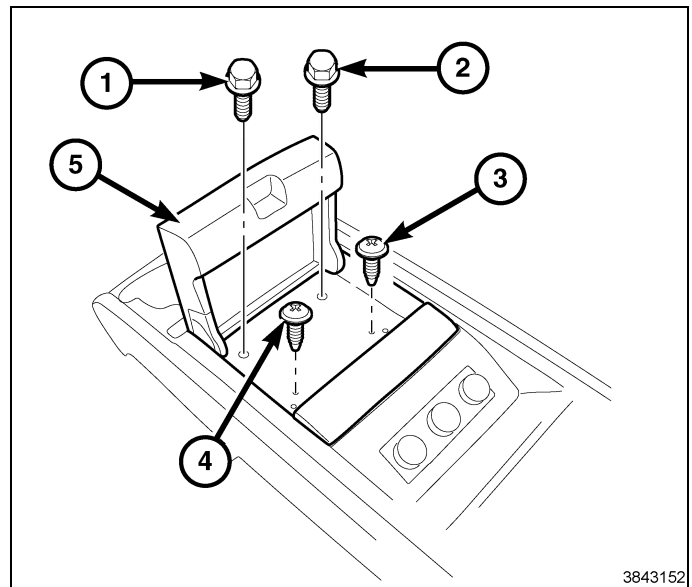

12. **Montaje del kit de pantalla doble**, abra el compartimiento de almacenamiento trasero (5) en la consola del techo.
13. Desmonte los elementos de fijación (1, 2, 3, 4) que fijan el compartimiento de almacenamiento a la consola y retire el compartimiento de almacenamiento (5).

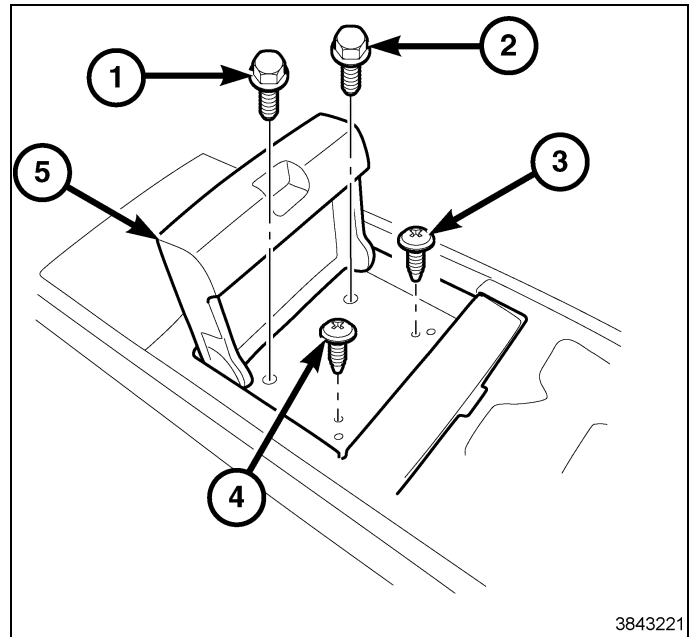

14. **Montaje del kit de pantalla sencilla en la consola de la segunda fila**, use una varilla de punta plana o similar y haga palanca con cuidado en el embellecedor de la consola del techo (1).
15. Desenchufe los conectores eléctricos (3) a las luces de lectura y aire trasero (si está equipado).

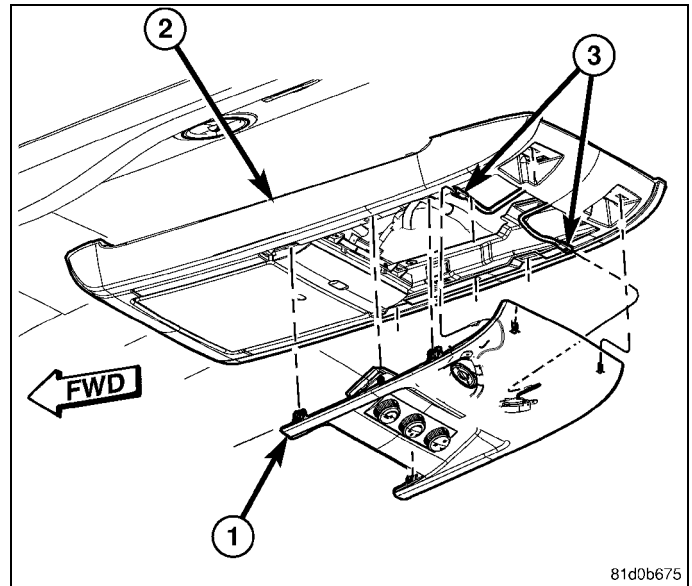

16. Retire los dos tornillos (2) que sostienen la parte trasera de la consola de techo (3).
17. Coja con fuerza la consola del techo (3) y tire hacia abajo de la parte delantera de la unidad para desencajar la parte delantera de la consola.

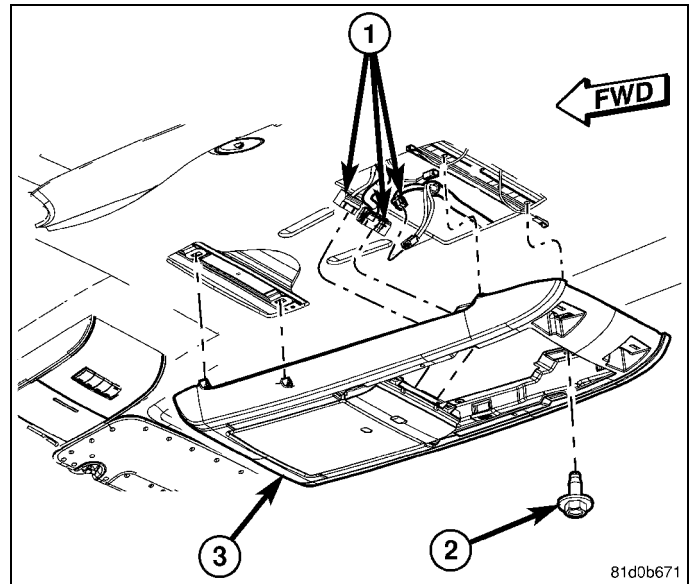

18. **Montaje del kit de pantalla sencilla en la consola de la tercera fila,** use una varilla de punta plana o similar y haga palanca con cuidado en el embellecedor de la consola del techo (2).
19. Desconecte los conectores eléctricos de las luces (1).
20. Desmonte el embellecedor (2).

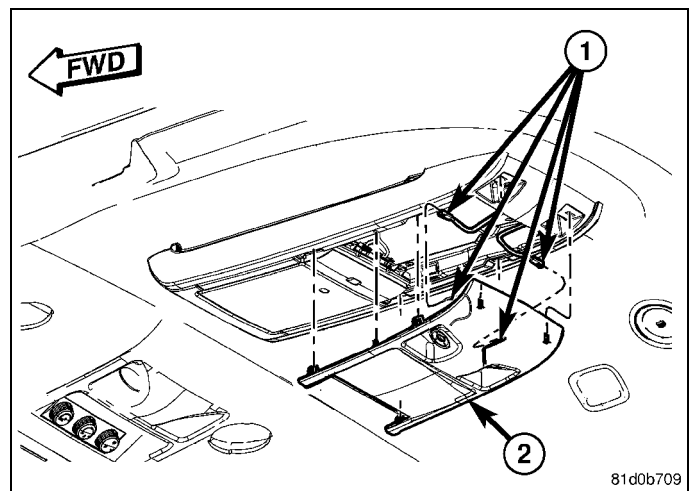

21. Retire los dos tornillos (2) que sostienen la parte trasera de la consola de techo (3).
22. Coja con fuerza la consola del techo (3) y tire hacia abajo de la parte delantera de la unidad para desencajar la parte delantera de la consola.

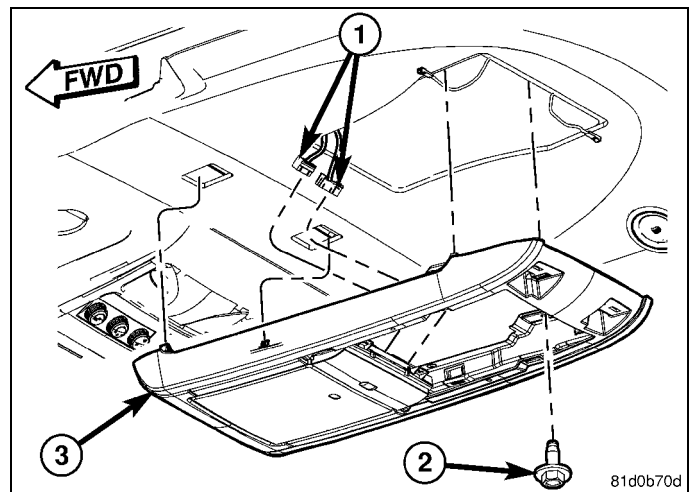

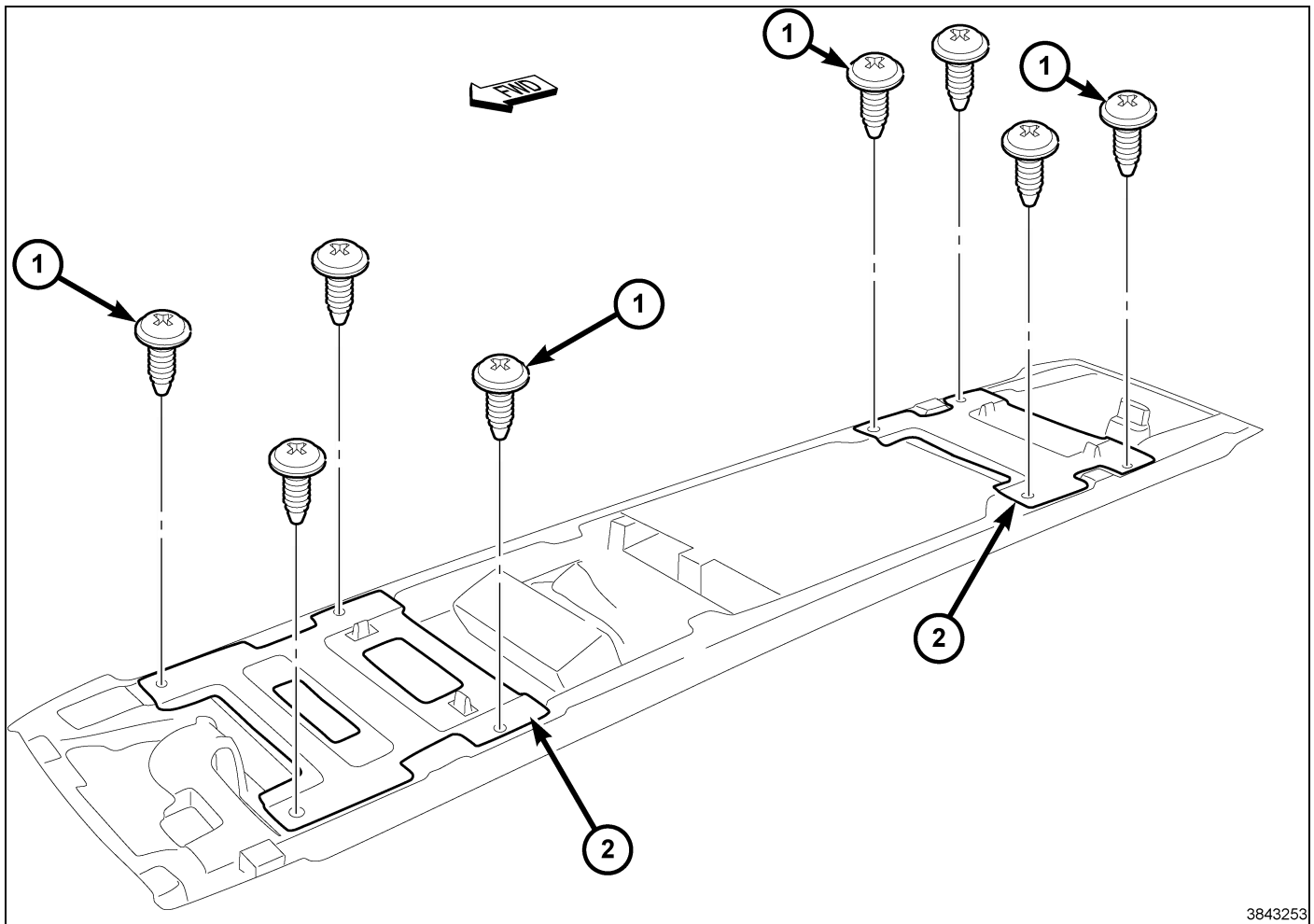

3843253

23. **Montaje del kit de pantalla doble**, gire la consola del techo para mostrar los soportes de retención del compartimiento de almacenamiento (2).
24. Retire los elementos de retención (1) que fijan los soportes de retención (2). Desmonte los soportes de retención.
25. **Montaje del kit de pantalla sencilla en la consola de la segunda fila**, desmonte los elementos de retención (1) que fijan el soporte de retención (2). Desmonte el soporte de retención.

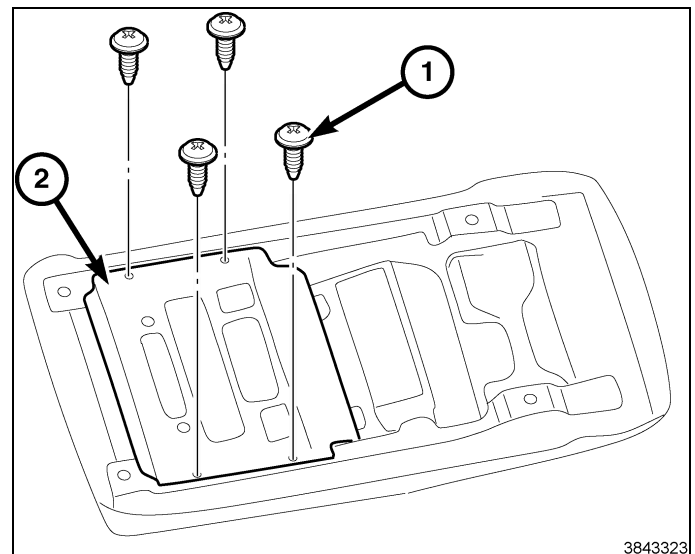

3843323

26. **Montaje del kit de pantalla sencilla en la consola de la tercera fila,** desmonte los elementos de retención (1) que fijan el soporte de retención (2). Desmonte el soporte de retención.

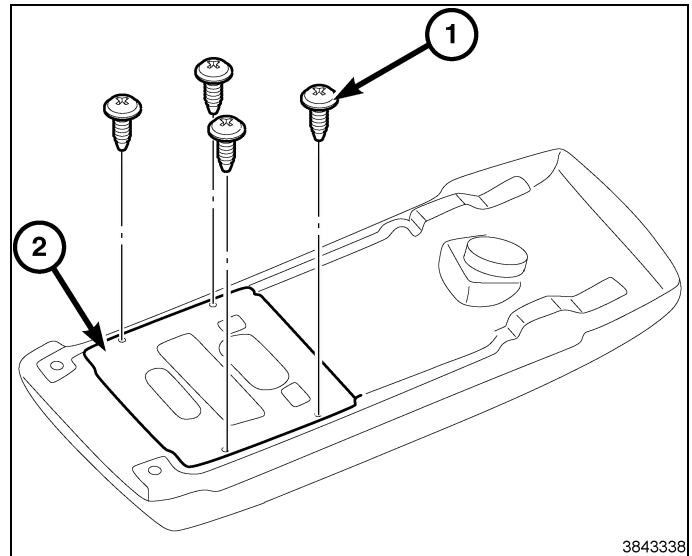

27. Desmonte los clips (1, 2) de los soporte de retención.  
28. Transfiera los clips de retención a las pantalla de DVD suministradas en el kit según convenga.

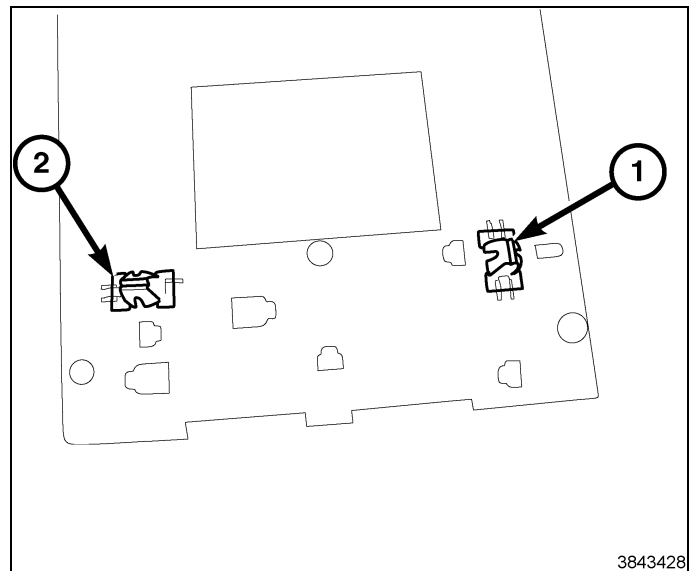

29. **Montaje del kit de pantalla doble,** localice la pantalla de DVD delantera marcada con la designación de número de pieza "FM". El número de pieza está ubicado en la etiqueta en la pantalla de DVD (2).  
30. Coloque la pantalla de DVD delantera (2) en la cavidad del compartimiento delantero de la consola del techo trasera.  
31. Obtenga el mazo de cables de puenteo de pantalla doble suministrado con el kit y conecte el conector naranja (1) al receptáculo naranja ubicado en la pantalla de DVD delantera.

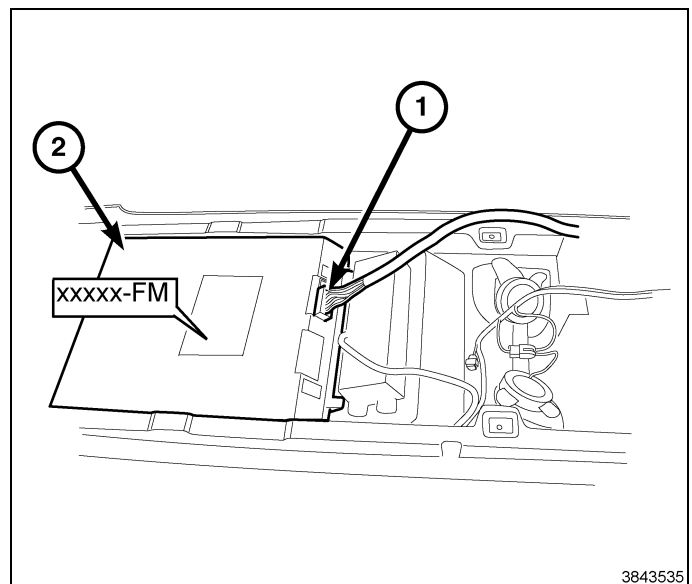

32. **Montaje del kit de pantalla doble**, localice la pantalla de DVD trasera marcada con la designación de número de pieza "PM". El número de pieza está ubicado en la etiqueta en la pantalla de DVD (1).
33. Coloque la pantalla de DVD trasera en el compartimiento trasero de la consola del techo trasera y conecte el conector gris (2) al receptáculo negro ubicado en la pantalla de DVD trasera (1).
34. **Montaje del kit de pantalla sencilla**, localice la pantalla de DVD delantera marcada con la designación de número de pieza "PM". El número de pieza está ubicado en la etiqueta en la pantalla de DVD (1).
35. Coloque la pantalla de DVD delantera (1) en la cavidad del compartimiento de la consola del techo.

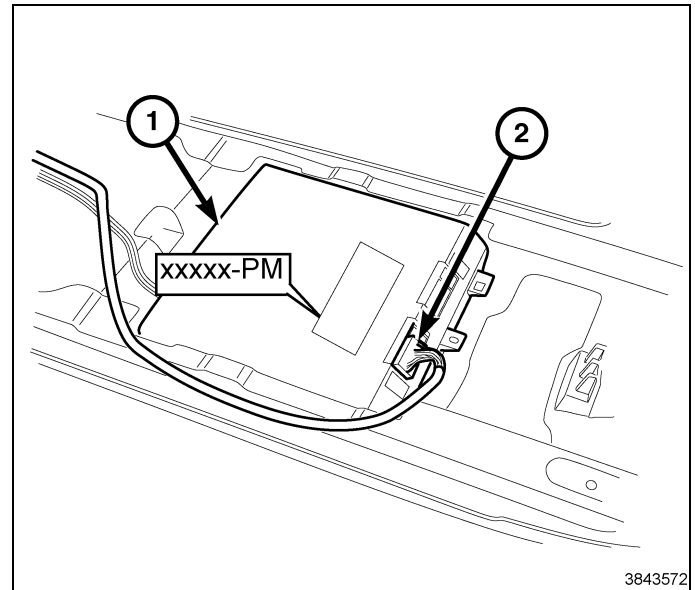

36. **Montaje del kit de pantalla doble**, realice el tendido del mazo de cables de puenteo de la pantalla doble (1) desde la pantalla trasera (3) hacia adelante y fije el mazo de cables con los canales elevados (2) ubicados en la consola del techo.

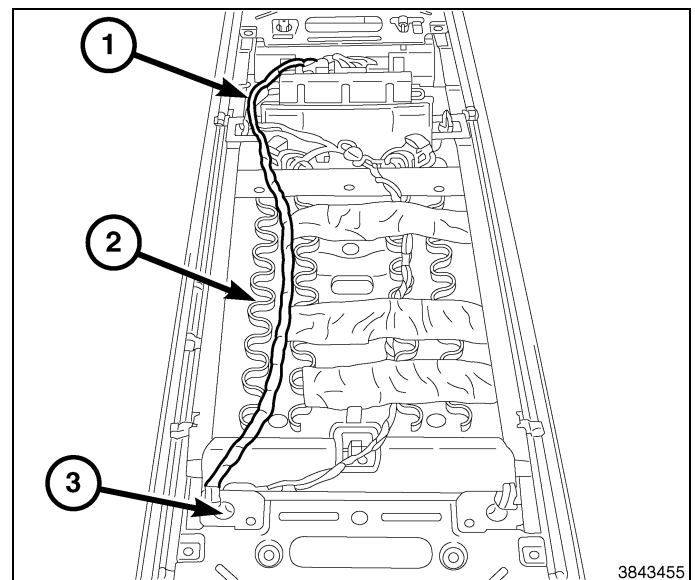

37. Abra la pantalla de DVD (3) y monte los elementos de fijación. Apriete los elementos de sujeción debidamente.

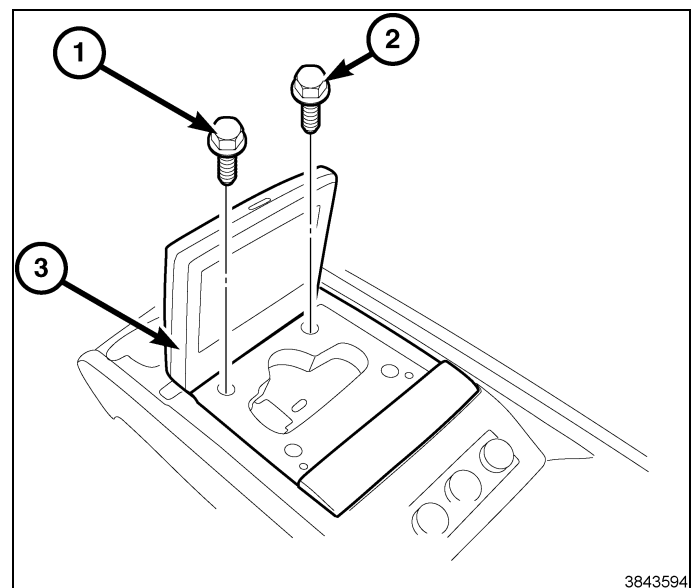



38. **Montaje del kit de pantalla doble**, abra la pantalla de DVD (3) y monte los elementos de fijación. Apriete los elementos de sujeción debidamente.

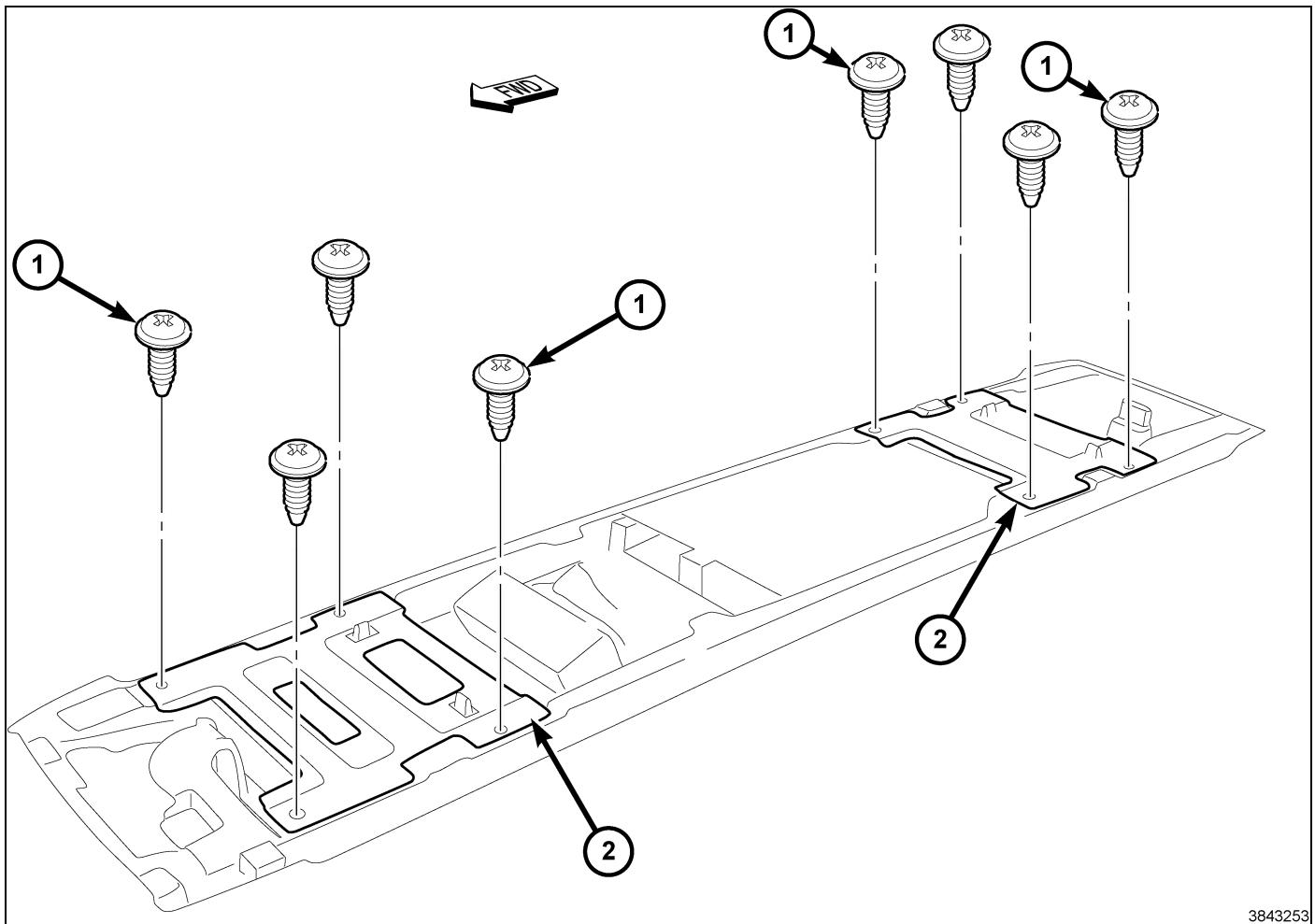
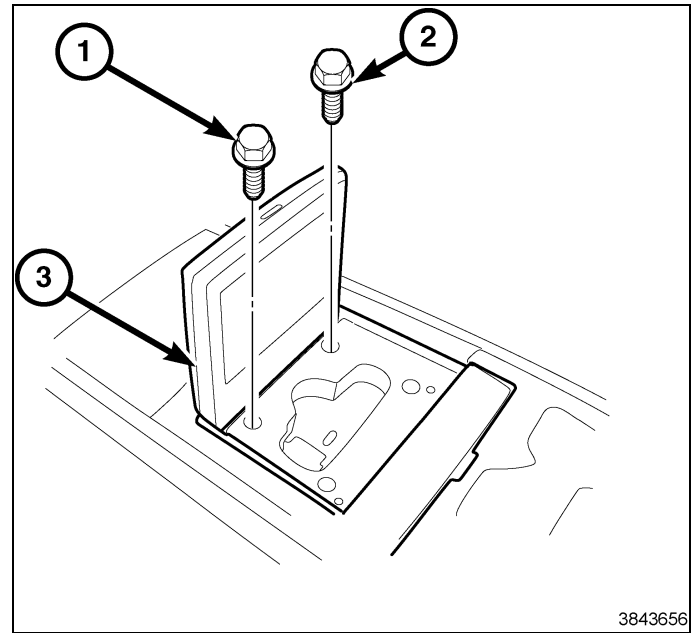

39. **Montaje del kit de pantalla doble**, gire la consola del techo y coloque los soportes de retención (2).

40. Monte los elementos de retención (1) que fijan los soportes de retención (2). Apriete los elementos de sujeción debidamente.

41. **Montaje del kit de pantalla sencilla en la consola de la segunda fila,** gire la consola del techo y coloque el soporte de retención (2).
42. Monte los elementos de retención (1) que fijan el soporte de retención (2). Apriete los elementos de sujeción debidamente.

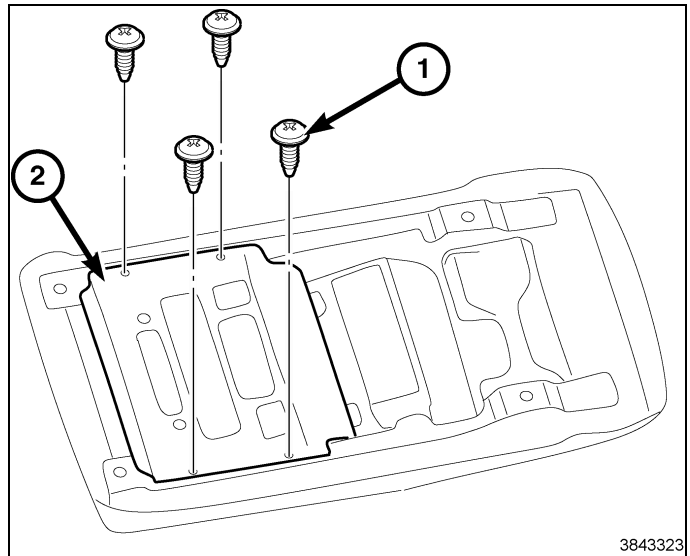

43. **Montaje del kit de pantalla sencilla en la consola de la tercera fila,** gire la consola del techo y coloque el soporte de retención (2).
44. Monte los elementos de retención (1) que fijan el soporte de retención (2). Apriete los elementos de sujeción debidamente.

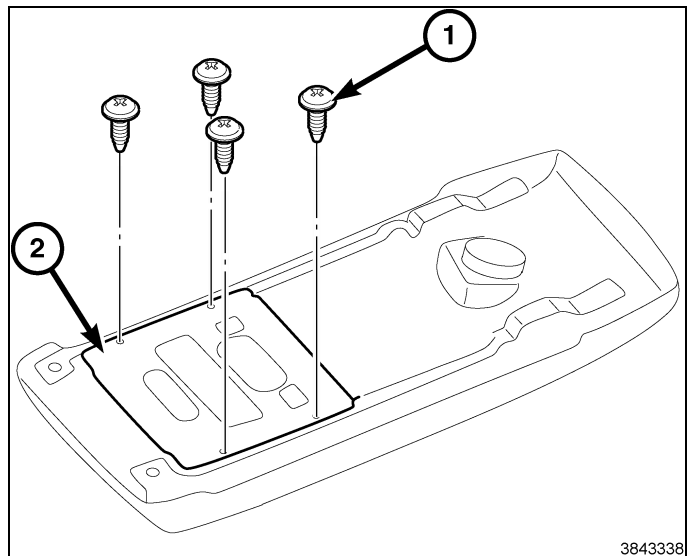

45. Con una varilla de punta plana o similar, desacople los clips de sujeción en el borde delantero de la consola del techo delantera (1).
46. Después de soltar el borde delantero, con la punta de los dedos coja los laterales de la consola del techo (2) y tire hacia abajo de forma uniforme para desacoplar los dos clips de retención del soporte de montaje.

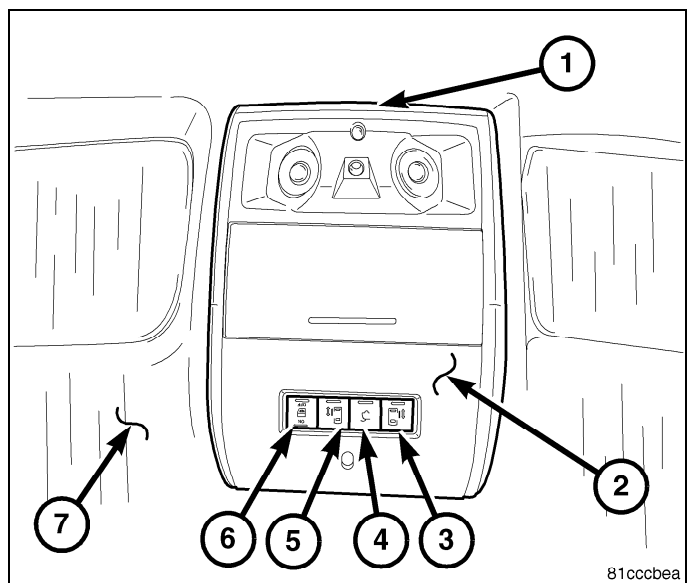

47. Baje la consola de techo lo suficiente como para acceder a los conectores de mazo de cables.
48. Si está equipado, desconecte los conectores eléctricos de las luces de cortesía (2), la luz del Diodo emisor de luz (LED) (3), el sensor de temperatura de infrarrojos (4) y el conmutador de puerta corrediza automática/compuerta levadiza (1).
49. Desmonte el conjunto de la consola del techo delantera del vehículo.

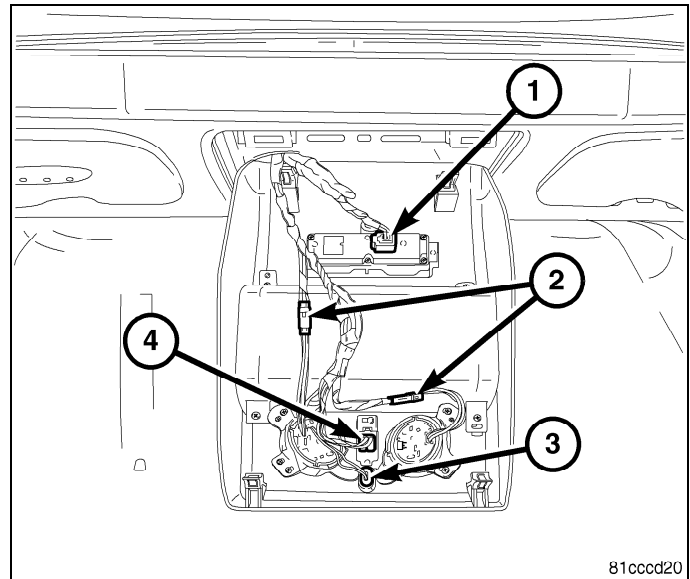

50. Con una pequeña herramienta de palanca o similar, desmonte las cubiertas de los elementos de retención (3) del panel de revestimiento del montante A (1).
51. Retire los elementos de retención (2) que fijan el panel de revestimiento del montante A.
52. Con una varilla de punta plana o similar, desacople el panel de revestimiento del montante A, aparte el panel de revestimiento y desacople el anclaje. Retire el panel tapizado del pilar A.
53. Repita los pasos de desmontaje del panel de revestimiento del montante A en el lado contrario.

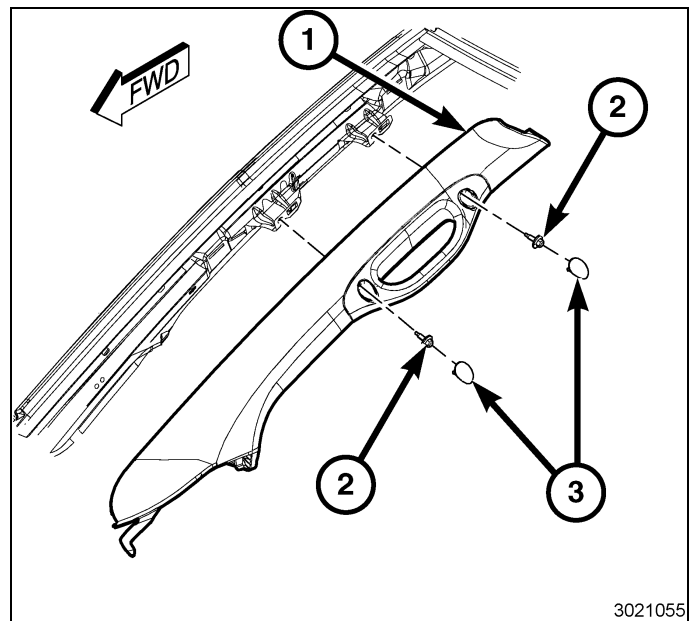

54. Desacople el visor (1) del soporte del visor.
55. Retire los elementos de retención (2) que fijan el visor al vehículo.

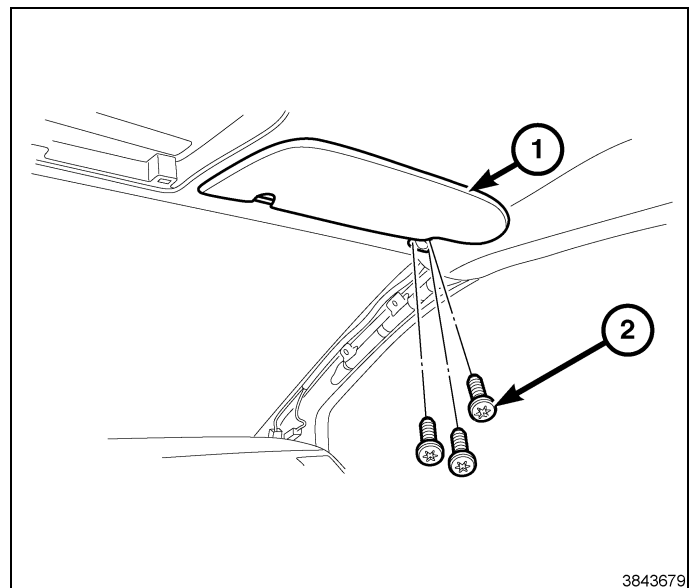

- 56. Retire el elemento de retención (2) que fija el soporte del visor (1) al vehículo. Desmonte el soporte del visor (1).
- 57. Repita los pasos del visor y el soporte del visor en el lado contrario.

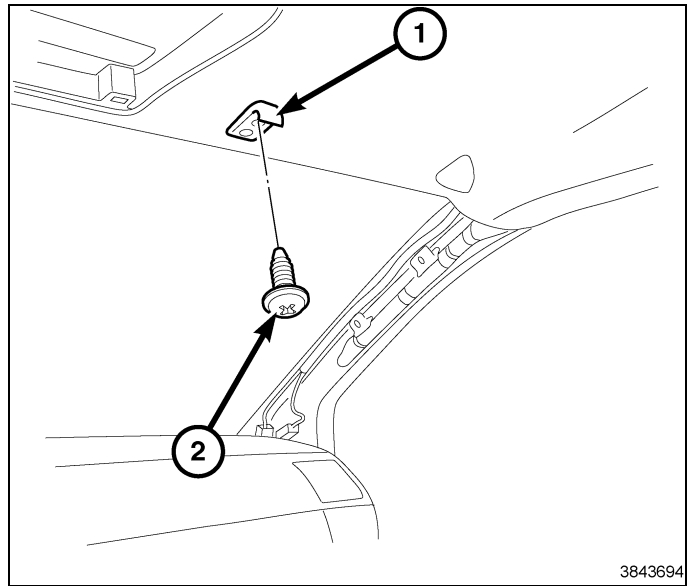

- 58. Con una varilla de punta plana o similar, trabaje alrededor del perímetro del embellecedor de la radio (1) soltando los clips de retención y separe el bisel del panel de instrumentos.

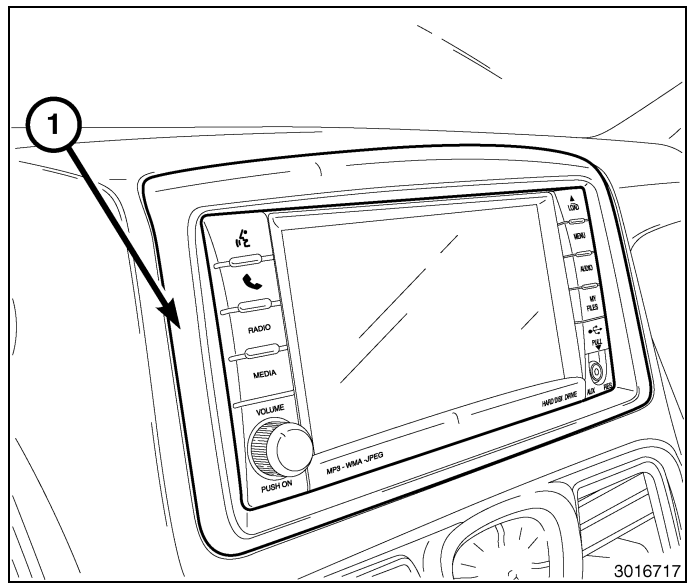

- 59. Retire los elementos de fijación (1) de la radio (2).

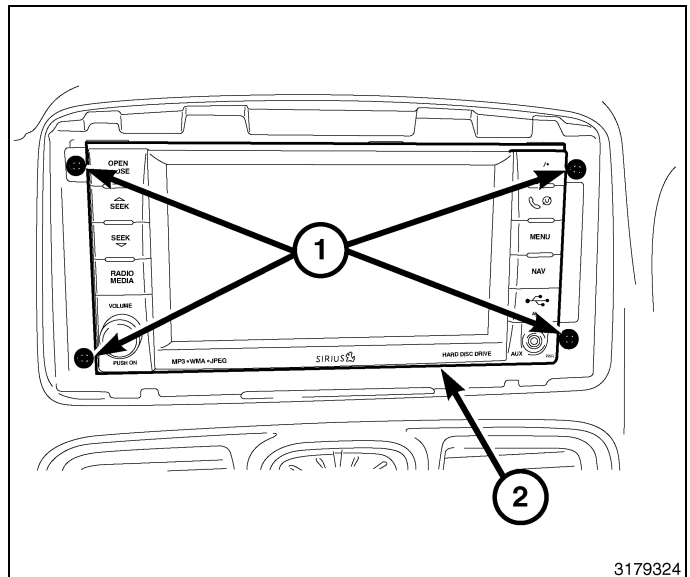

**NOTA:** Si el vehículo está equipado con el sistema de cámara de ayuda al estacionamiento, consulte la sección titulada "SI EL VEHÍCULO ESTÁ EQUIPADO CON SISTEMA DE CÁMARA DE AYUDA AL ESTACIONAMIENTO" en este documento.

**PRECAUCIÓN:** Si se saca el cable de la antena recto hacia fuera de la radio sin hacer lo propio con el conector de traba de la antena podría dañarse el cable o la radio.

60. Retire la radio lo suficiente como para tener acceso a la parte posterior de la radio.
61. Desconecte la antena AM/FM (2) y los conectores eléctricos (1).
62. Desconecte la antena de navegación (3), según versiones.
63. Desenchufe los conectores eléctricos (4), según versiones.
64. Retire la radio del panel de instrumentos.
65. Desmonte los dos tornillos que fijan la parte superior del embellecedor central (1) al panel de instrumentos.
66. Con una varilla de punta plana o similar, desacople con cuidado las lengüetas de fijación que fijan el embellecedor central al panel de instrumentos.
67. Desenchufe los conectores de mazo de cables y desmonte el embellecedor central (1).

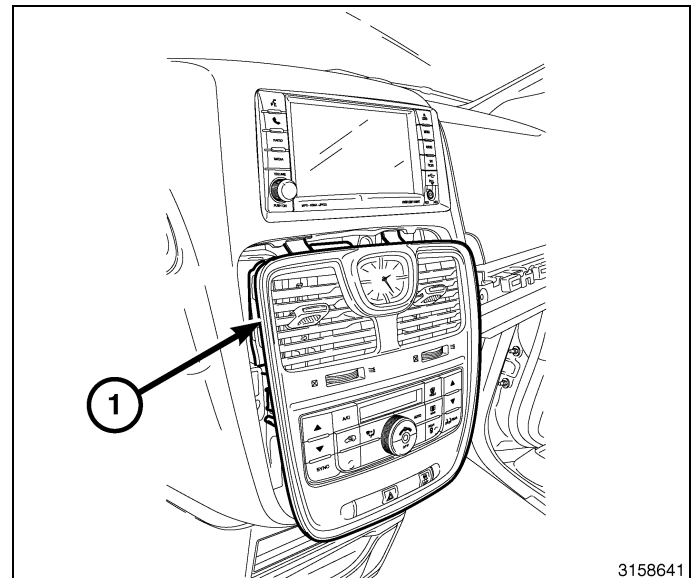
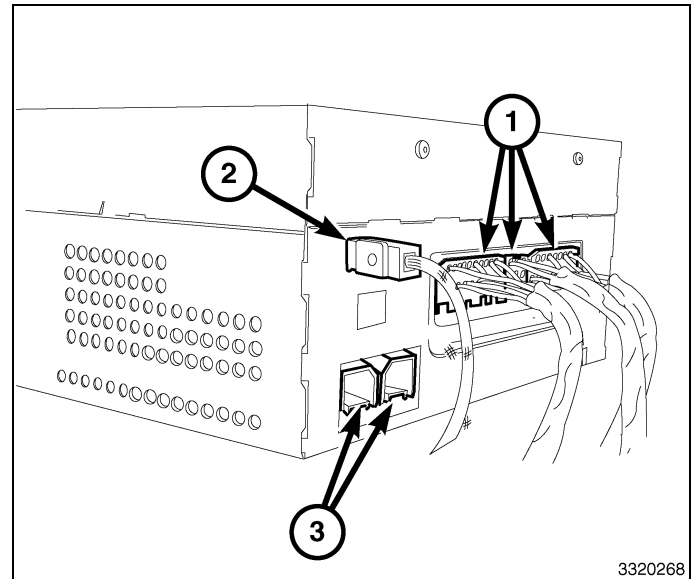

68. Abra la puerta de la guantera superior.
69. Retire los elementos de fijación (1) del embellecedor tapizado del panel de instrumentos (2).
70. Con una varilla de punta plana o similar, desmonte el embellecedor (2) del panel de instrumentos.

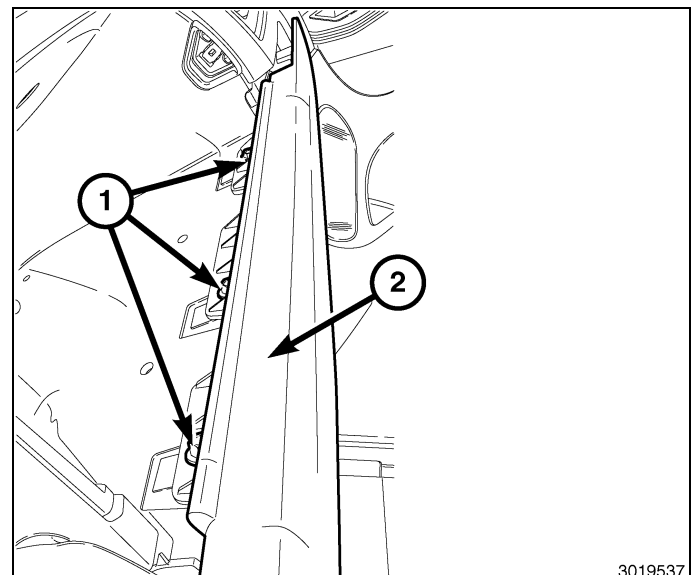

71. Desmonte los elementos de retención (2, 3, 4, 5, 6) de la guantera superior (1).
72. Con una varilla de punta plana o similar, desmonte la guantera superior (1) del panel de instrumentos.
73. Si está equipado, retire el conector USB de la guantera superior.

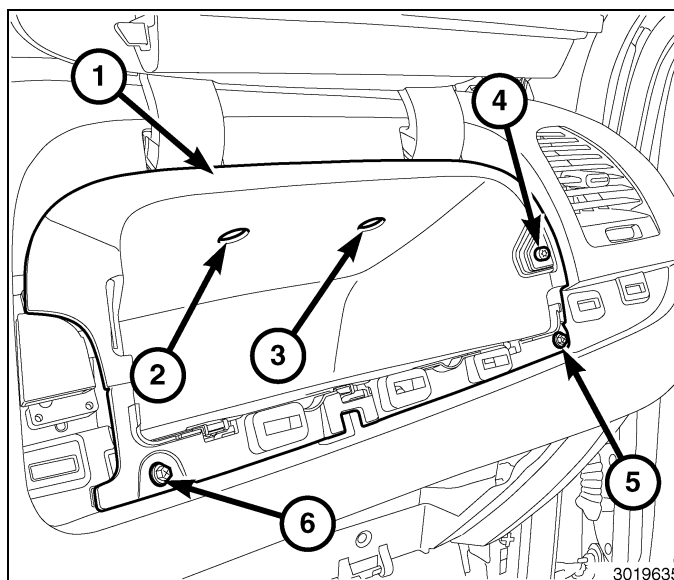

74. **Modelos equipados con consolas del suelo básicas o premium,** desmonte los elementos de retención (1) de la parte delantera de la consola del suelo.

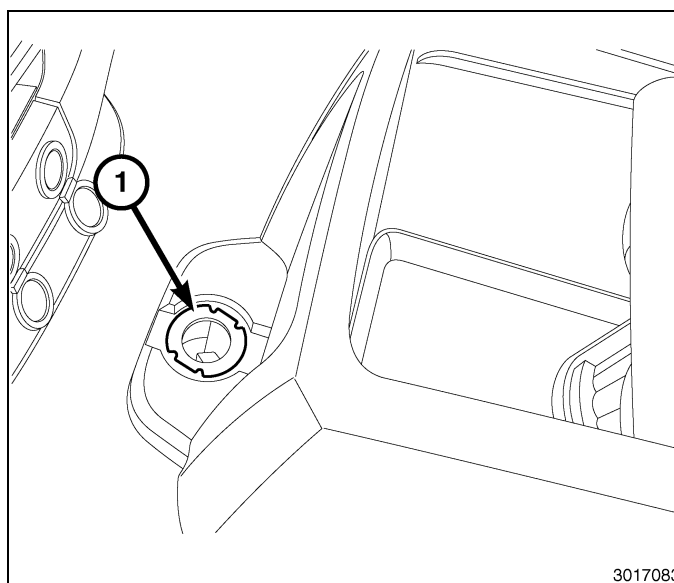

75. Tire de la consola de suelo (2) hacia adelante para desacoplar la lengüeta de retención (1) del soporte del suelo (3).
76. Retire la consola de suelo delantera.

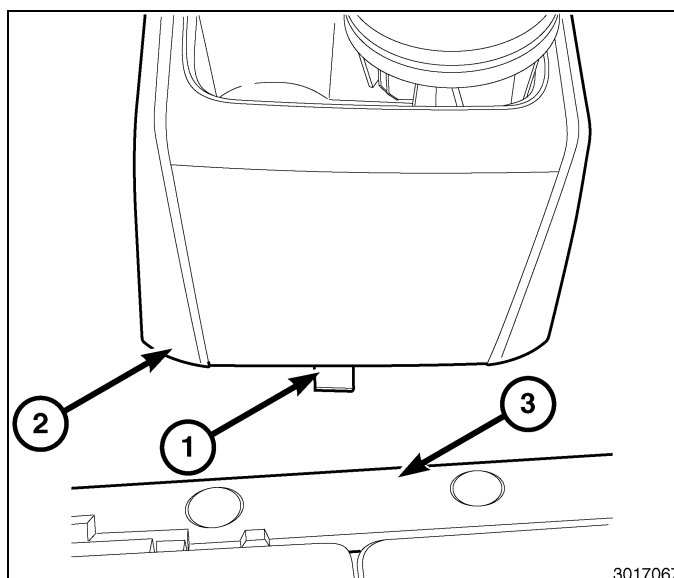

77. **Modelos equipados con consolas de suelo básicas o premium**, desmonte los cuatro elementos de fijación de plástico que fijan el compartimiento del panel de instrumentos (1) al panel de instrumentos.
78. Desenchufe y desmonte la cubierta del compartimiento del panel de instrumentos (1).

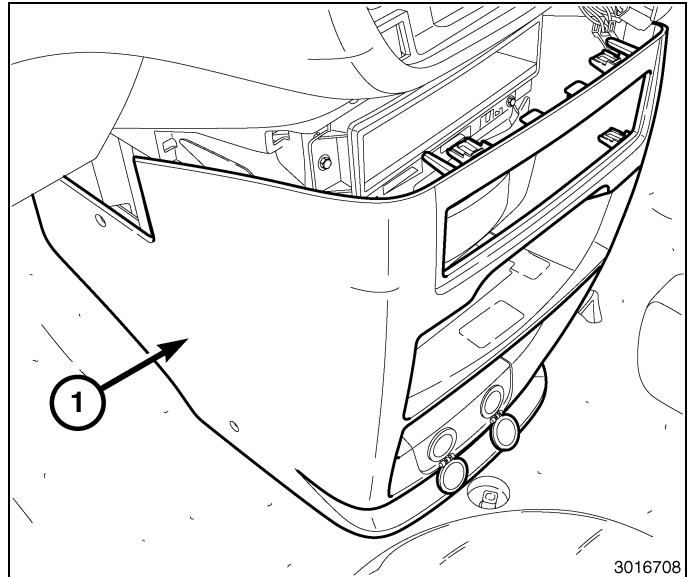

79. Retire los elementos de retención (1) del compartimiento de almacenamiento (2).
80. Desmonte el compartimiento de almacenamiento (2) tirando hacia atrás.

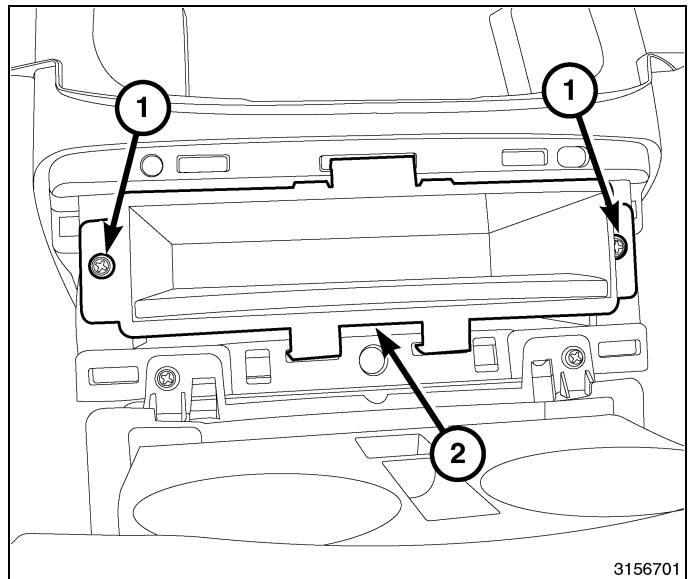

81. **Modelos equipados con consola de suelo completa**, con una varilla de punta plana o similar, haga palanca alrededor del embellecedor de la consola superior (1) para desacoplar los clips de retención.
82. Coloque el embellecedor de la consola superior (1) hacia atrás. **No desmonte el embellecedor en este momento.**

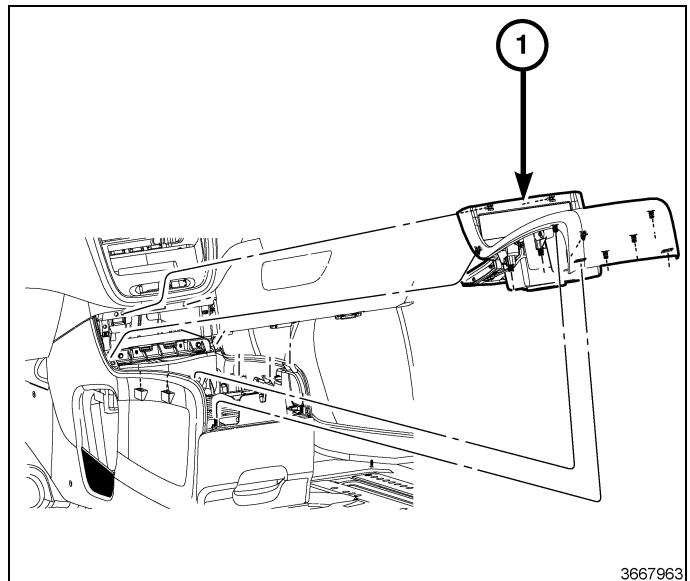

83. Gire el embellecedor de la consola superior (1) y desconecte los mazos de cables (2).
84. Desmonte el embellecedor de la consola superior (1).

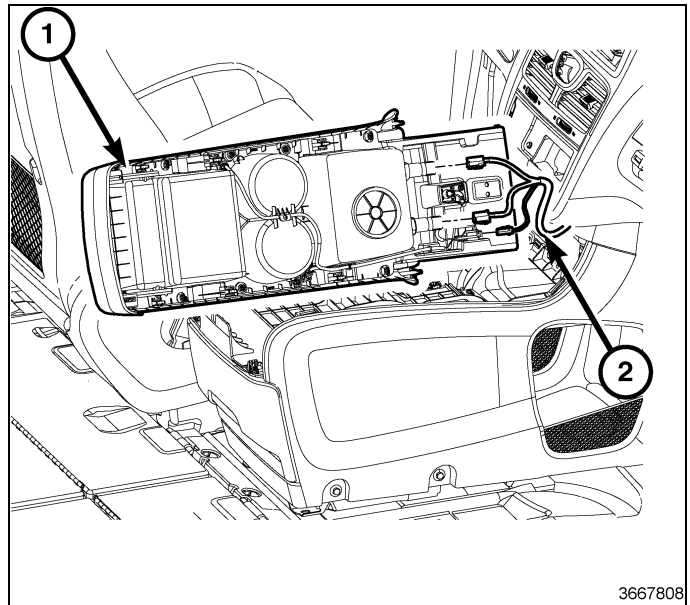

85. Retire los elementos de retención (2) del compartimiento de almacenamiento (1).
86. Desmonte el compartimiento de almacenamiento (1) tirando hacia atrás.

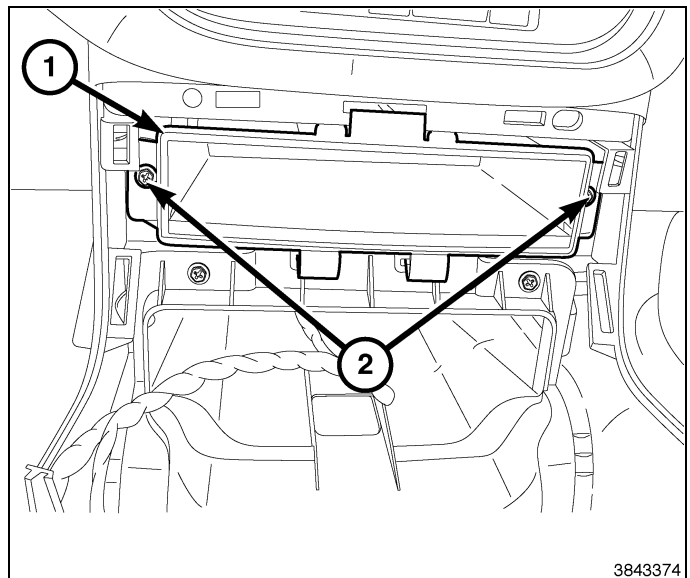

87. Consiga el mazo de cables de alimentación de DVD suministrado con el kit (1) y, con una guía de cable o similar, introduzca el mazo de cables por la apertura de la consola del techo delantero en el revestimiento del techo. Realice el tendido del mazo de cables por el montante A en el panel de instrumentos hasta la zona del conjunto central.
88. **Montaje del kit de pantalla doble**, consiga el mazo de cables de alimentación de DVD secundario suministrado con el kit (2) y, con una guía de cable o similar, introduzca el mazo de cables por la apertura de la consola del techo delantera en el revestimiento del techo. Realice el tendido del mazo de cables por el montante A en el panel de instrumentos hasta la zona del conjunto central.

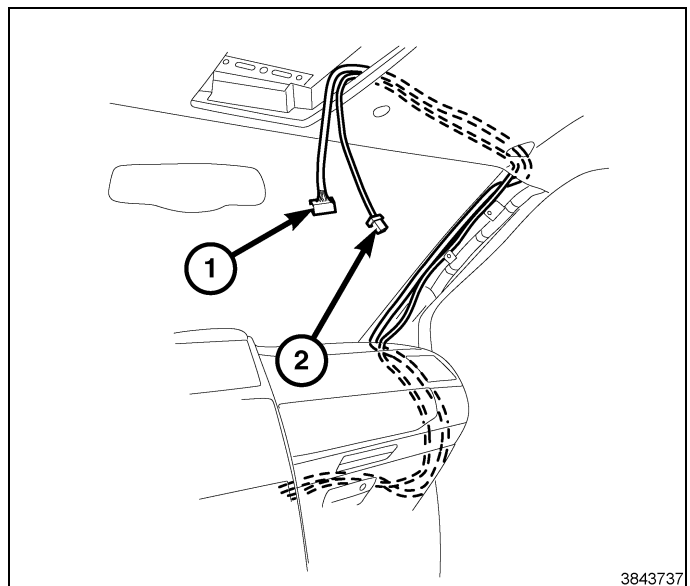



89. Con una guía de cable o similar, realice el tendido de los mazos de cables de alimentación de DVD (1, 2) a través de la apertura en la cavidad de la consola del techo delantera y realice el tendido hacia atrás.

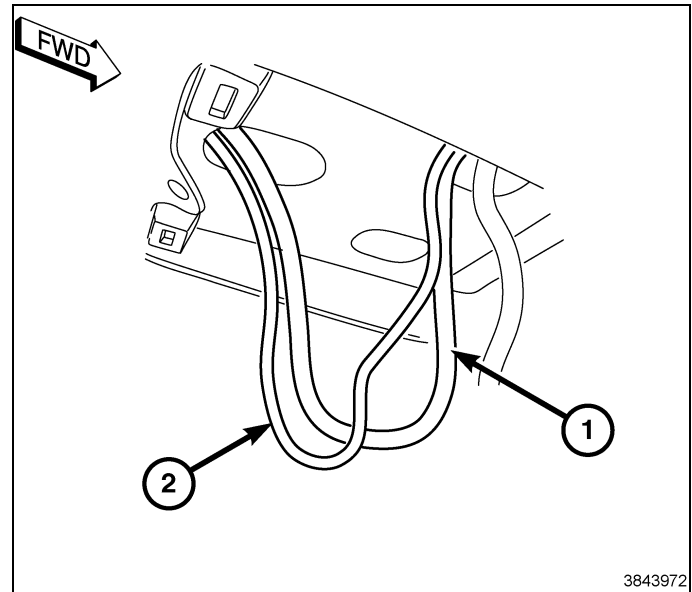

90. Siga realizando el tendido del mazo de cables adecuado (2, 3) hacia atrás a la zona de la consola de techo trasera donde está el mazo de cables del vehículo (1).

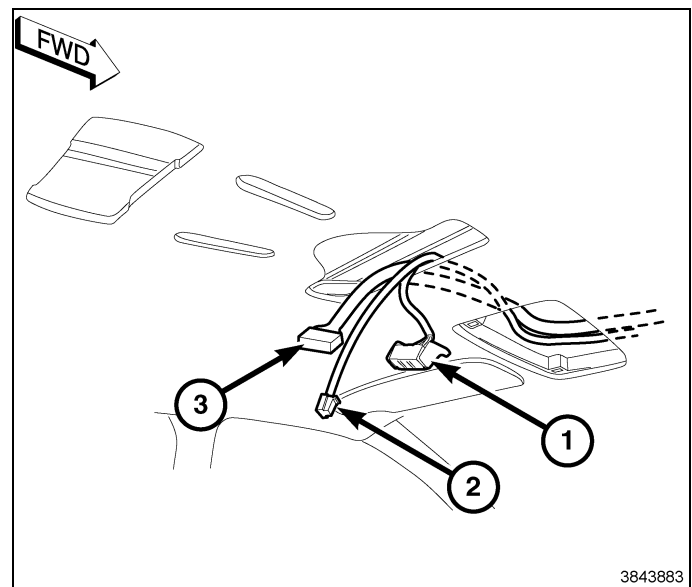

**NOTA: Si el vehículo está equipado con el sistema de cámara de ayuda al estacionamiento, consulte la sección titulada "SI EL VEHÍCULO ESTÁ EQUIPADO CON SISTEMA DE CÁMARA DE AYUDA AL ESTACIONAMIENTO" en este documento.**

91. Accediendo a través de la zona del conjunto central del panel de instrumentos, conecte el mazo de cables de alimentación de DVD al mazo de cables existente del vehículo (1).

92. **Montaje del kit de pantalla doble**, conecte el mazo de cables de alimentación de DVD secundario (2) al mazo de cables de alimentación de DVD.

93. Hay dos mazos de cables de despegue adicionales, uno para la radio (4) y otro para el reproductor de DVD (3). En caso necesario, etiquete estos mazos de cables de despegue para su uso posterior.

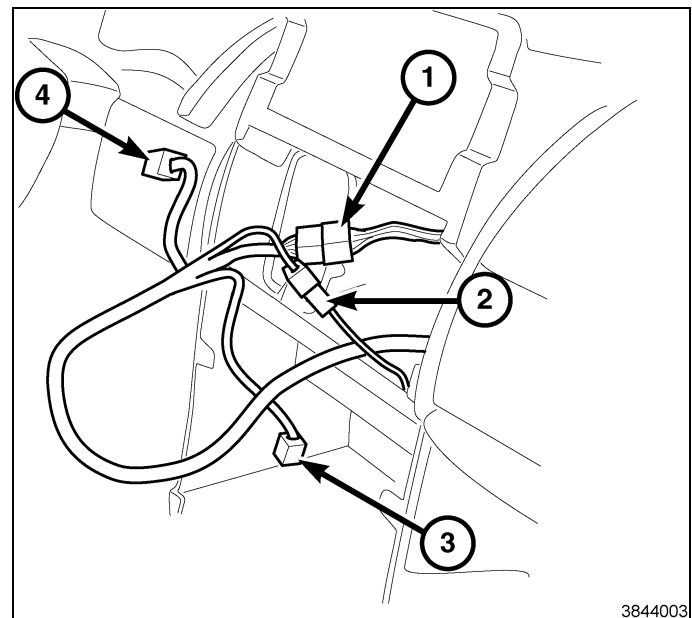

94. Desmonte los colgadores (1) ubicados cerca del panel de revestimiento del montante C superior en el lado del conductor del vehículo.

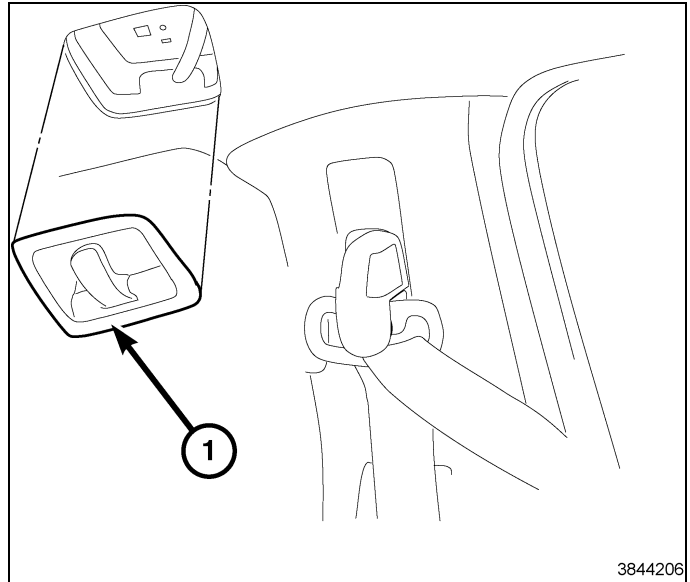

95. Desmonte la cubierta (2) del retractor del cinturón de seguridad del lado del conductor del vehículo.  
96. Desmonte el tornillo (1) que fija la hebilla del retractor del cinturón de seguridad y desmonte la hebilla.

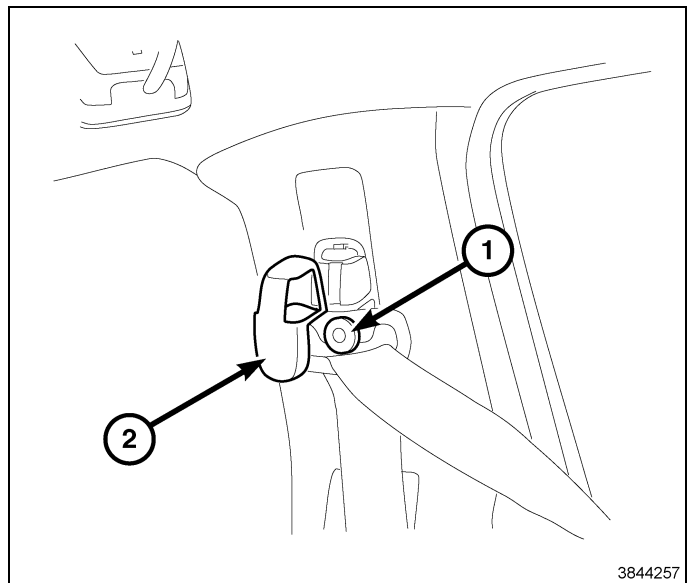

97. Con una varilla de punta plana, herramienta de palanca o similar, desmonte el panel de revestimiento del montante C superior (1) del lado del conductor del vehículo.

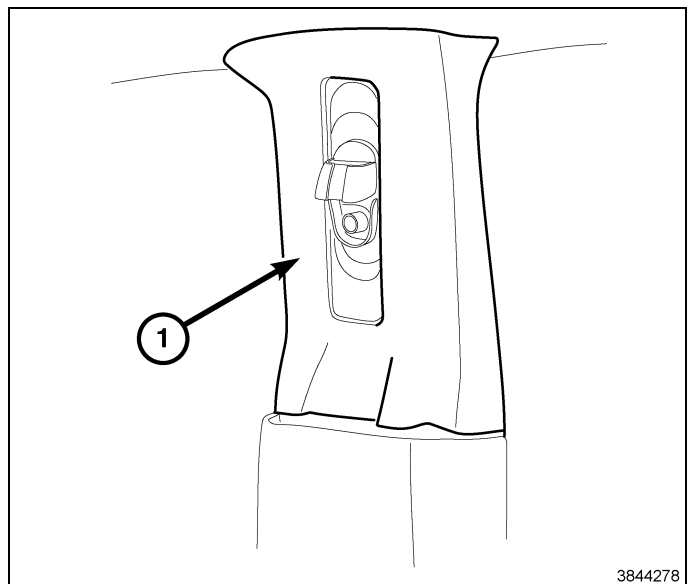

98. Con una varilla de punta plana, herramienta de palanca o similar, desacople el embellecedor de alimentación auxiliar (1) ubicado en el panel de revestimiento lateral del conductor.

99. Desenchufe el mazo de cables de alimentación auxiliar y desmonte el embellecedor (1).

100. Desmonte el receptáculo de alimentación auxiliar de 12 voltios del embellecedor.

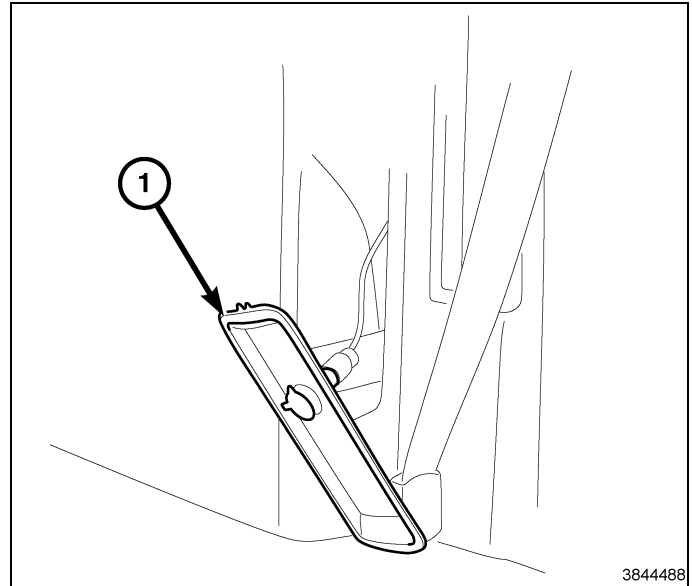

3844488

101. Consiga el embellecedor de alimentación auxiliar (1) del kit.

102. **Vehículos equipados con inversor de potencia de 110 V**, consiga la pantalla del kit. Corte la plantilla, alinee y corte el embellecedor para colocar el inversor.

103. Transfiera el receptáculo de alimentación auxiliar de 12 voltios del nuevo embellecedor (1).

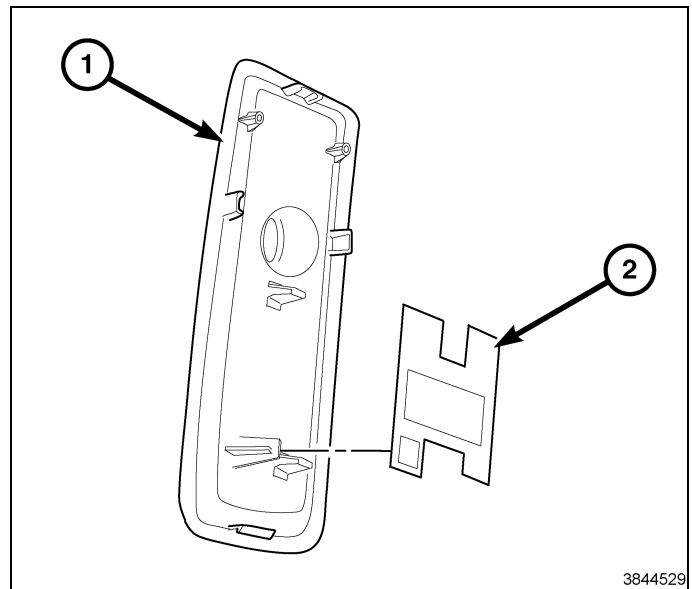

3844529

104. Alinee y coloque los conectores auxiliares (3, 5) en el embellecedor (4).

105. Alinee y coloque los soportes del conector auxiliar (2, 6) en el embellecedor (4).

106. Monte los elementos de retención (1) como se muestra. Apriete los dispositivos de fijación con firmeza.

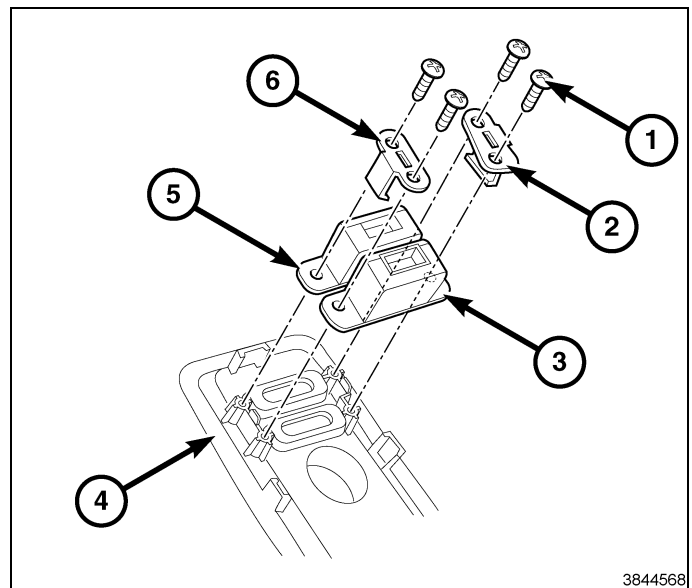

3844568

107. Introduzca el mazo de cables de alimentación auxiliar suministrado en el kit (1) a través de la apertura del colgador y por el montante C, detrás del panel de revestimiento lateral y hacia afuera por la apertura del embellecedor auxiliar.

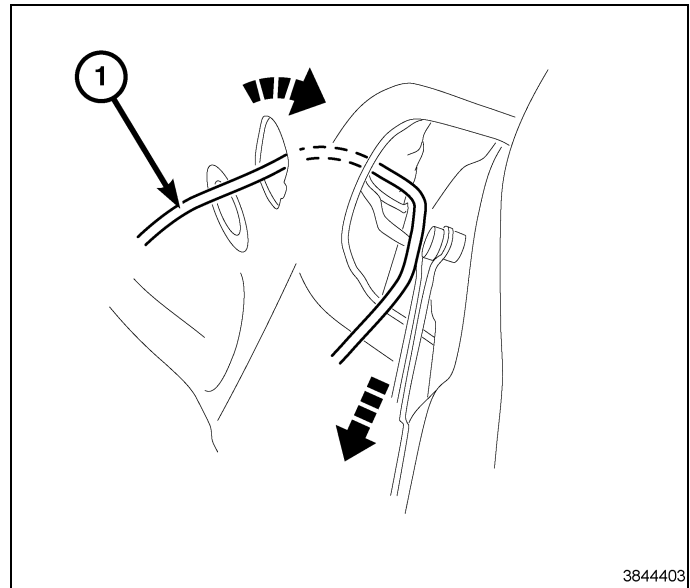

108. **Montaje del kit de pantalla doble**, con una guía de cable o similar, realice el tendido del otro extremo del mazo de cables de alimentación auxiliar (2) a la parte delantera de la apertura de la consola trasera.

109. **Montaje del kit de pantalla sencilla**, con una guía de cable o similar, realice el tendido del mazo de cables de repuesto de DVD (1) desde la parte trasera de la apertura de la consola a la parte delantera de la apertura de la consola trasera.

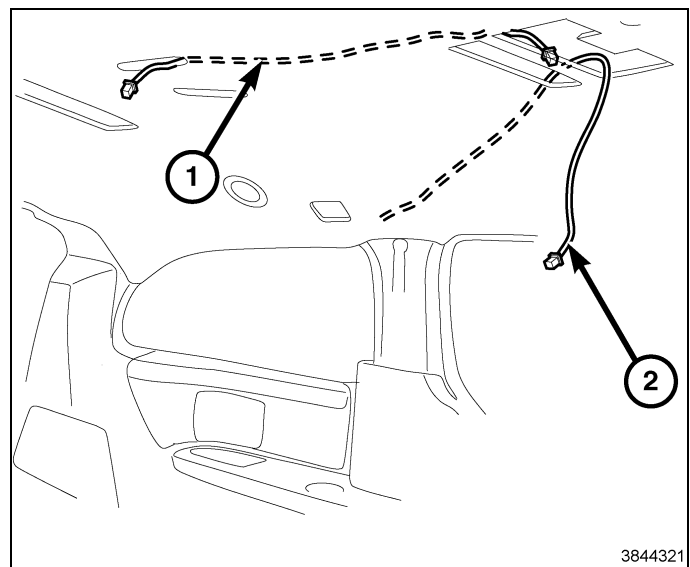

110. Conecte el mazo de cables de alimentación auxiliar.

111. Conecte el mazo de cables del conector auxiliar.

112. **Vehículos equipados con inversor de alimentación de 110 voltios**, monte el inversor (2) en el embellecedor (1).

113. Fije el mazo de cables según convenga con las correas de sujeción suministradas en el kit.

114. Monte el embellecedor en el revestimiento lateral.

115. **Invierta los pasos 97-94 para el montaje.**

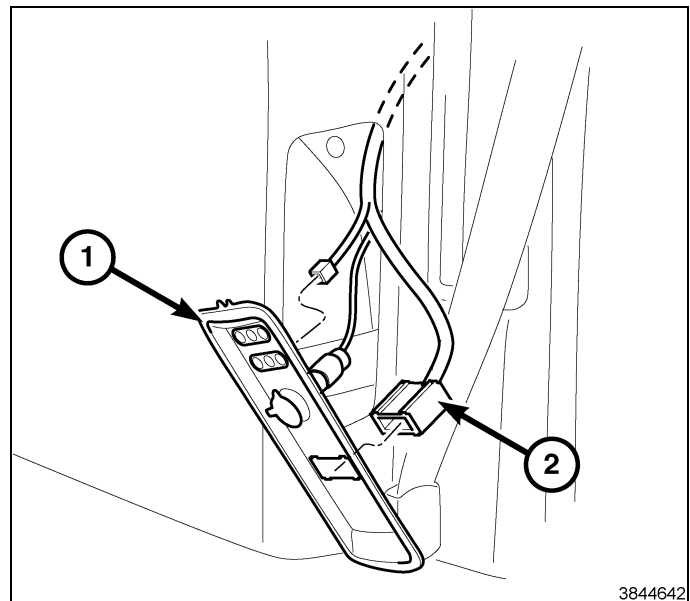

116. Conecte el reproductor de DVD suministrado con el kit (1) al mazo de cables de alimentación de DVD (2) y colóquelo en la cavidad del compartimento de almacenamiento desmontada anteriormente.

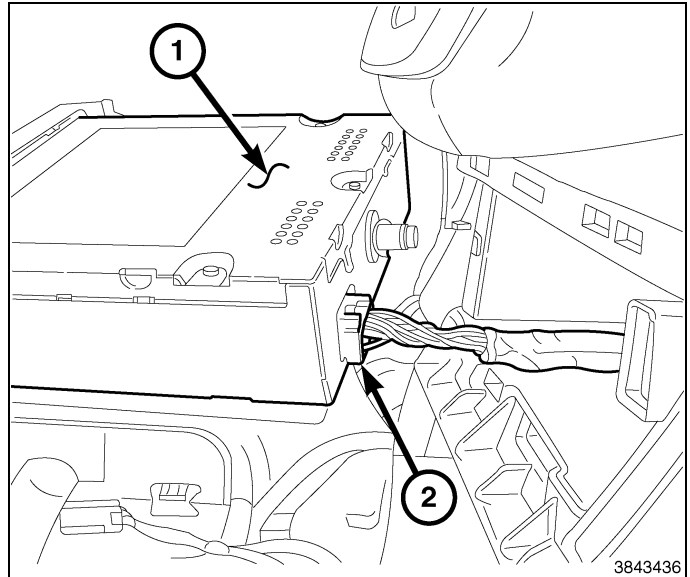

117. **Modelos equipados con consola de suelo completa,** monte los elementos de retención (2) que fijan el reproductor de DVD al panel de instrumentos. Apriete los dispositivos de fijación con firmeza.

118. **Invierta los pasos 84-81 para el montaje.**

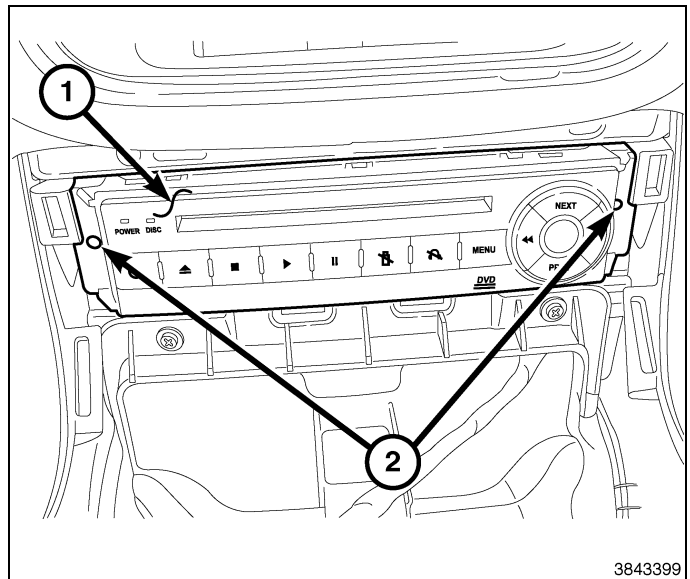

119. **Modelos equipados con consolas de suelo básica o premium,** monte los elementos de retención (2) que fijan el reproductor de DVD al panel de instrumentos. Apriete los dispositivos de fijación con firmeza.

120. **Invierta los pasos 78-74 para el montaje.**

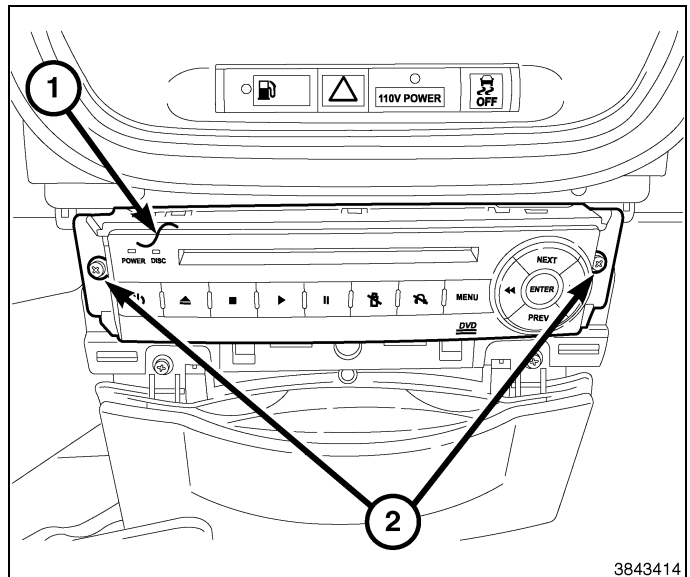

121. Coloque la consola como corresponda, conecte los mazos de cables de alimentación de DVD (3, 5) a la pantalla (4).
122. **Montaje del kit de pantalla doble**, compruebe que el mazo de cables de puenteo de repuesto (2) y el mazo de cables auxiliar (1) estén correctamente conectados.
123. **Montaje del kit de pantalla doble**, invierta los pasos 8-2 para montar la consola.
124. **Montaje del kit de pantalla sencilla**, invierta los pasos 22-14 para montar la consola.

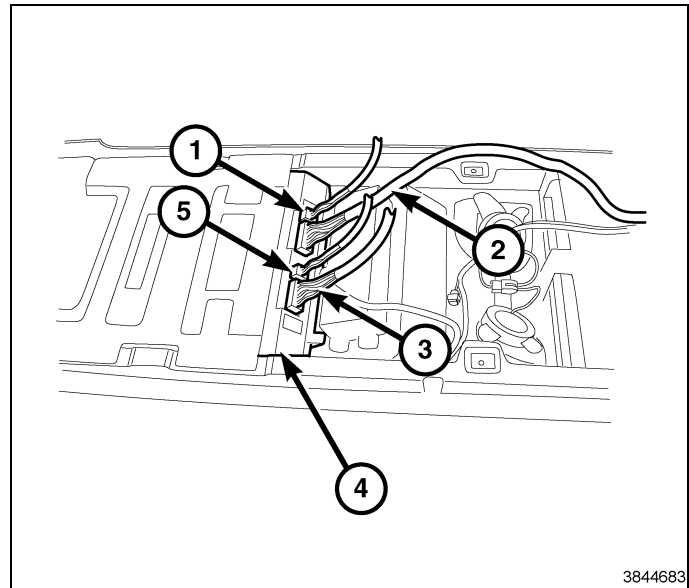

125. Coloque la radio en el panel de instrumentos.
126. Conecte la antena AM/FM (2) y los conectores eléctricos (1).
127. Conecte la antena de navegación (3).
128. Enchufe los conectores USB (4), según versiones.

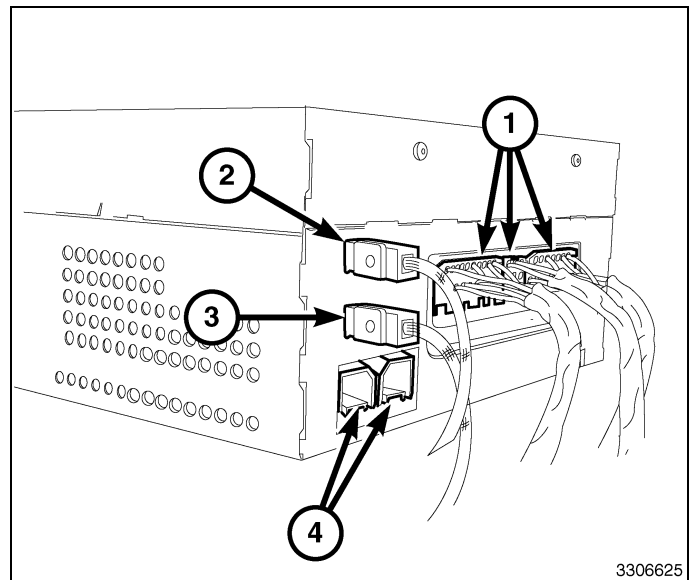

129. Coloque la radio (2) en el panel de instrumentos, monte y apriete los elementos de retención de montaje (1).

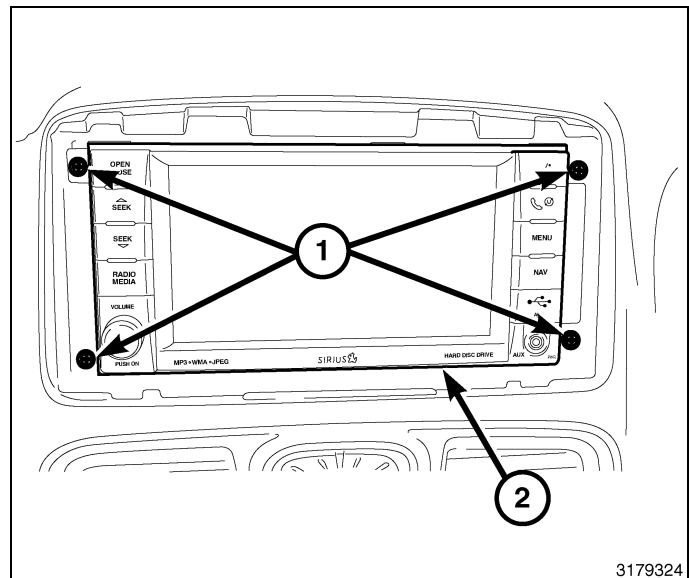

130. Coloque el embellecedor central (1) en el panel de instrumentos y ejerza presión por el contorno del embellecedor para que los elementos de fijación encajen.

131. **Invierta los pasos 73-65 para el montaje.**

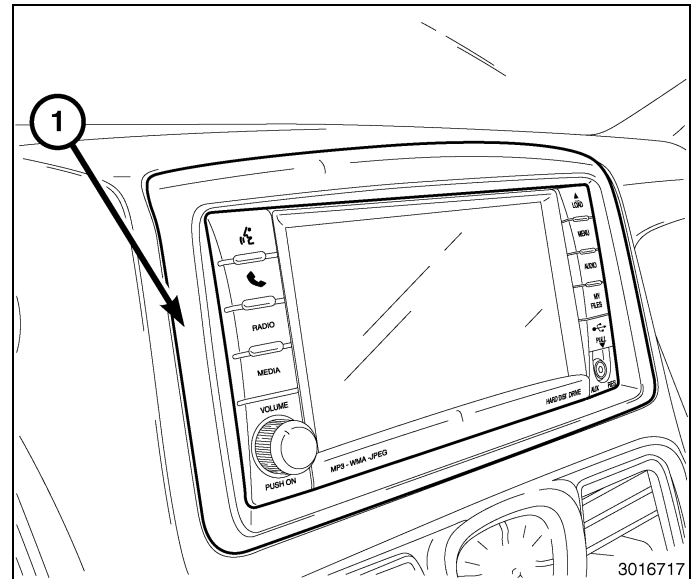

132. Fije los mazos de cables (1, 2) por el montante A según convenga con las correas de sujeción suministradas con el kit (3).

133. **Invierta los pasos 57-45 para el montaje.**

134. Conecte el cable negativo de la batería.

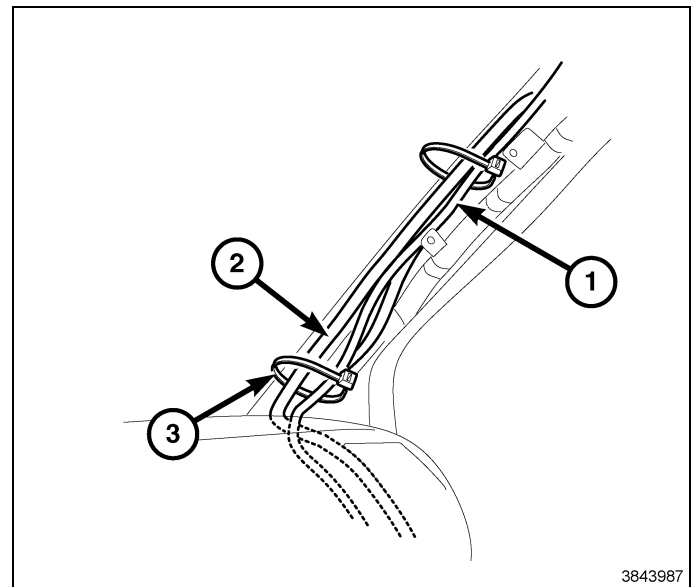

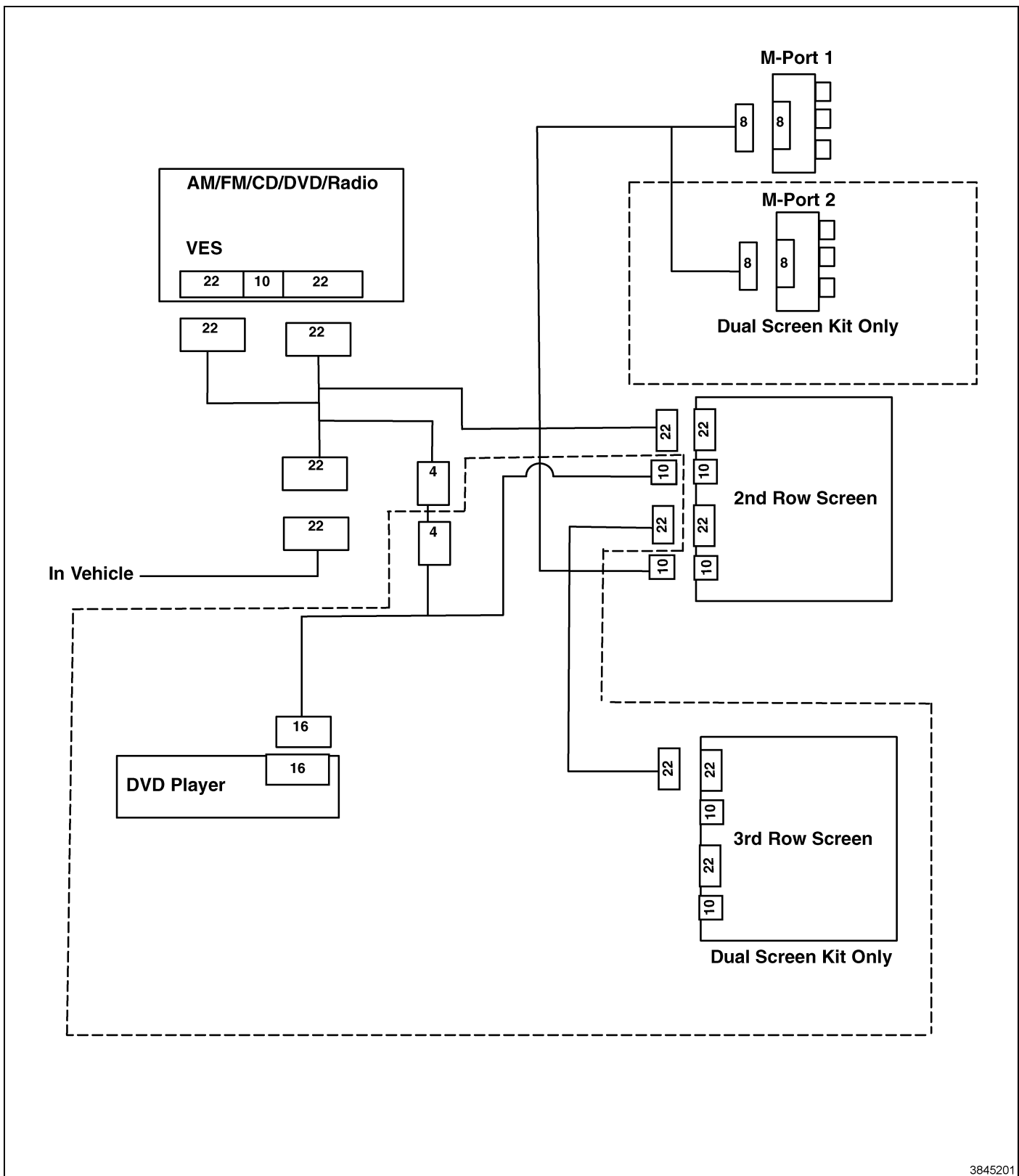

3845201

**NOTA: DIAGRAMA DE CABLEADO****ACTUALIZACIÓN DE LA CONFIGURACIÓN DEL VEHÍCULO**

**NOTA: El nivel del software de wiTECH debe ser el de la última versión para realizar este procedimiento.**

1. Para activar la funcionalidad del sistema, el VIN debe actualizarse con el código de venta del accesorio añadido. Con la página web de DealerCONNECT y la aplicación de diagnóstico wiTECH, complete la configuración del vehículo.



2. Conéctese a <https://dealerconnect.chrysler.com>.
3. En la pantalla de "Vehicle Option" (Opción del vehículo), en la categoría de "Global Claims System" (Sistema global de peticiones) en la pestaña "Service" (Servicio), introduzca el VIN del vehículo, el número pin de cuatro dígitos obtenido del departamento de piezas del distribuidor y añada los códigos de venta indicados a continuación como "Dealer Installed Option" (Opción montada por el distribuidor).

**RD9 (kit de pantalla sencilla de 2ª fila), RF2 (kit de pantalla doble), RF1 (kit de pantalla sencilla de 3ª fila sin pantalla giratoria), RD1 (kit de pantalla sencilla de 3ª fila con pantalla giratoria)**

4. Asegúrese de que el nuevo código de ventas se haya añadido al VIN correctamente.
5. Con la herramienta de diagnóstico wiTECH, lleve a cabo los pasos siguientes incluidos en la pantalla de inicio:
  - Seleccione la pestaña "DIAGNOSTIC PROCEDURES" (Procedimientos de diagnóstico).
  - Seleccione "RESTAURAR CONFIGURACIÓN DEL VEHÍCULO"
  - Seleccione el botón "Run Diagnostic" (Ejecutar diagnóstico).
  - Seleccione "CONTINUE" (Continuar).
  - Compruebe que el número VIN del vehículo es correcto.
  - Una vez comprobado, seleccione el botón "Correct VIN" (VIN correcto).
  - Anote las instrucciones que aparecen en pantalla y seleccione el botón "Close" (Cerrar).

## **BORRE LOS DTC**

**NOTA:** La aplicación de diagnóstico wiTECH es el método preferido para el borrado de todos los códigos de avería.

**NOTA:** El nivel del software de wiTECH debe ser el de la última versión para realizar este procedimiento.