

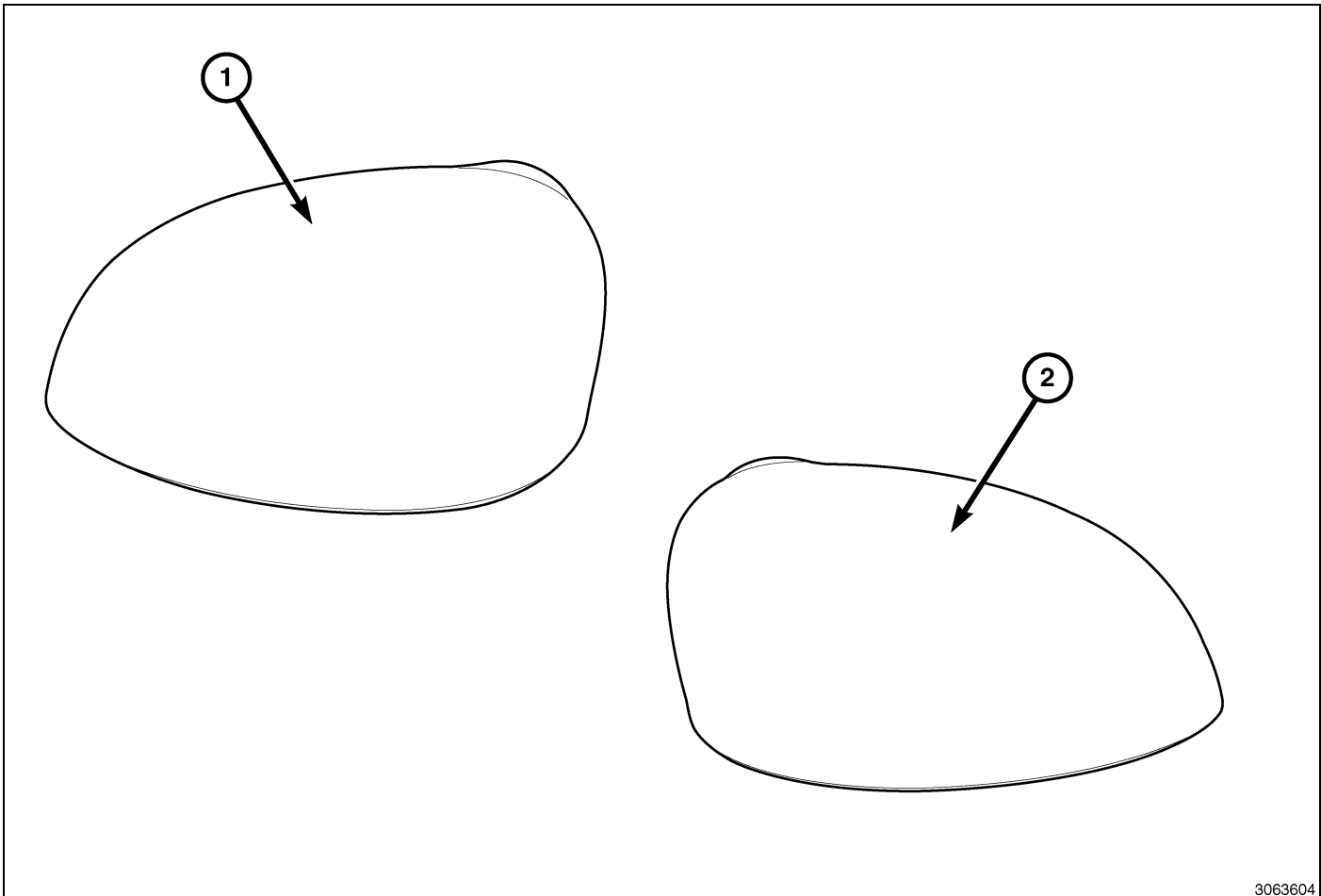

# CHROME MIRROR COVER

FIAT 500



3063604

Call Out	Description	Parts	Quantity
1	Mirror Cap RH (Chrome)	Supplied in kit	1
2	Mirror Cap LH (Chrome)	Supplied in kit	1

TOOLS REQUIRED		
Front End Cutters	Small Flatblade Screwdriver	Flashlight

**NOTE:** It is recommended the installer/technician read the instructions thoroughly prior to installation of this product.

**PROCEDURE STEPS:**

1. Disconnect and isolate the negative battery cable.
2. Push mirror glass case (1) inward at the lower left corner to access the top area (2) between the glass case (1) and the mirror assembly.

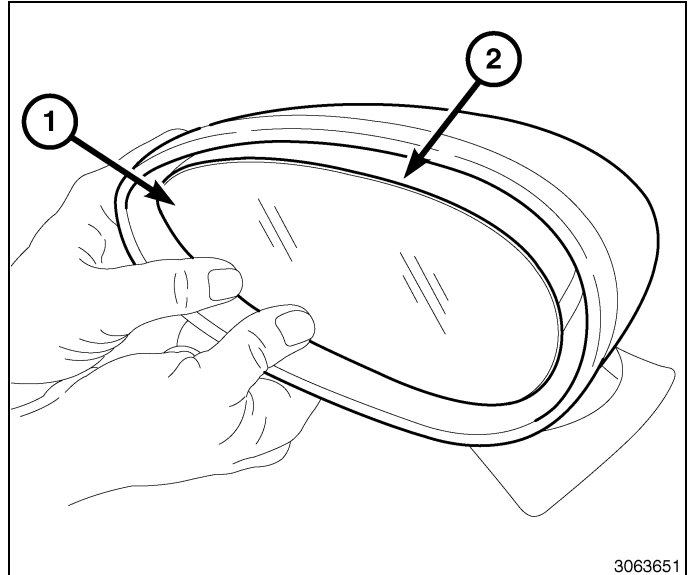

3. Using a flashlight, locate the slot between the glass case retainer (2) and the tab (1) on the mirror assembly's motor.

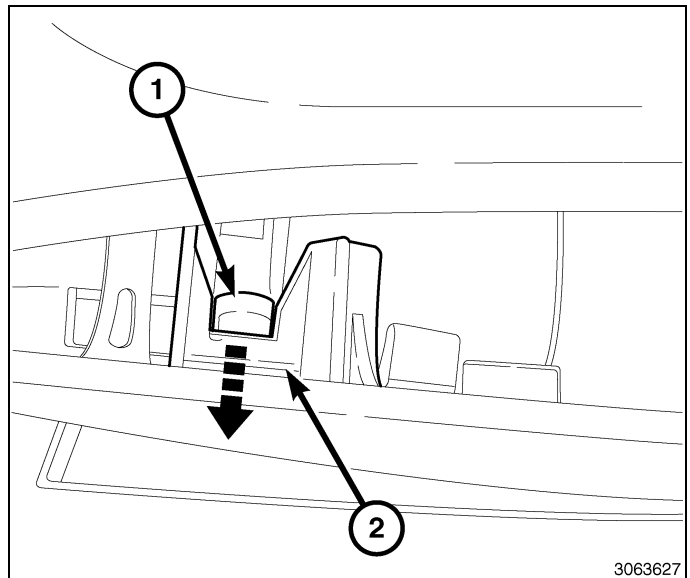

4. Insert a small flat bladed screwdriver into the slot between the glass case retainer and the tab on the mirror assembly's motor.
5. Gently twist the screwdriver to disengage the tab from the retainer.

**NOTE: An audible snap is normal.**

6. Disengage the remaining glass case retainers using the screwdriver until the glass case (2) is free from the mirror assembly (1).

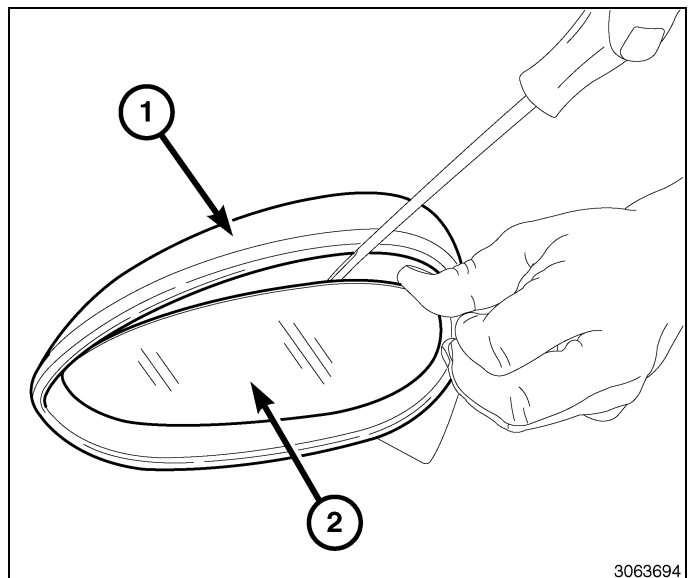

7. If equipped, disconnect both heater wires (1) by pulling on thumb tabs.
8. Remove the glass case (3) from the mirror assembly (2) and set aside for re-use.

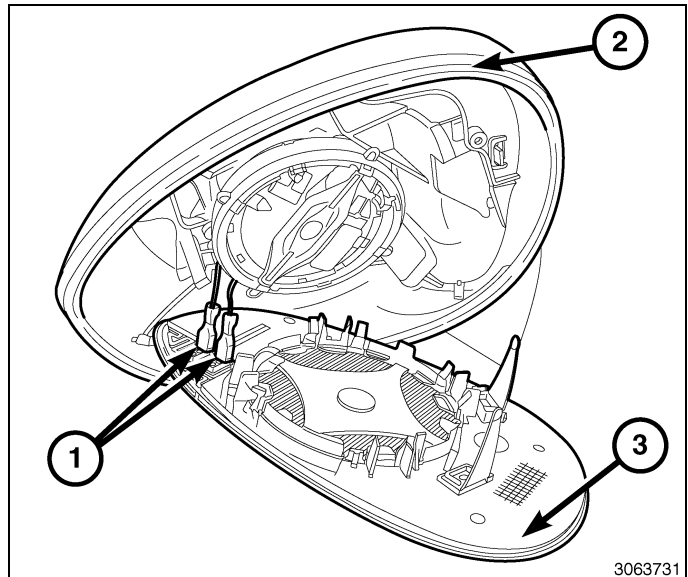

9. Using front end cutters or equivalent, remove the mirror cap inward and top left outboard snap retainers (1). Be sure to eliminate enough plastic so there is no interference between the snap on the shell cap and the wall of the shell.
10. Using a flat bladed screwdriver, pry the top middle and lower left outboard snap retainers (2) up and push out to disengage.

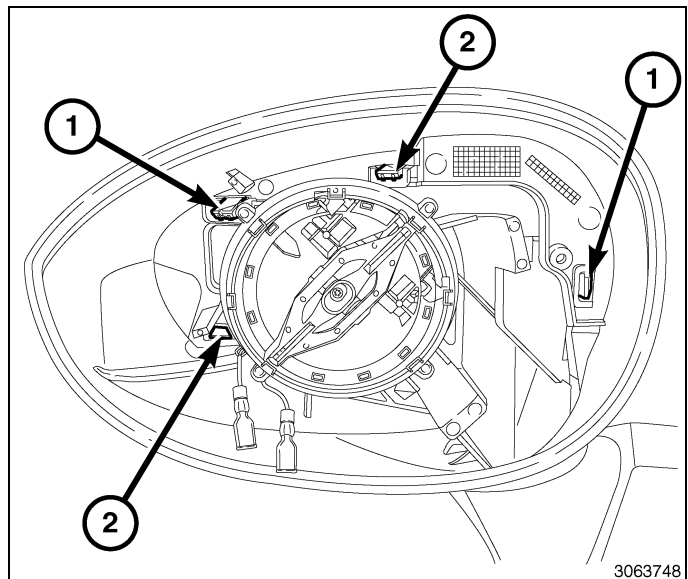

11. Grab the top edge of the mirror cap (1) and firmly pull downward in a rolling motion. Discard the mirror cap.

**NOTE: A loud audible snap will be heard.**

**NOTE: Remaining snaps/locator tabs could break during cap removal.**

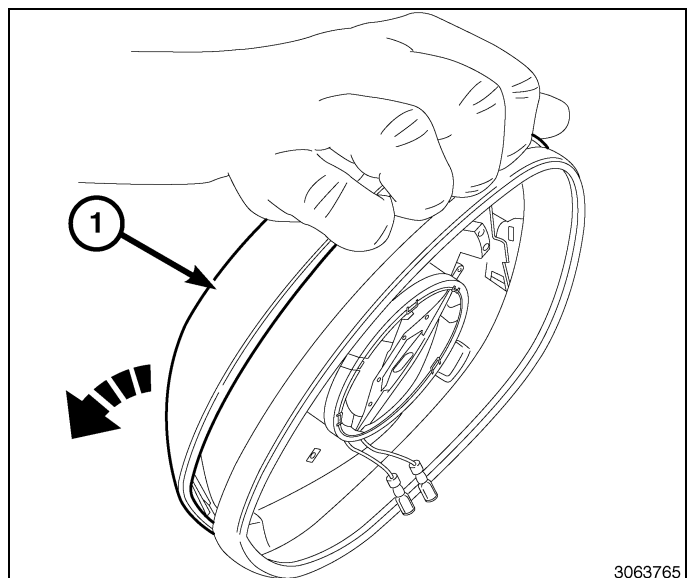

12. Review the locator tab/snap locations (2) on the kit supplied mirror cap (1).

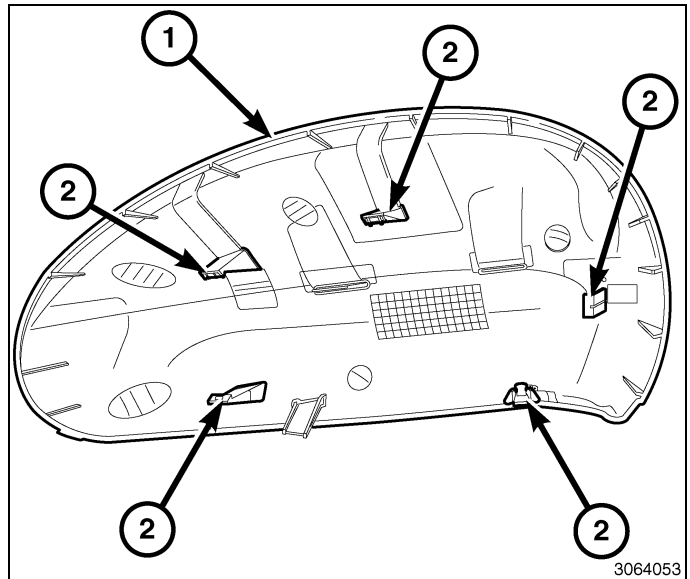

13. Begin installation by aligning the locator tabs/snaps on the mirror cap (1) with the snap locations on the mirror housing assembly (2).
14. Verify that all locator tab/snaps are in the correct position.
15. Apply firm pressure on the mirror cap (1) until all snaps are fully seated into the mirror housing assembly (2).

**NOTE: An audible snap is normal.**

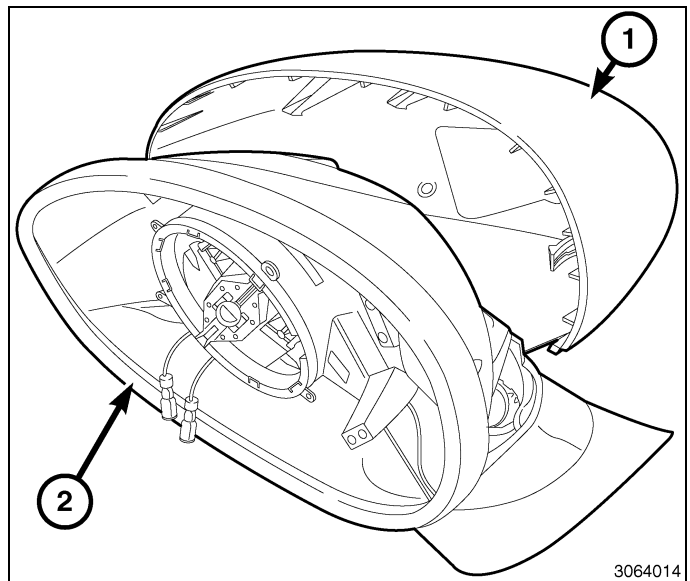

16. Position the glass case (3) near the mirror assembly (2).

**CAUTION: Make sure wires are not caught between the glass case and the motor.**

17. If equipped, connect the heater wires (1) by pushing on the thumb tabs.

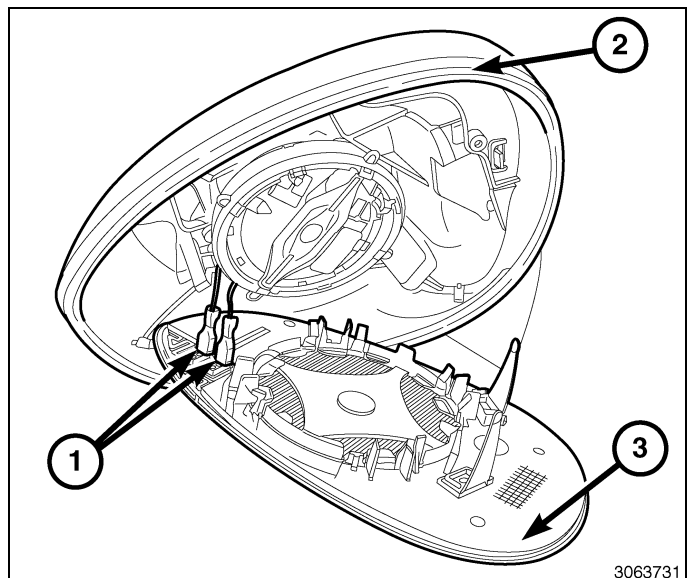

18. Align the mirror glass case slots (2) to the retaining tabs (1) located on the mirror motor assembly.

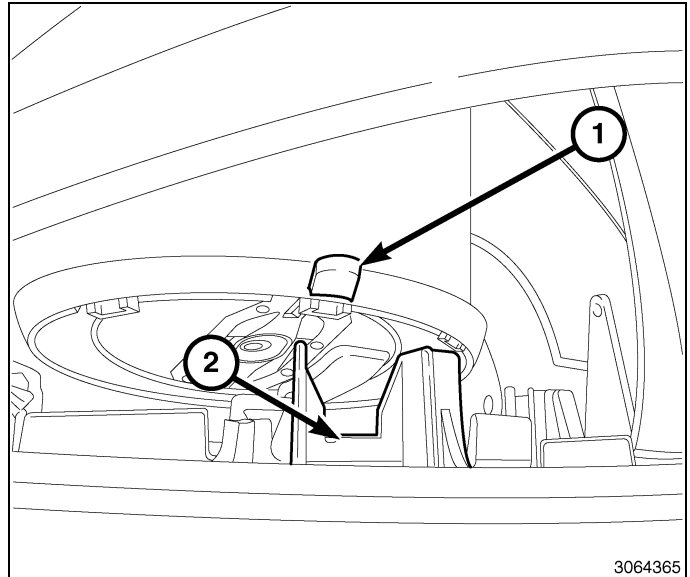

19. Once aligned, push the glass case (2) into the mirror assembly (1) to engage the retainers. Make sure all retainers are fully seated.

**NOTE: An audible snap is normal.**

20. Repeat steps for the opposite side.  
21. Connect the negative battery cable.

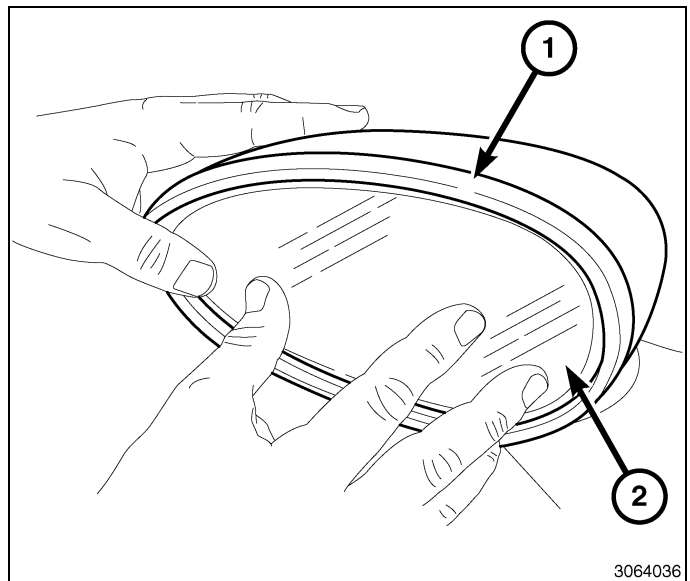



# COUVRE RÉTROVISEUR CHROMÉ

FIAT 500

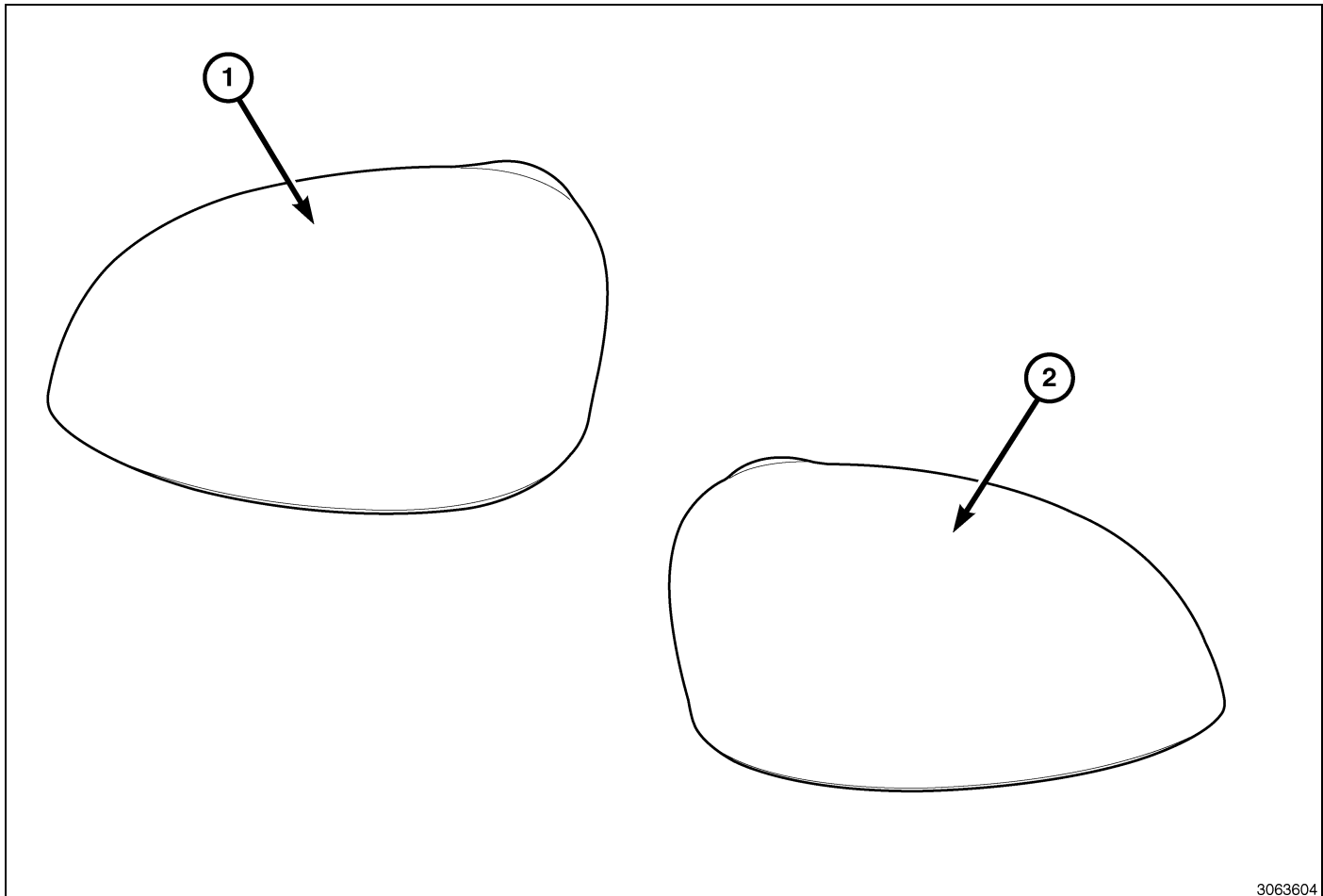

3063604

Numéro de légende	Description	Pièces	Quantité
1	Cache-rétroviseur droit (Chromé)	Fourni dans la trousse	1
2	Cache-rétroviseur gauche (Chromé)	Fourni dans la trousse	1

Outils requis		
Coupes en bout	Petit tournevis à lame plate	Lampe torche

**REMARQUE:** On recommande à l'installateur/technicien de lire soigneusement les instructions avant d'installer ce produit.

**ÉTAPES DE LA PROCÉDURE :**

1. Débrancher et isoler le câble négatif de la batterie.
2. Pousser le boîtier de glace de rétroviseur (1) vers l'intérieur au coin inférieur gauche pour accéder à la zone supérieure (2) entre le boîtier de glace (1) et l'ensemble de rétroviseur.

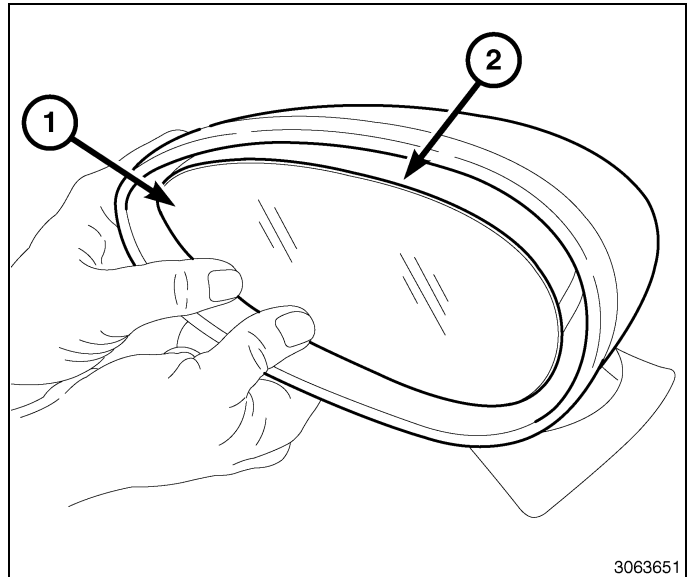

3. À l'aide d'une lampe torche, localiser la fente entre le dispositif de retenue du boîtier de glace (2) et la languette (1) sur le moteur de l'ensemble de rétroviseur.

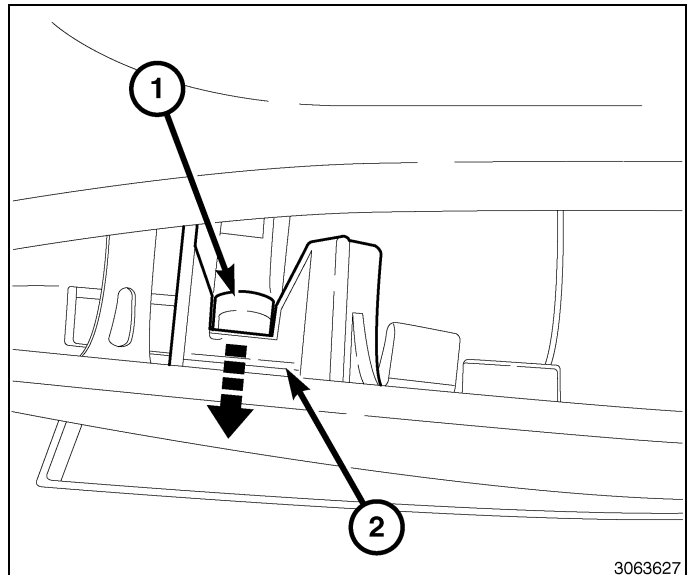

4. Insérer un petit tournevis à lame plate dans la fente entre le dispositif de retenue du boîtier de glace et la languette sur le moteur de l'ensemble de rétroviseur.
5. Faire tourner doucement le tournevis pour dégager la languette du dispositif de retenue.

**REMARQUE: Il est normal d'entendre un claquement.**

6. Dégager les dispositifs de retenue restants du boîtier de glace à l'aide du tournevis jusqu'à ce que le boîtier de glace (2) soit libéré de l'ensemble de rétroviseur (1).

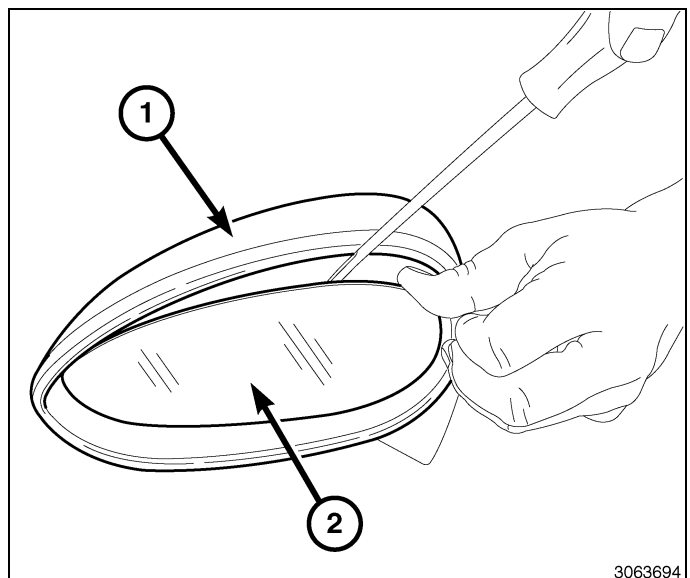

7. Si le véhicule en est muni, débrancher les fils chauffants (1) en tirant les attaches à ailettes.
8. Retirer le boîtier de glace (3) de l'ensemble de rétroviseur (2) et le mettre de côté pour réutilisation.

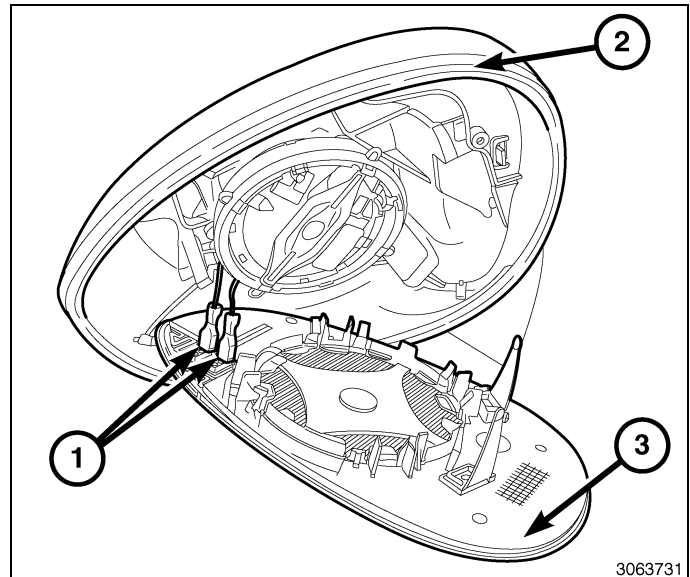

9. À l'aide de coupes en bout ou d'un outil équivalent, retirer le bouchon de rétroviseur vers l'intérieur et les dispositifs de retenue à ressort extérieurs du côté supérieur gauche (1). S'assurer d'enlever une quantité suffisante de plastique de manière à ce que le ressort du bouchon de boîtier n'entre pas en contact avec la paroi du boîtier.
10. À l'aide d'un tournevis à lame plate, soulever en faisant levier sur les dispositifs de retenue à ressort extérieurs du côté supérieur central et du côté inférieur gauche (2) et les pousser afin de les dégager.

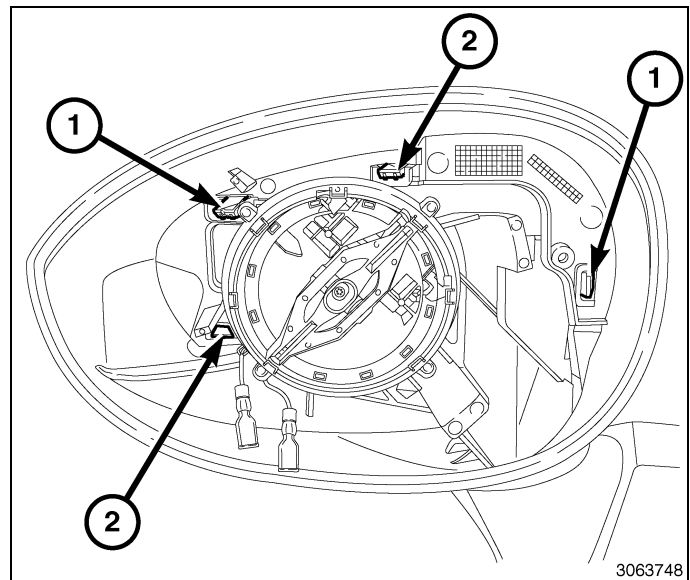

11. Saisir le bout supérieur du bouchon de rétroviseur (1) et le tirer fermement vers le bas dans un mouvement de roulis. Mettre le bouchon de rétroviseur au rebut.

**REMARQUE: Un bruit de claquement sourd retentira.**

**REMARQUE: Les ressorts/languettes de positionnement restants pourraient se briser lors de la dépose du bouchon.**

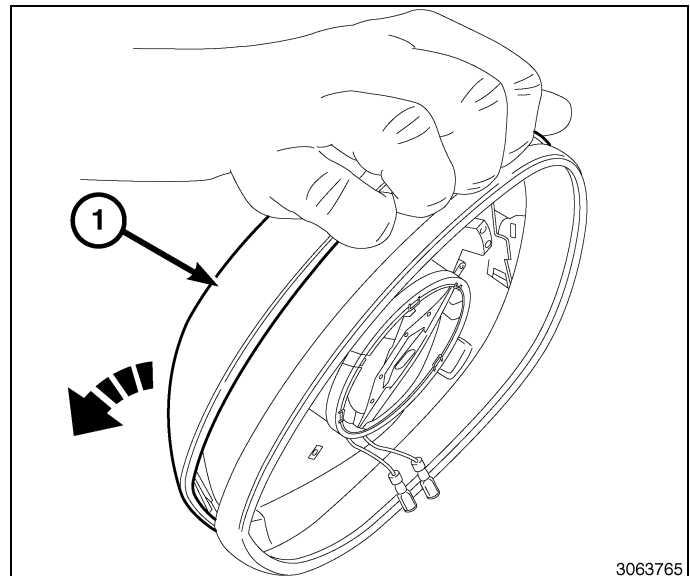



12. Examiner les emplacements des languettes de positionnement/ressorts (2) sur le bouchon de rétroviseur fourni avec la trousse (1).

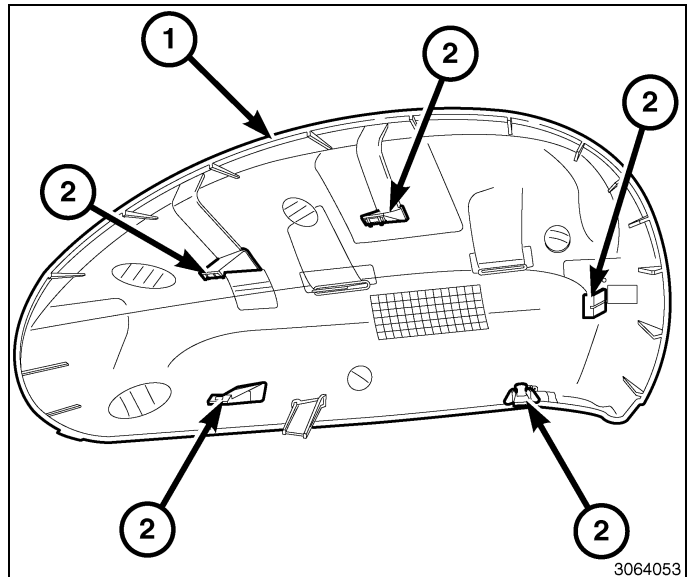

13. Commencer l'installation en alignant les languettes de positionnement/ressorts du bouchon de rétroviseur (1) sur les emplacements de ressort de l'ensemble de boîtier de rétroviseur (2).
14. S'assurer que toutes les languettes de positionnement/ressorts sont dans la bonne position.
15. Appliquer une pression ferme sur le bouchon de rétroviseur (1) jusqu'à ce que tous les ressorts soient complètement enfoncés dans l'ensemble de boîtier de rétroviseur (2).

**REMARQUE: Il est normal qu'un bruit de claquement retentisse.**

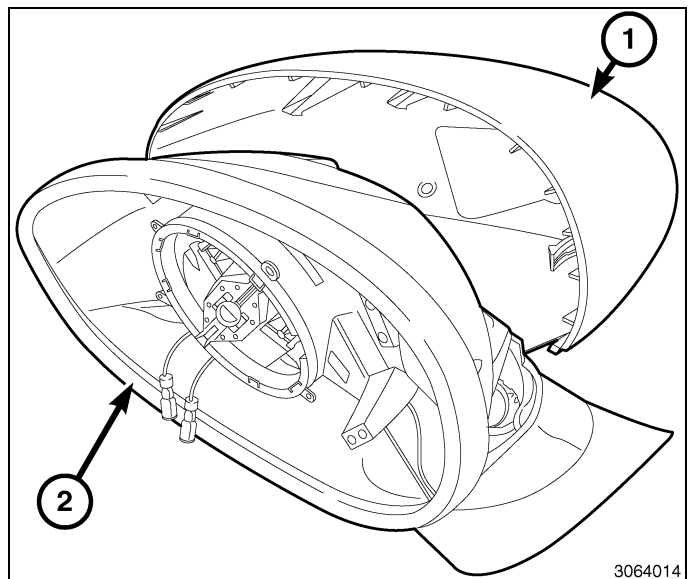

16. Placer le boîtier de glace (3) à côté de l'ensemble de rétroviseur (2).

**ATTENTION: S'assurer que les fils ne soient pas coincés entre le cache-miroir et le moteur.**

17. Le cas échéant, brancher les câbles du dispositif de réchauffement (1) en appuyant sur les languettes de tirage.

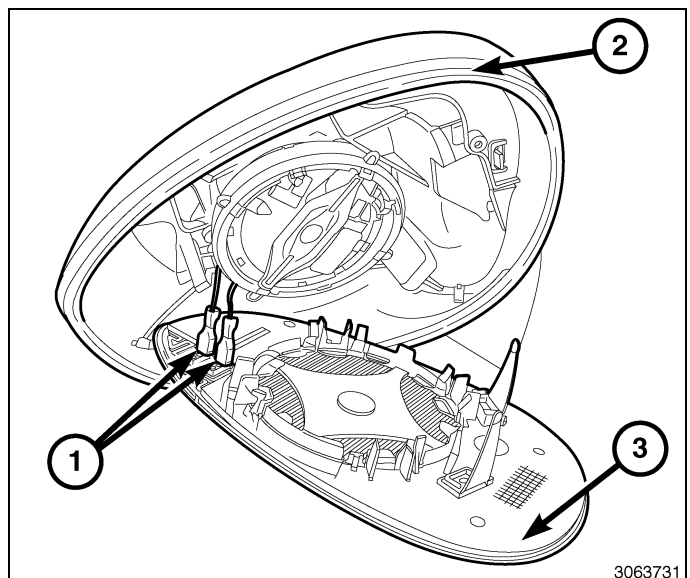

18. Aligner les fentes du boîtier de glace de rétroviseur (2) sur les languettes de retenue (1) situées sur l'ensemble de moteur de rétroviseur.

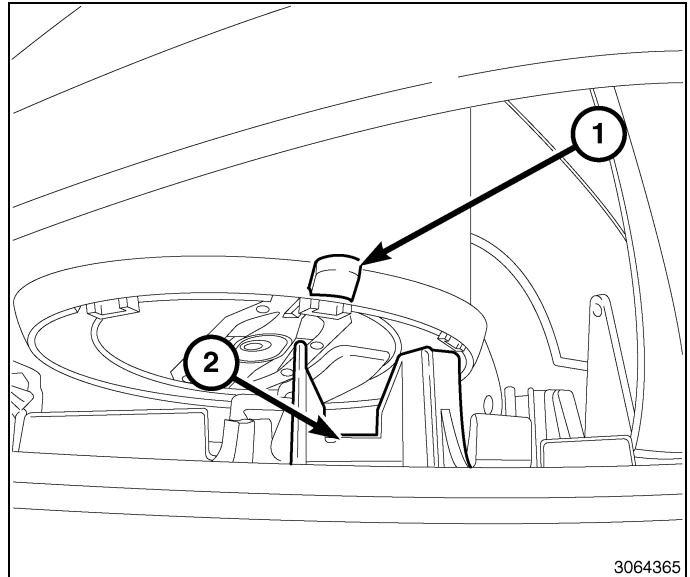

19. Une fois les fentes alignées, pousser le boîtier de glace (2) dans l'ensemble de rétroviseur (1) afin d'enclencher les dispositifs de retenue. S'assurer que les dispositifs de retenue sont complètement enfoncés.

**REMARQUE: Il est normal d'entendre un claquement.**

20. Répéter ces étapes pour l'autre côté.  
21. Brancher le câble négatif de la batterie.

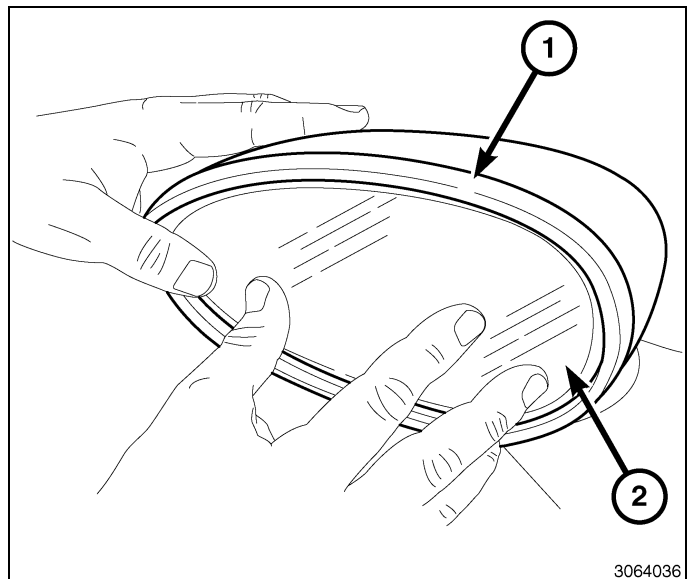



# CUBIERTA CROMADA DE ESPEJO

FIAT 500

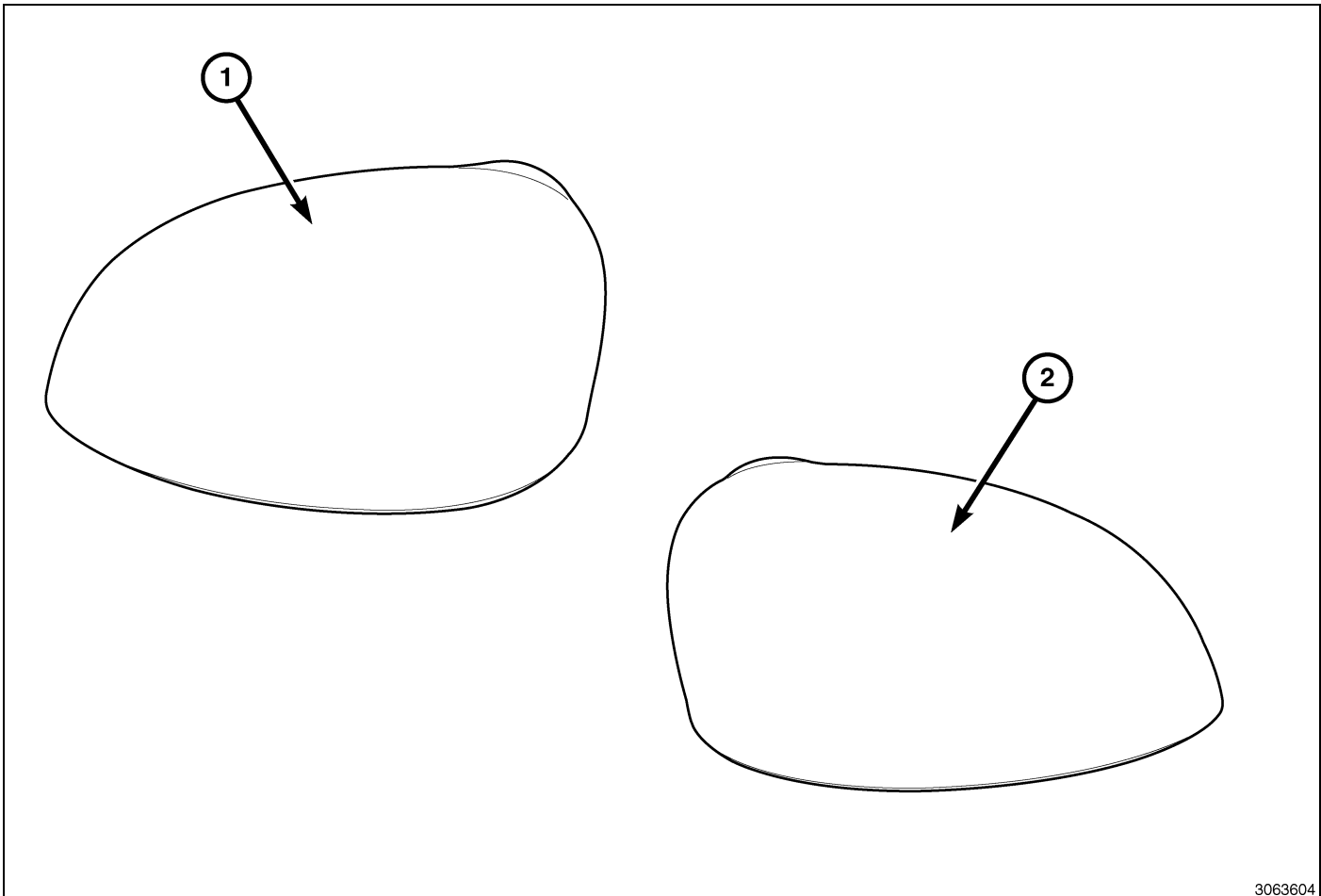

3063604

Elemento	DESCRIPCION	Componentes	Cantidad
Relación nominal de aspecto de ancho de pantalla 1	Tapón del espejo derecho (cromado)	Suministrado en el kit	Relación nominal de aspecto de ancho de pantalla 1
Relación nominal de aspecto de ancho de pantalla 2	Tapón del espejo izquierdo (cromado)	Suministrado en el kit	Relación nominal de aspecto de ancho de pantalla 1

## HERRAMIENTAS NECESARIAS

Herramientas de corte delanteras	Destornillador pequeño de punta plana	Linterna
----------------------------------	---------------------------------------	----------

**NOTA:** Se recomienda que el instalador o técnico lea las instrucciones atentamente antes de instalar este producto.

**PASOS DEL PROCEDIMIENTO:**

1. Desconecte y aisle el cable negativo de la batería.
2. Empuje la cubierta del espejo hacia dentro (1) en la esquina inferior izquierda para acceder a la zona superior (2) entre la cubierta del espejo (1) y el conjunto del espejo.

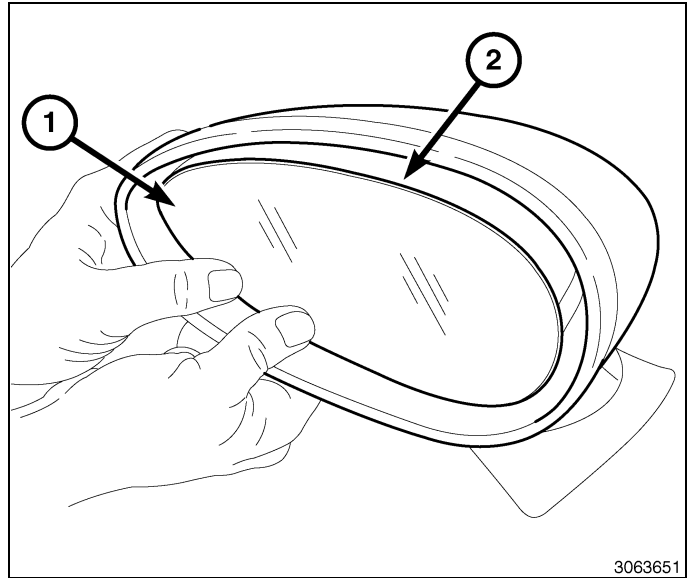

3. Use una linterna para encontrar la ranura entre el retén de la cubierta del espejo (2) y la pestaña (1) del motor del conjunto del espejo.

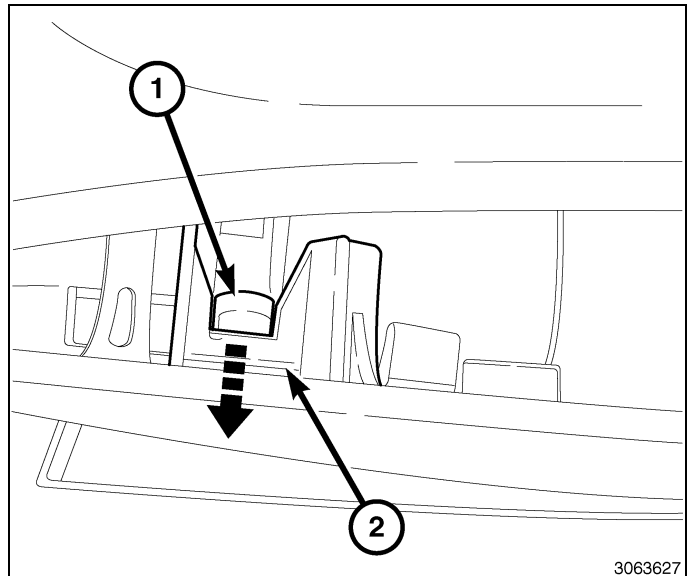

4. Inserte un pequeño destornillador de punta plana en la ranura entre el retén de la cubierta del espejo y la pestaña del motor del conjunto del espejo.
5. Gire suavemente el destornillador para soltar la pestaña del retén.

**NOTA: Es normal que se oiga cómo encajan.**

6. Use el destornillador para soltar el resto de retenes de la cubierta del espejo hasta que la cubierta del espejo (2) quede libre del conjunto del espejo (1).

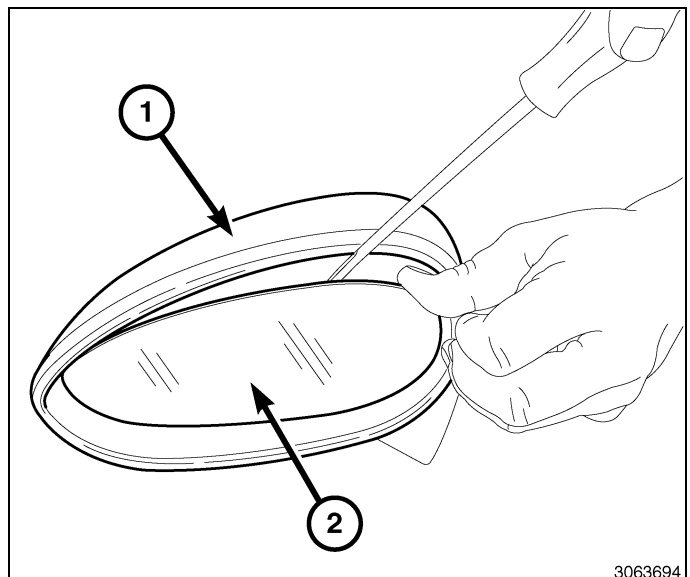

7. Si el vehículo dispone de ellos, desconecte los cables del calefactor (1) tirando de las lengüetas con los dedos.
8. Retire la cubierta del espejo (3) del conjunto del espejo (2) y apártela para usarla posteriormente.

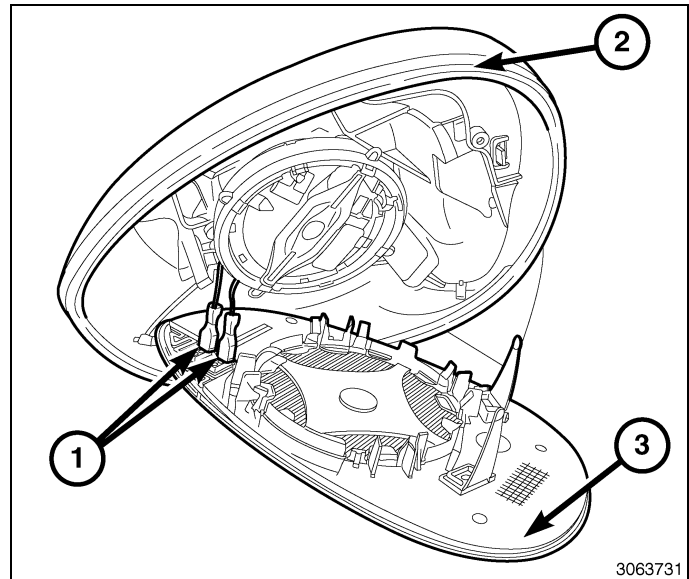

9. Use las herramientas de corte delantero o equivalente para retirar el protector interior del espejo y los retenes de gancho exteriores de la parte superior izquierda (1). Asegúrese de retirar suficiente plástico para que no interfiera entre el gancho del protector y el lateral del protector.
10. Use un destornillador de punta plana para empujar los retenes de gancho exteriores de la parte inferior izquierda y media superior (2) y empuje hacia arriba para soltarlos.

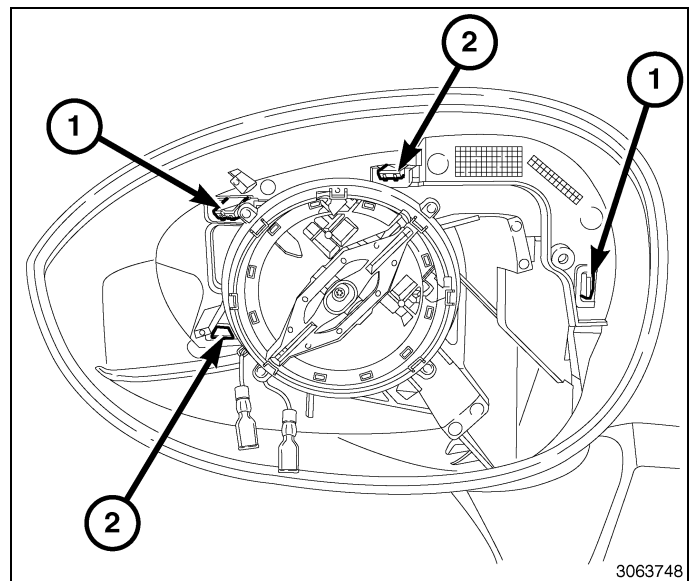

11. Sujete el borde superior del protector del espejo (1) y empuje firmemente hacia abajo haciéndolo rodar. Deseche el protector del espejo.

**NOTA: Se escuchará un ruido de cierre audible.**

**NOTA: El resto de las pestañas de posicionamiento/ retenes podrían romperse al retirar el protector.**

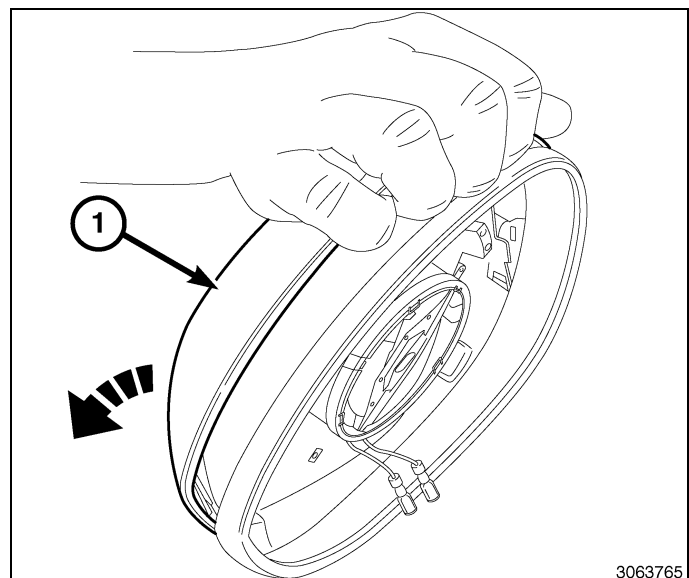

12. Revise las ubicaciones de los retenes/pestañas de posicionamiento (2) del protector del espejo que se incluye con el kit (1).

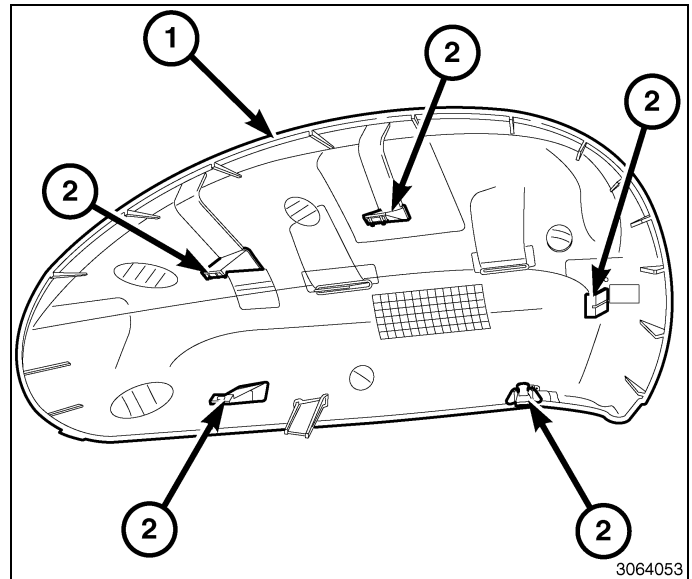

13. Comience el montaje alineando los retenes/pestañas de posicionamiento en el protector del espejo (1) con los retenes ubicados sobre el conjunto del alojamiento del espejo (2).
14. Compruebe que todos los retenes/pestañas de posicionamiento están en su posición correcta.
15. Aplique una presión firme sobre el protector del espejo (1) hasta que todos los retenes estén asentados completamente sobre el conjunto del alojamiento del espejo (2).

**NOTA: Es normal escuchar un ruido de cierre audible.**

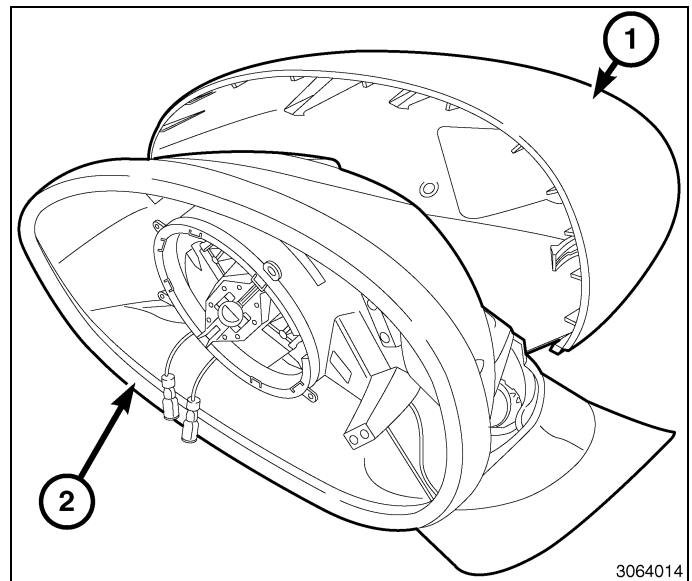

16. Coloque la cubierta del espejo (3) cerca del conjunto del espejo (2).

**PRECAUCIÓN: Asegúrese de que los cables no caen entre la carcasa del cristal y el motor.**

17. Si cuenta con ellos, conecte los cables del calefactor (1) empujando las lengüetas.

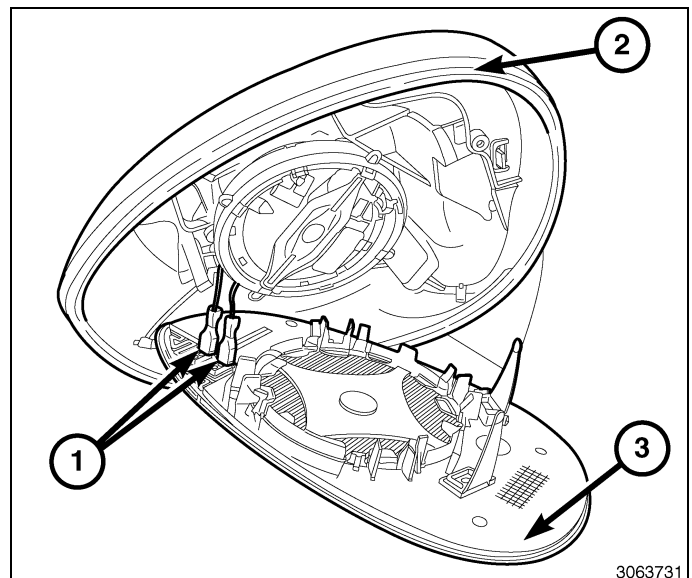

18. Alinee las ranuras de la cubierta del espejo (2) con las pestañas de retención (1) situadas en el conjunto del motor del espejo.

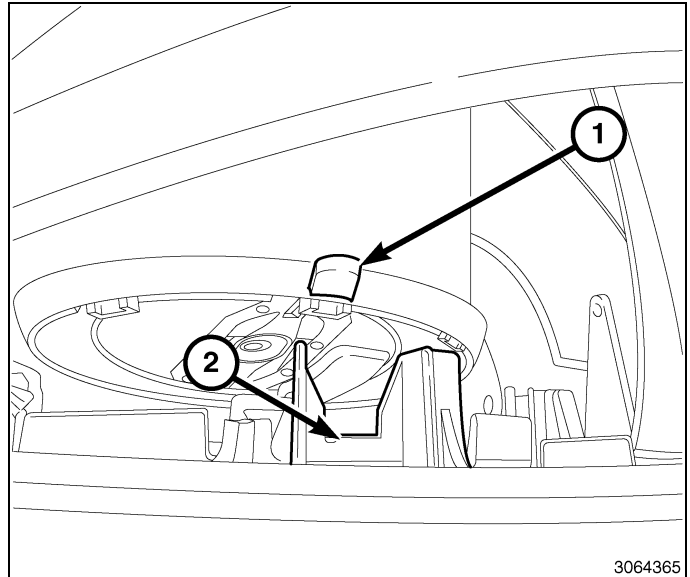

19. Una vez alineadas, coloque la cubierta del espejo (2) sobre el conjunto del espejo (1) para acoplar los retenes. Cerciórese de que los retenes estén completamente acoplados.

**NOTA: Es normal que se oiga cómo encajan.**

20. Repita los pasos para el lado opuesto.

21. Conecte el cable negativo de la batería.

