

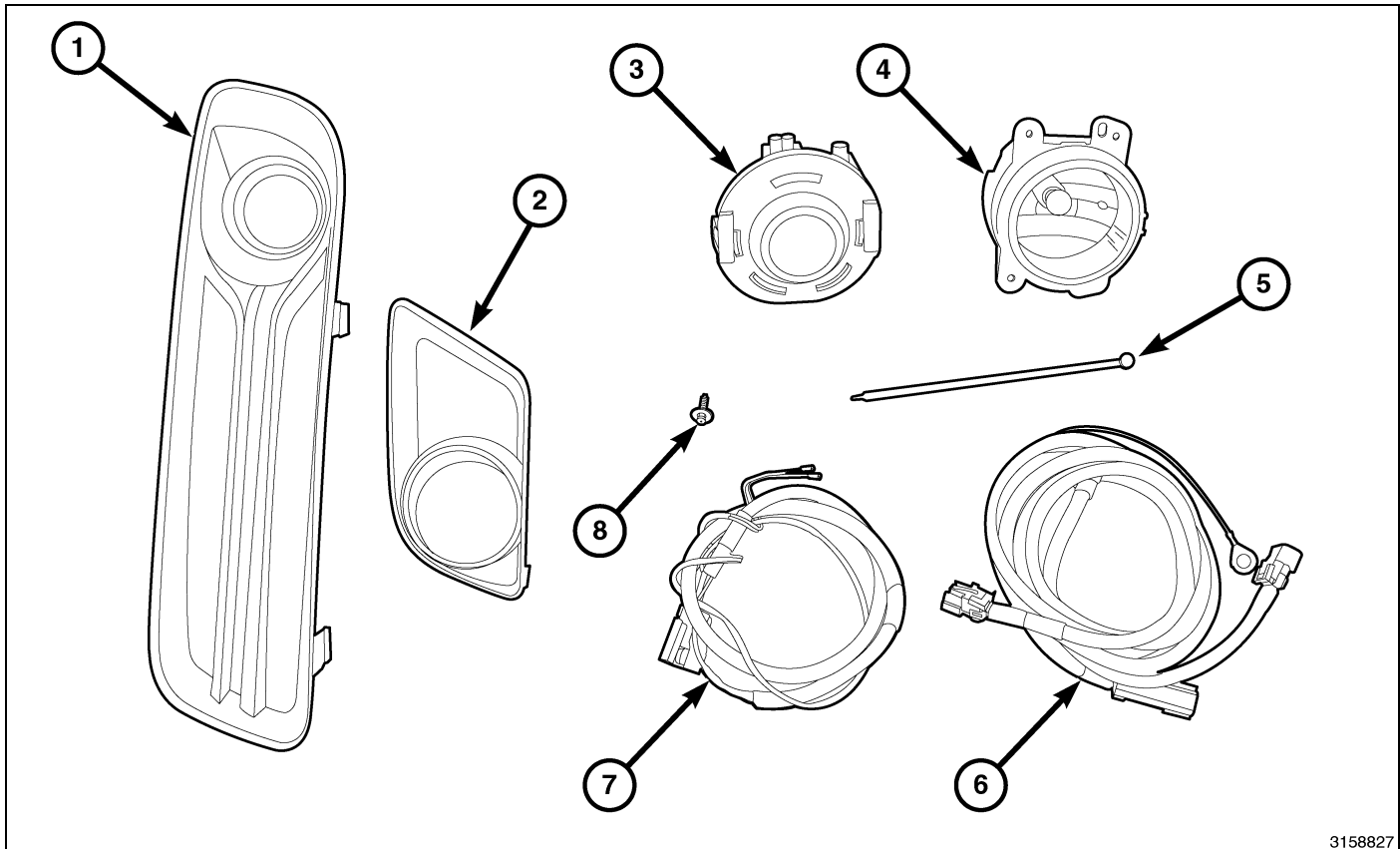

FOG LAMPS

DODGE/CHRYSLER



3158827

CALL OUT	DESCRIPTION	QUANTITY
1	Fog lamp bezel (Chrysler Kit Only)	2
2	Fog lamp bezel (Dodge Kit Only)	2
3	Fog Lamp Assembly (Chrysler Kit Only)	2
4	Fog Lamp Assembly (Dodge Kit Only)	2
5	Tie straps	12
6	Fog Lamp Harness	1
7	Fog Lamp to BCM Harness	1
8	Fog Lamp Retaining Bolts (Dodge Kit Only)	4

PROCEDURE STEPS:

NOTE: All views are Chrysler unless noted different, Dodge similar.

2

1. Disconnect the battery negative cable.
2. Remove the right side instrument panel end cap.
3. Remove the right side instrument panel silencer push in fasteners.
4. Disconnect the LED harness (1) and remove the right side instrument panel silencer (2).

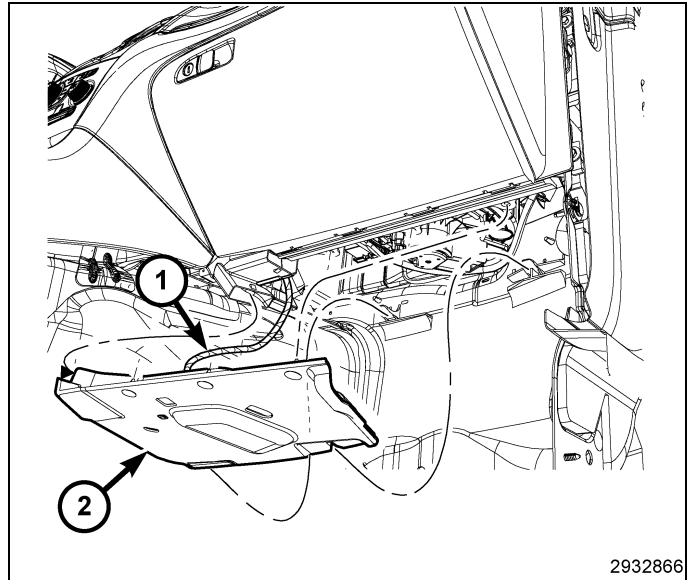

5. Open the glove box door (3).
6. Remove the two side screws (2) from the glove box compartment (1).
7. Remove the six screws from the front of the glove box compartment (1).
8. Using trim stick C-4755 or equivalent, pry out on the glove compartment (1) to disengage the retainer clips from the Instrument Panel (I/P).
9. Disconnect the wiring harness connector and junction block from the back of the glove box compartment (1) and remove from the vehicle.

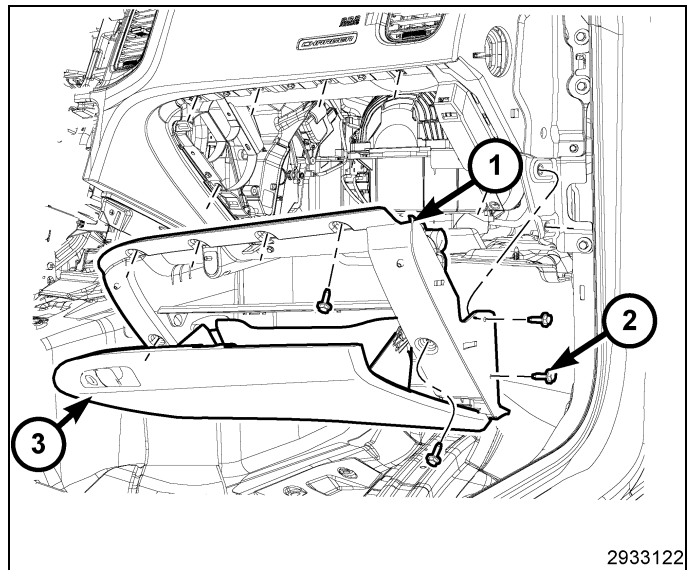

10. Place the headlamp switch (1) rotary knob (4) in the OFF (O) position.
11. Push in on the rotary knob (4) and rotate clockwise to retract the retainers (2) behind the I/P trim. The retainers (2) will be fully retracted before the switch points to the park lamps ON position.
12. Pull the switch out of I/P trim to access and disconnect the headlamp switch connector, and remove the headlamp switch.
13. Connect the headlamp switch connector to the new headlamp switch.
14. Position the new switch and press firmly and evenly into the I/P trim until it is fully seated. Two light audible clicks will indicate that the two retainers (2) have seated.

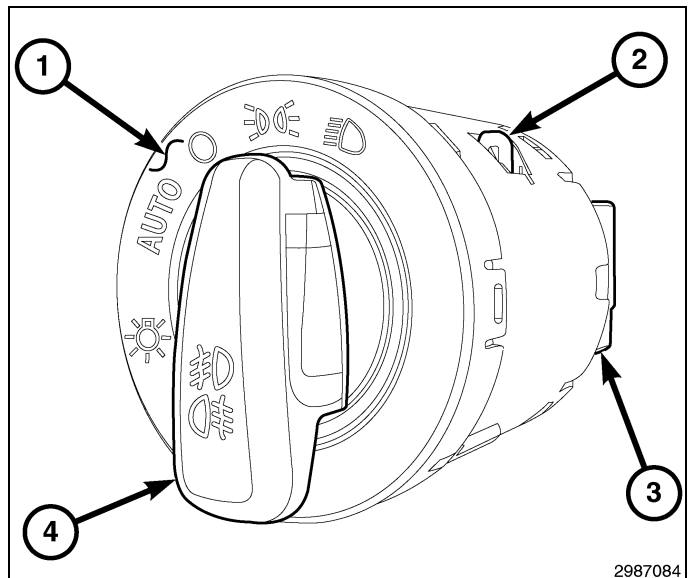

NOTE: The grommet is a double sided grommet with rubber inside the vehicle side and outside the vehicle. Be sure to pierce all the way through both sides. Be careful not to compromise the engine wiring harness while piercing the grommet.

15. From under the hood on the RH side of the cowl, carefully pierce the second rib (2) of the engine harness pass through grommet (1) and route the fog lamp to BCM harness (3) (loose wire end) into the passenger compartment.

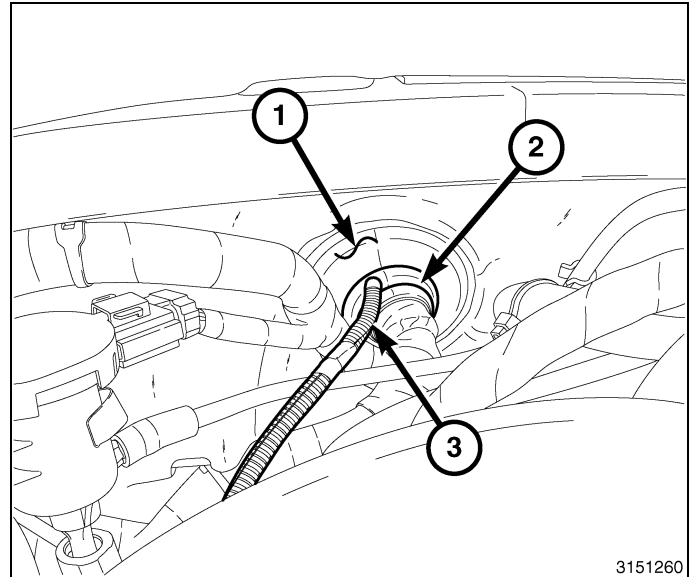

NOTE: Just prior to pulling the fog lamp to BCM harness (1) through the grommet, apply RTV sealant to the wiring harness $\frac{1}{4}$ inch before the conduit (in the engine compartment) to seal it.

16. From inside the passenger compartment, locate the fog lamp to BCM harness (1) and pull through to seat the harness conduit against the grommet in the engine compartment.
17. Route the fog lamp to BCM harness (1) toward the RH kick panel and secure with tie straps (3) as necessary.

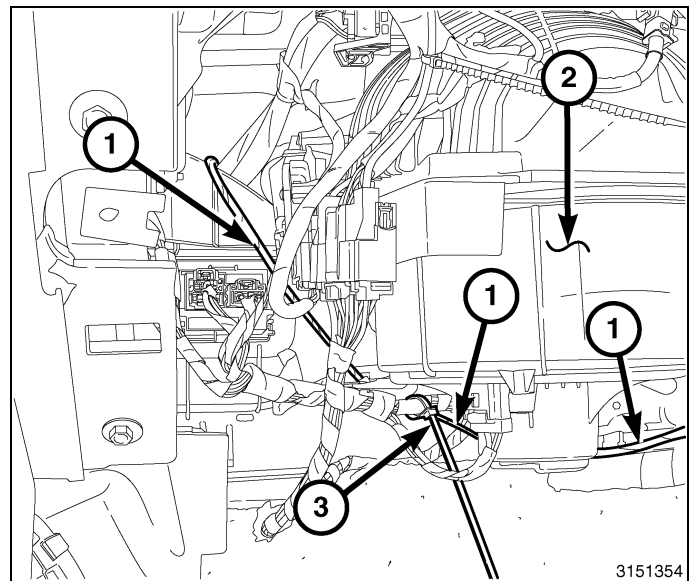

NOTE: The Body Control Module (BCM) (5) is located on the RH kick panel.

18. Disconnect BCM connectors A (1) and D (3) by pressing on the release lever lock tab (2), then swivel the release lever (4) and pull the connectors (1, 3) from the BCM (5).

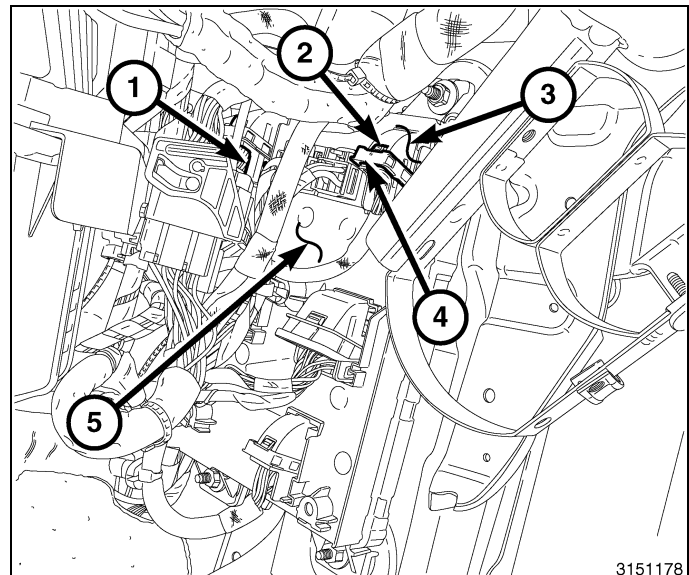

19. For both connectors A and D, using trim stick C-4755 or equivalent, carefully insert between connector cover latch (2) and the lock tab (3) to release, and slide the connector housing (1) off the connector.

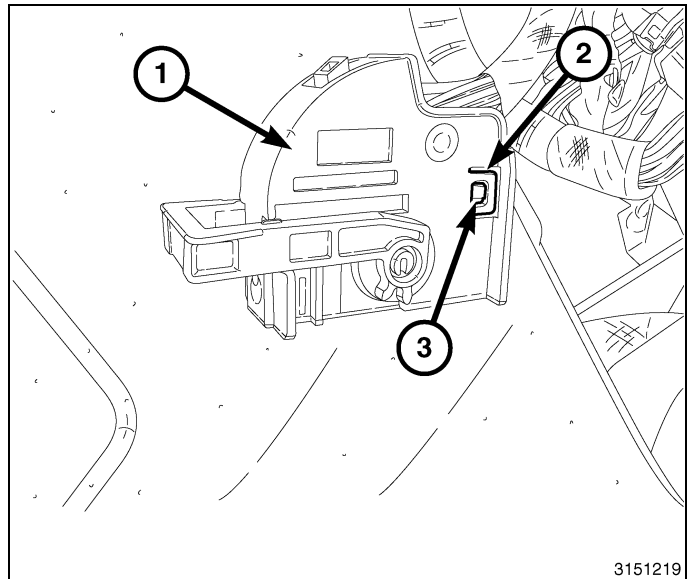

NOTE: The cavities in the BCM specified for the RH and LH fog lamp wires may be populated. If so, the existing wires must be removed to install the fog lamp kit wires.

20. Route the wires to the BCM connectors and insert the LH fog lamp power circuit WT/YE into connector A (1), cavity 1 (2). Install the connector cover and connect BCM connector A (1).

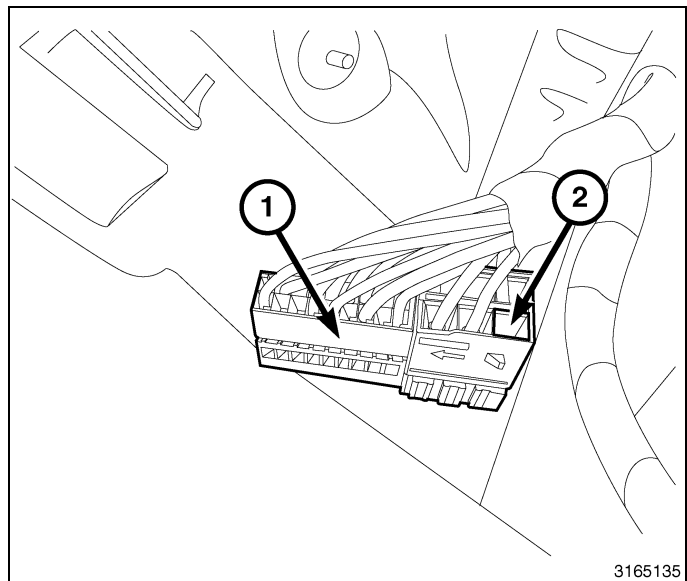

21. Insert the RH fog lamp power circuit WT/DB into connector D (2), cavity 13 (1). Install the connector cover and connect BCM connector D (2).

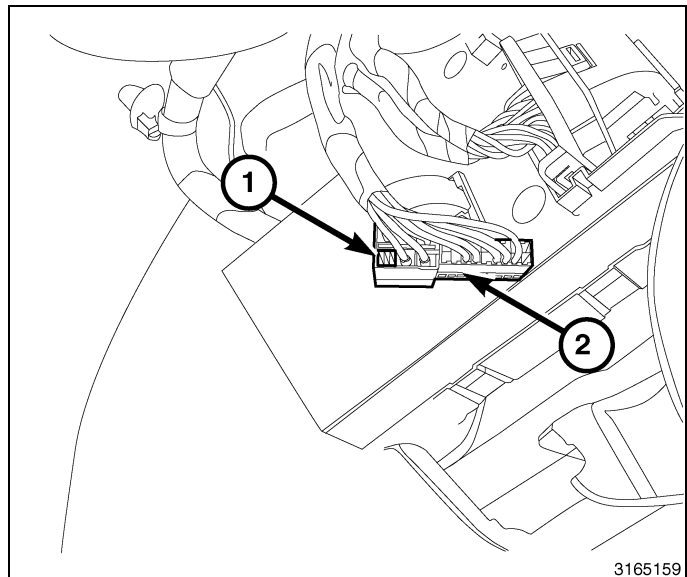

22. Raise and support the vehicle.
23. Remove the four push pin fasteners (1) that secure the LH side of the front belly pan (2). Repeat for the three push pin fasteners on the RH side.

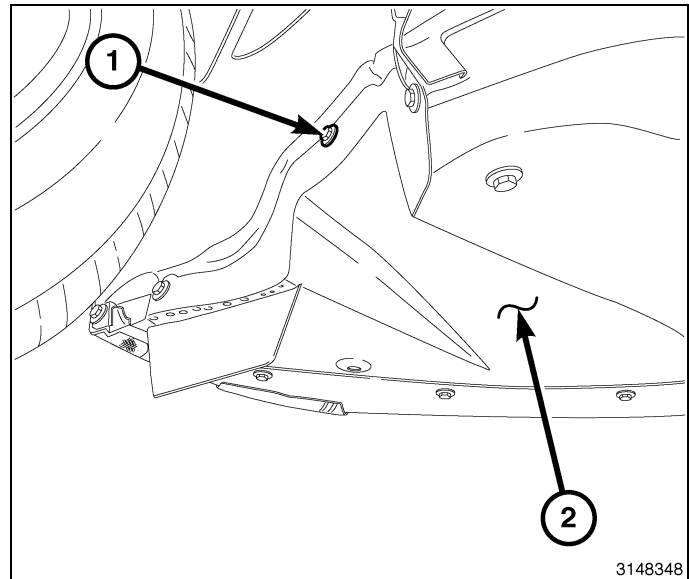

24. Remove the eight screws (2) that secure the front belly pan (1) to the fascia.
25. Remove the 2 bolts (4) that secure the front belly pan (1) (and rear belly pan) to the crossmember.
26. Remove the three push pin fasteners (3) and remove the front belly pan.

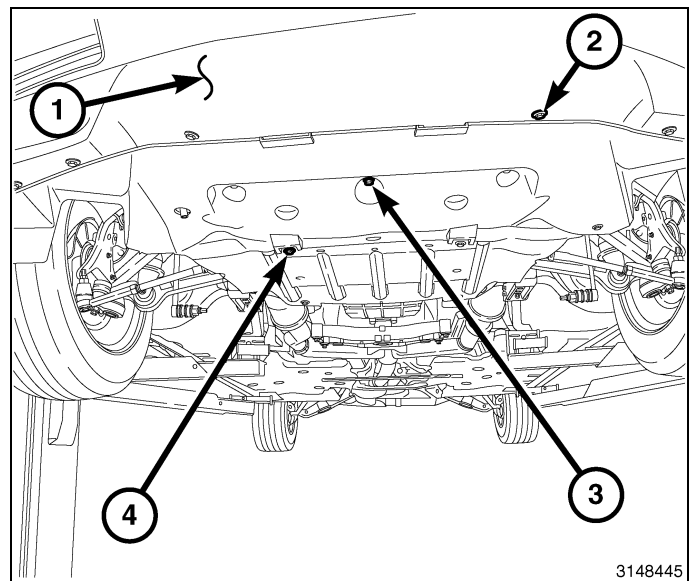

NOTE: The Dodge has only three tabs on the front bumper trim (fog lamp) bezels.

27. Remove both front bumper trim (fog lamp) bezels (1) by releasing the four tabs (2) and pulling from outside the bumper fascia.
28. Position the new fog lamp bezels and seat the retaining tabs by firmly pushing into the fascia. Make sure all tabs seat properly.

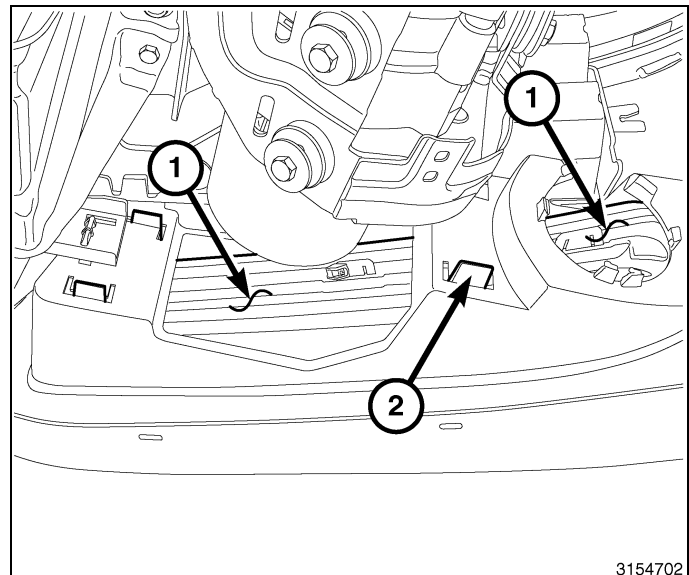

29. For Chrysler only, install the fog lamps from behind the bumper fascia by locating the five tabs to the slots (2) in the fog lamp housing (1) and firmly pressing into place. Make sure all tabs are fully seated.

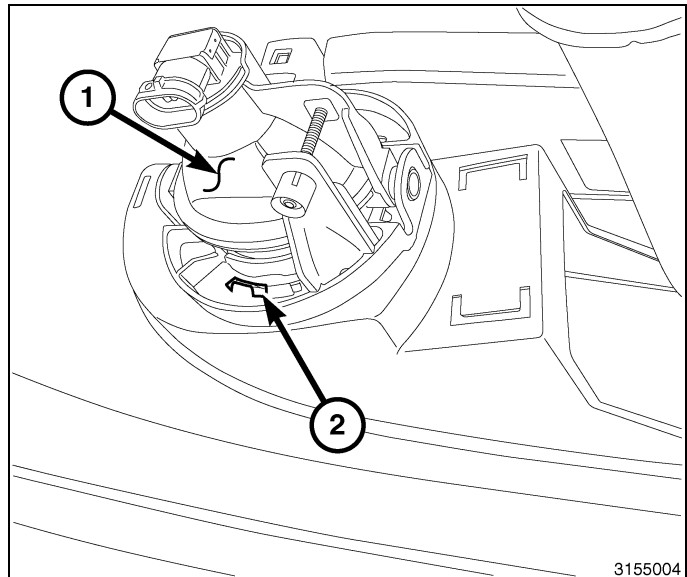

NOTE: If equipped, remove the screw retainer clips from the fascia before positioning the fog lamps.

30. For Dodge only, position the fog lamps from behind the bumper fascia and install the two screws through the fascia (from outside the fascia) directly across from each other.

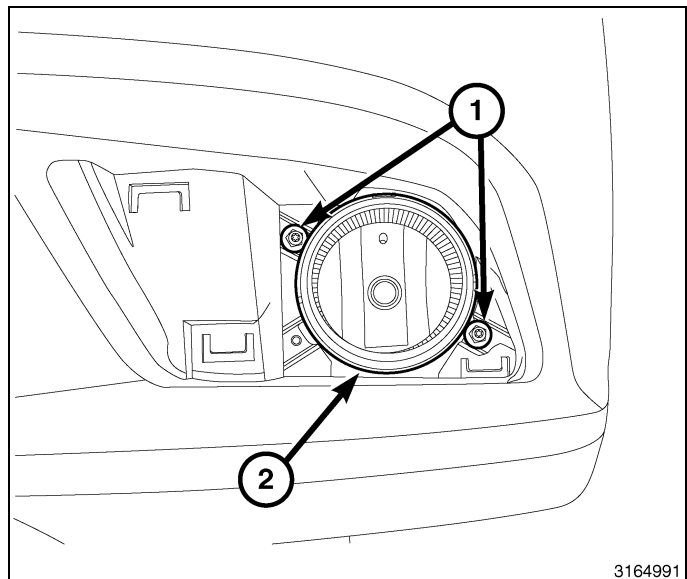

31. Route the RH side of the fog lamp harness (2) above the Electro-Hydraulic Power Steering (EHPS) pump (1) to the RH fog lamp and connect to the fog lamp.
32. Pass the fog lamp harness to BCM harness connector end (2) up inside the body for routing in the engine compartment (forward of Antilock Brake System (ABS) Module). Attach the harness to the body at this point using a tie strap (3), but leave tie strap (3) loose enough to pull wiring harness (2) slack out from above.

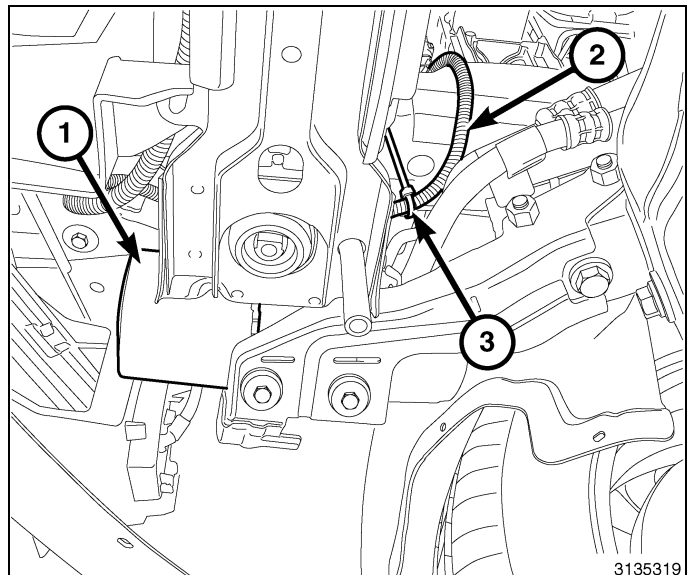

33. Route the LH side of the fog lamp harness (2) along the front of the lower radiator support (3) and connect to the LH fog lamp.
34. Attach the harness (2) using tie straps (1) as necessary.

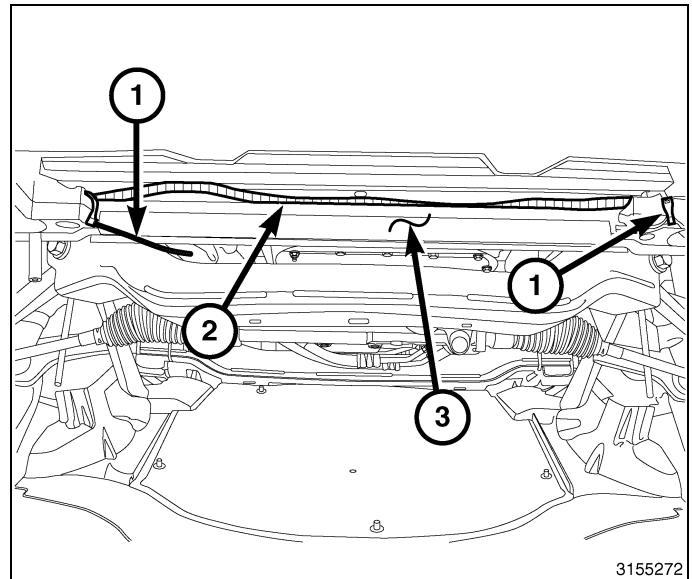

35. Under the hood in the engine compartment, and from in front of the ABS module (3), route the connector and ground wire (2) with the eyelet **under the ABS module (3)** and connect the fog lamp harness (4) to the fog lamp/BCM harness.
36. Remove the body ground nut (1), attach the ground wire (2) eyelet to the stud and install the nut (1).
37. Route the fog lamp harness (4) and fog lamp/BCM harness (4) with the engine harness and attach with tie straps (5) as necessary.

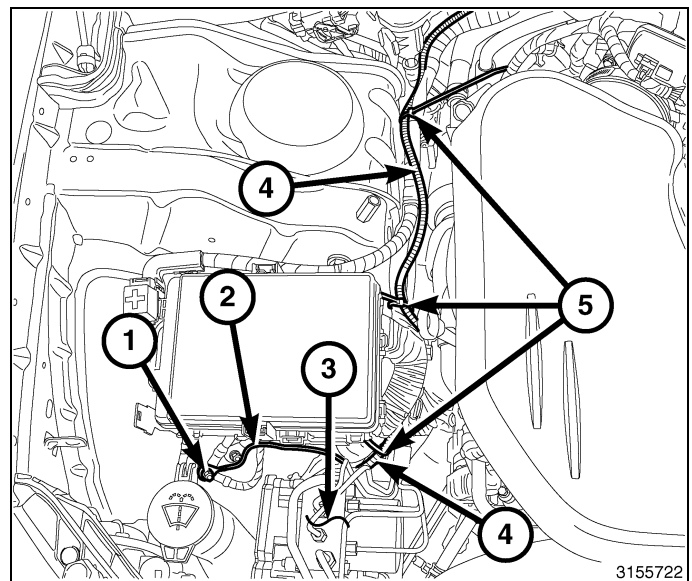

38. Connect the wiring harness connector and junction block to the back of the glove box compartment (1).
39. Position the glove compartment (1) and firmly push into place to seat the push in fasteners.
40. Install the two side screws (2) to the glove box compartment (1).
41. Install the six screws to the front of the glove box compartment (1).
42. Install the silencer.
43. Connect the battery negative (2) cable.

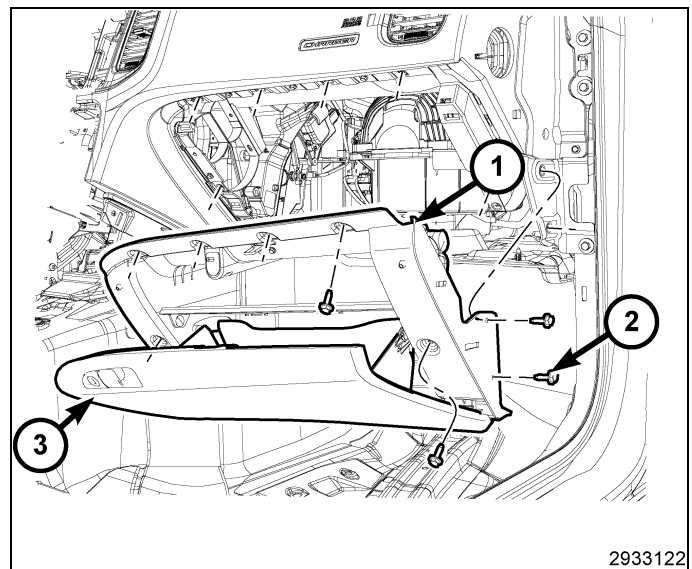

44. **Configure the vehicle** as follows:
 - a. Log on to <https://dealerconnect.chrysler.com>.
- Nov 24, 2010

- b. In the "Vehicle Option" screen under the "Global Claims System" category in the "Service" tab, enter the vehicle VIN and add the sales code **LNJ (Fog Lamps)** as a "Dealer Installed Option".
- c. Confirm that the new sales code has been successfully added to the VIN.

NOTE: With the scan tool connected to both the internet (via Ethernet port or wireless connection) and the vehicle, follow the steps below:

- d. Using the scan tool select the **VEHICLE PREPARATION** and then select **RESTORE VEHICLE CONFIGURATION**.
 - e. Follow the step by step instructions on the scan tool to complete the Fog Lamps vehicle configuration.
45. **Set the fog lamp height** as follows:
- a. Place the vehicle on a level surface 25 feet from a wall or screen for viewing the fog lamp illumination height.
 - b. Turn on the ignition switch and the fog lamps.
 - c. Using the adjustment screw on the back of the fog lamps, adjust to 100 mm (4 in.) below the fog lamp centerline straight ahead of the lamp.
46. Raise and support the vehicle.
47. Position the splash shield and install the three push pin fasteners (3).
48. Install the eight screws (2) that secure the front belly pan (1) to the fascia.
49. Install the 2 bolts (4) that secure the front belly pan (1) (and rear belly pan) to the crossmember.

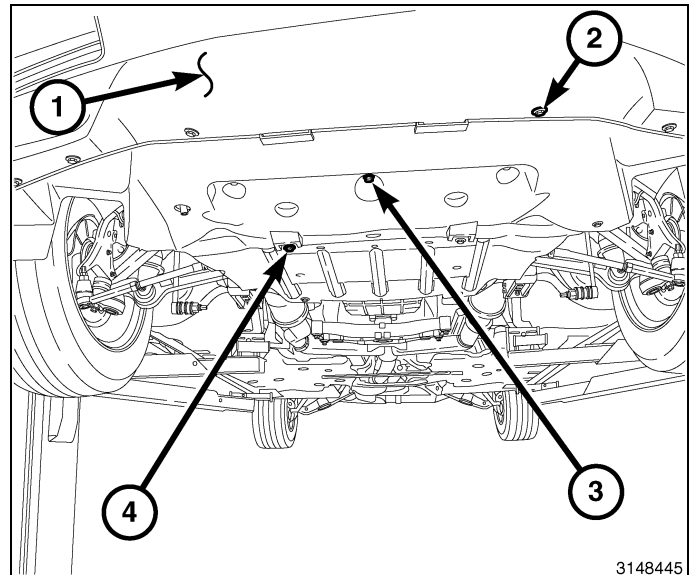

50. Install the four push pin fasteners (1) that secure the LH side of the front belly pan (2). Repeat for the three push pin fasteners on the RH side.
51. Verify the system operates correctly.

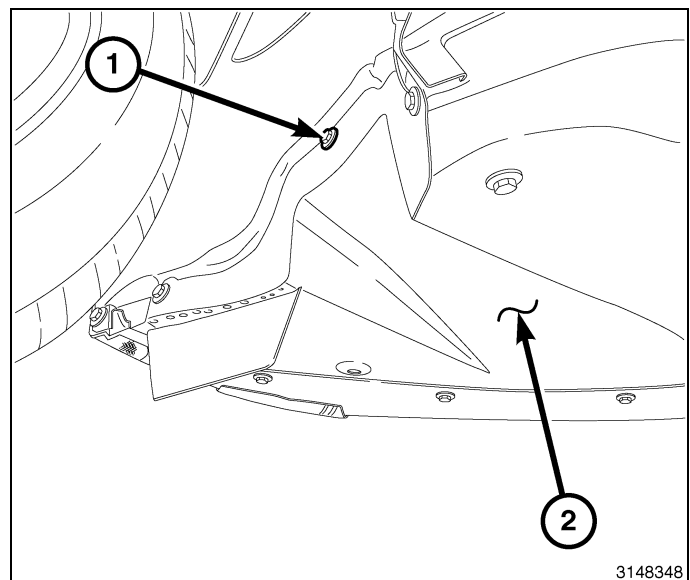



PHARES ANTIBROUILLARD

DODGE/CHRYSLER

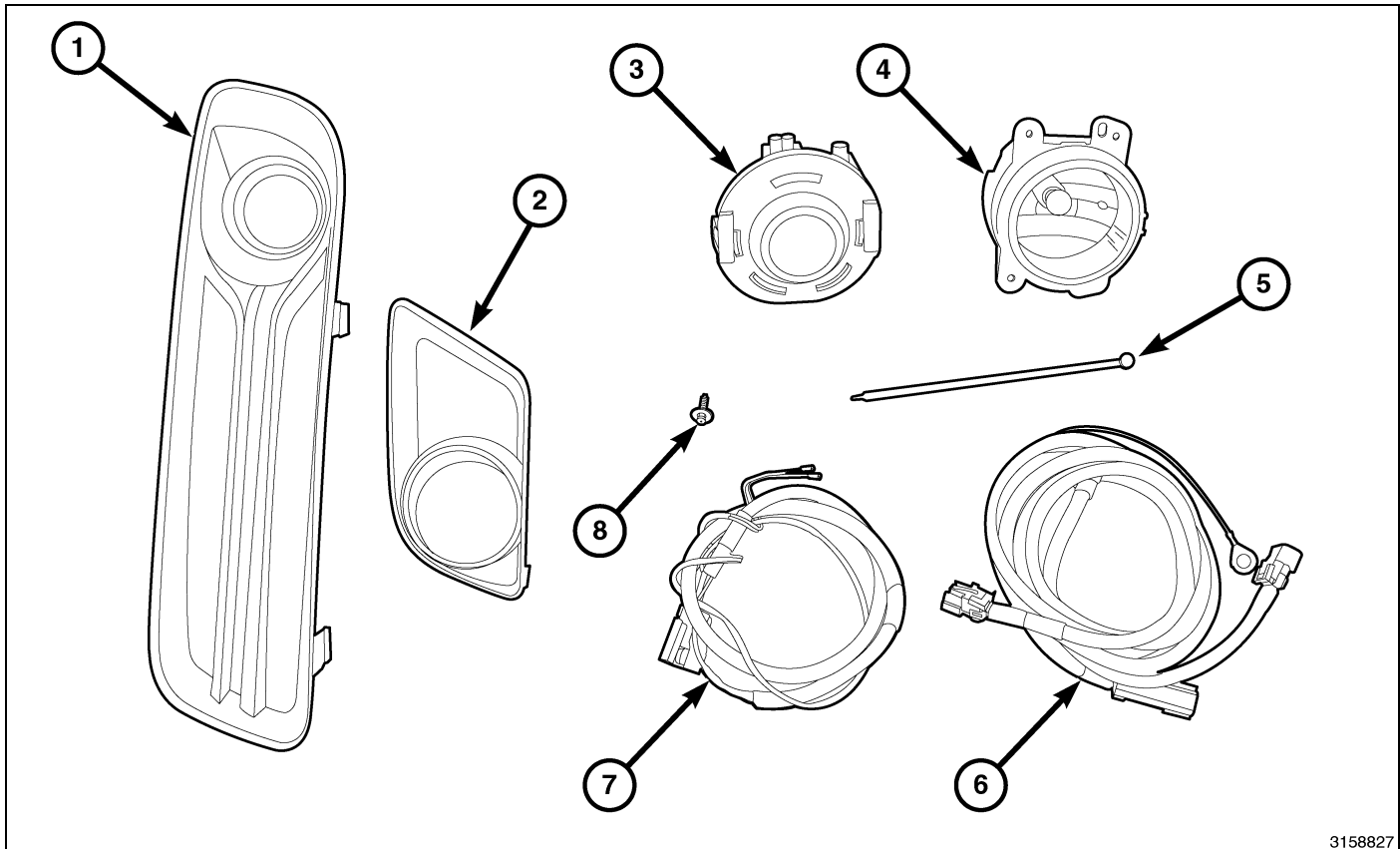

3158827

Numéro de légende	Description	Quantité
1	Encadrement de phares antibrouillard (Trousse Chrysler seulement)	2
2	Encadrement de phares antibrouillard (Trousse Dodge seulement)	2
3	Ensemble phare antibrouillard (Trousse Chrysler seulement)	2
4	Ensemble phare antibrouillard (Trousse Dodge seulement)	2
5	Serre-câble	12
6	Faisceau de phare antibrouillard	1
7	Faisceau de connexion de phare antibrouillard au module confort/commodité (BCM)	1
8	Boulons de fixation de phare antibrouillard (Trousse Dodge seulement)	4

ÉTAPES DE LA PROCÉDURE :

REMARQUE: Toutes les vues sont Chrysler, sauf indication contraire, vues Dodge semblables.

1. Débrancher le câble négatif de la batterie.
2. Déposer le bouchon d'extrémité droite de panneau de tableau de bord.
3. Déposer les pièces de retenue à pousoir de la plaque isolante droite du panneau de tableau de bord.
4. Débrancher le faisceau de DÉL (1) et retirer le silencencieux du panneau de bord du côté droit (2).

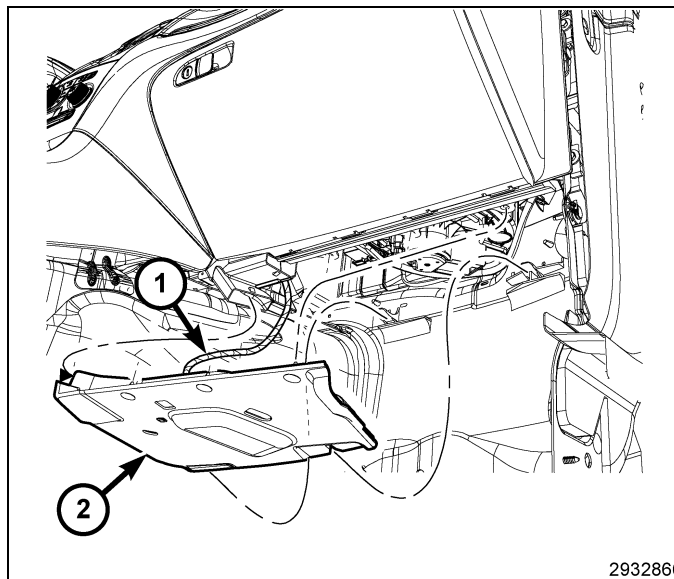

5. Ouvrir la porte de la boîte à gants (3).
6. Déposer les vis latérales (2) du compartiment de la boîte à gants (1).
7. Déposer les six vis de l'avant du compartiment de la boîte à gants (1).
8. À l'aide de la baguette de garnissage C-4755 ou d'un outil équivalent, faire lever sur le compartiment de la boîte à gants (1) pour désengager les agrafes de retenue de tableau de bord.
9. Débrancher le connecteur de faisceau de câblage et le raccord multiple de l'arrière du compartiment de la boîte à gants (1) et le retirer du véhicule.

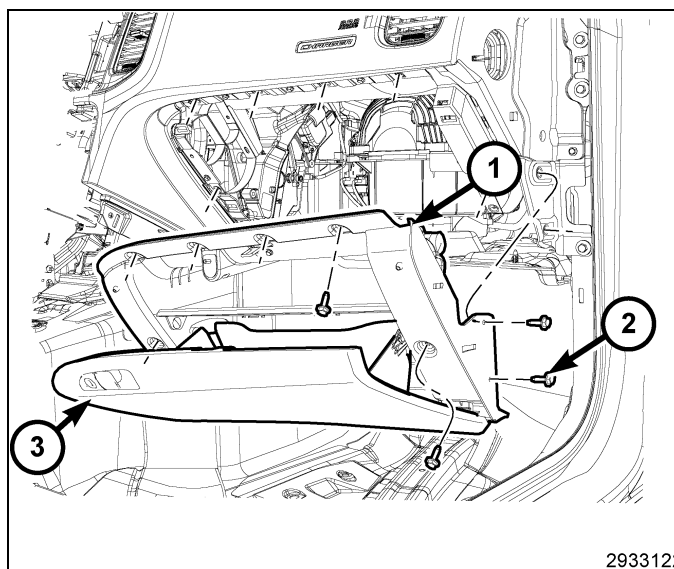

10. Placer le bouton rotatif (1) du contacteur de phare (4) dans la position OFF(O).
11. Enfoncer le bouton rotatif (4) et le tourner dans le sens des aiguilles d'une montre pour rétracter les pièces de retenue (2) derrière le panneau du tableau de bord. Les pièces de retenue (2) seront complètement rétractées avant les points du contacteur à la position ON des feux de stationnement.
12. Tirer le contacteur hors du panneau du tableau de bord pour accéder et débrancher le connecteur du contacteur de phare, et déposer le contacteur de phare.
13. Brancher le connecteur du contacteur de phare au nouveau contacteur de phare.
14. Placer le nouveau contacteur et l'enfoncer fermement et également dans le panneau du tableau de bord jusqu'à ce qu'il soit bien en place. Deux déclics sonores retentiront, indiquant que les deux pièces de retenue (2) se fixées en place.

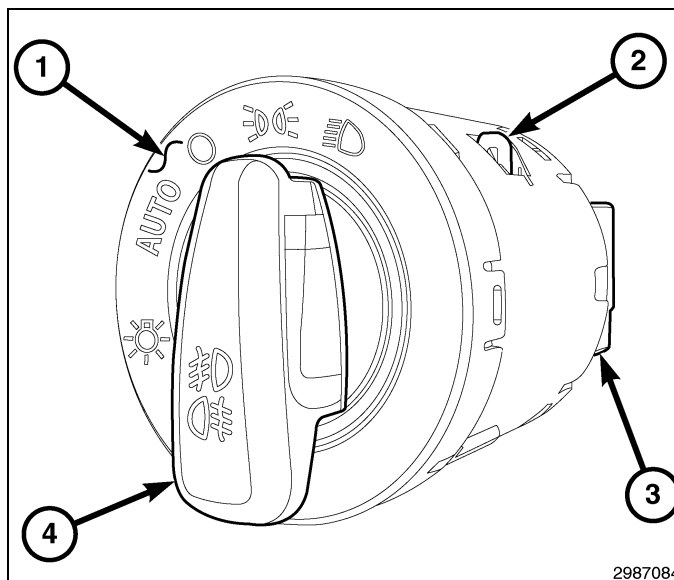

REMARQUE: Le passe-câble est un passe-câble à deux côtés muni de caoutchouc à l'intérieur du côté du véhicule et à l'extérieur du véhicule. S'assurer de percer tout le long des deux côtés. Prendre soin de ne pas compromettre le faisceau de câblage du moteur lorsque l'on perce le passe-câble.

15. Du dessous du capot, sur le côté droit de l'auvent de capot-moteur, percer avec soin la deuxième nervure (2) du passe-câble du faisceau du moteur (1) et acheminer le faisceau reliant le phare antibrouillard au module confort/comforté (BCM) (3) (bout flottant du câble) dans le compartiment passager.

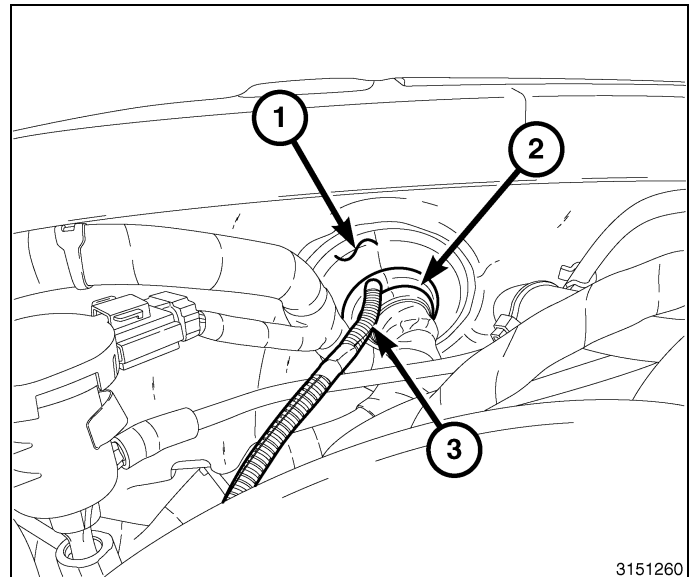

REMARQUE: Juste avant de tirer le faisceau reliant le phare antibrouillard au module confort/comforté (BCM) (1) à travers le passe-câble, appliquer de l'isolant résistant aux variations de température au faisceau de câblage $\frac{1}{4}$ de pouce avant le conduit (dans le compartiment moteur) pour le fixer en place.

16. De l'intérieur du compartiment passager, localiser le faisceau reliant le phare antibrouillard au module confort/comforté (BCM) (1) et le tirer pour fixer le conduit du faisceau contre le passe-câble dans le compartiment moteur.
17. Acheminer le faisceau reliant le phare antibrouillard au module confort/comforté (BCM) (1) vers le panneau de seuil de porte droit et fixer les attaches (3) au besoin.

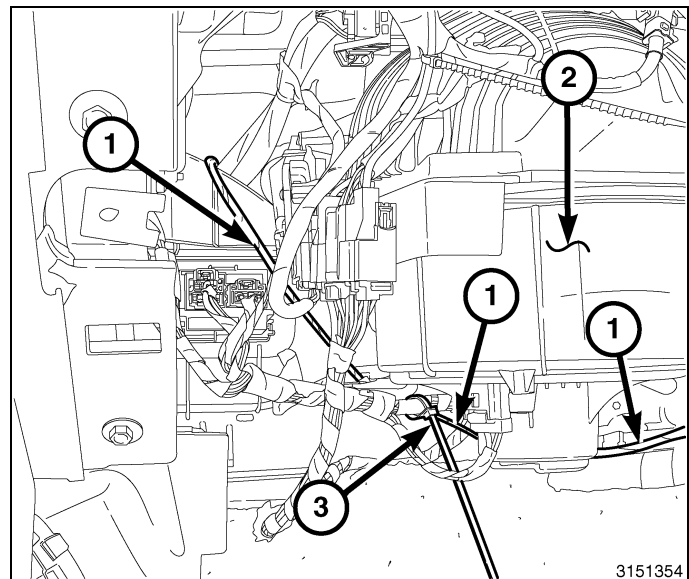

REMARQUE: Le module confort/comforté (BCM) (5) est situé sur le panneau de seuil de porte droit.

18. Débrancher les connecteurs du module confort/comforté (BCM) A (1) et D (3) et appuyant sur la patte de verrouillage du levier de dégagement (2), puis tourner le levier de dégagement (4) et tirer les connecteurs (1, 3) hors du module confort/comforté (BCM) (5).

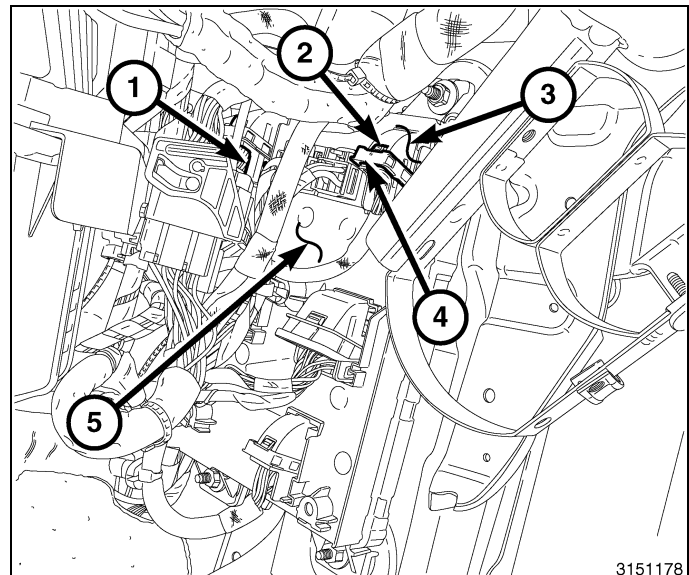

19. Pour les deux connecteurs A et D, utiliser la baguette de garnissage C-4755 ou un outil équivalent, l'insérer avec soin entre le verrou de couvercle du connecteur (2) et la patte de verrouillage (3) pour dégager, et glisser le boîtier du connecteur (1) du connecteur.

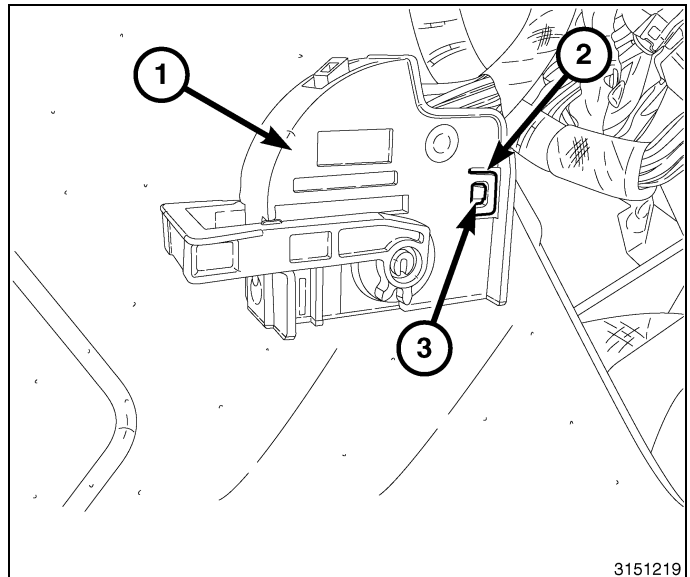

REMARQUE: Les cavités dans le module confort/commodité (BCM) spécifiées pour les câbles droit et gauche du phare antibrouillard peuvent être garnies. Si tel est le cas, les câbles existants doivent être retirés pour installer les câbles de la trousse de phare antibrouillard.

20. Acheminer les câbles aux connecteurs du module confort/commodité (BCM) et insérer le circuit d'alimentation WT/YE du phare antibrouillard gauche dans le connecteur A (1), cavité 1 (2). Poser le couvercle du connecteur et brancher le connecteur A du module confort/commodité (BCM) (1).

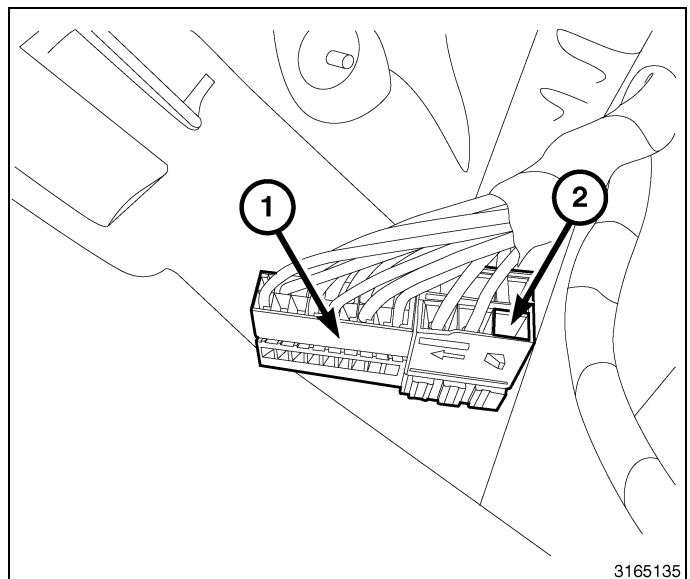

21. Insérer le circuit d'alimentation WT/DB du phare antibrouillard droit dans le connecteur D (2), cavité 13 (1). Poser le couvercle du connecteur et brancher le connecteur D du module confort/commodité (BCM) (2).

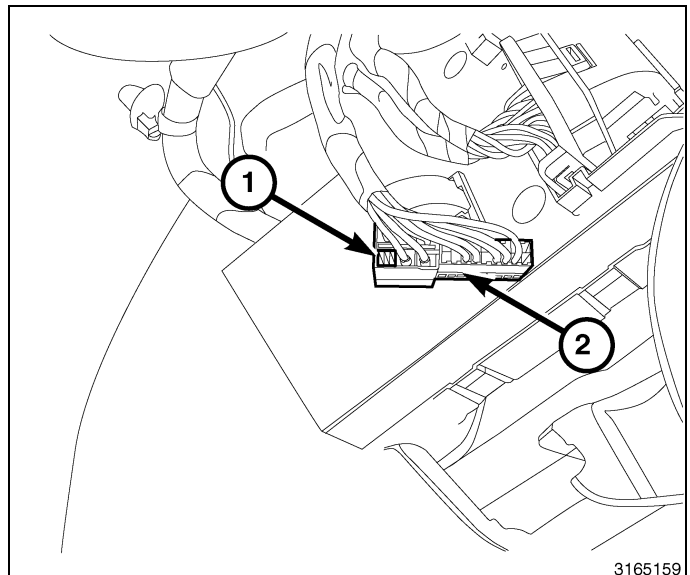

22. Soulever et soutenir le véhicule.
23. Retirer les quatre pièces de retenue à pousser (1) qui fixent le côté gauche du blindage inférieur avant (2). Répéter cette procédure pour les trois pièces de retenue à pousser sur le côté droit.

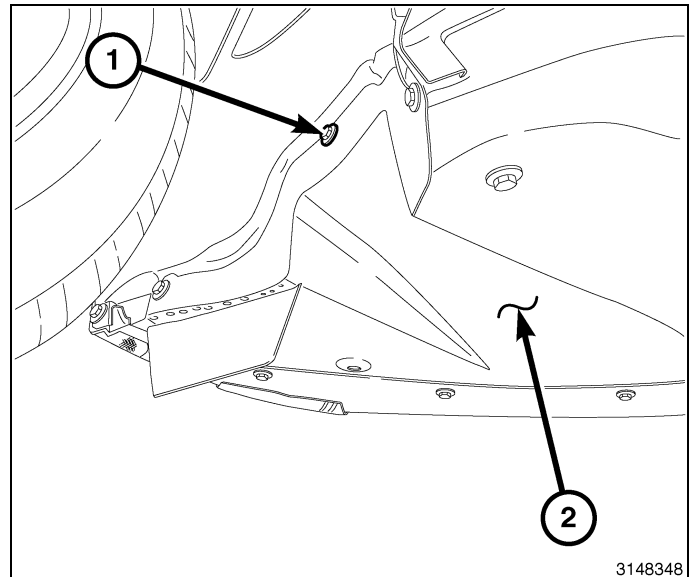

24. Retirer les huit vis (2) qui fixent le blindage inférieur avant (1) au carénage.
25. Retirer les 2 boulons (4) qui fixent le blindage inférieur avant (1) (et le blindage inférieur arrière) à la traverse de cadre de châssis.
26. Retirer les trois pièces de retenue à pousser (3) et déposer le blindage inférieur avant.

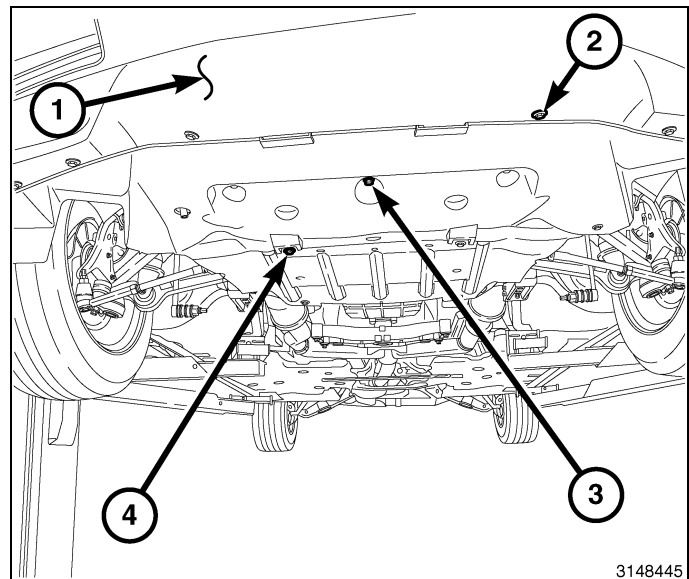

REMARQUE: La Dodge possède seulement trois attaches sur les encadrements du panneau de pare-chocs avant (phare antibrouillard).

27. Déposer les deux encadrements du panneau de pare-chocs avant (phare antibrouillard) (1) en dégageant les quatre attaches (2) et en les tirant hors du plastique souple de carénage.
28. Placer les nouveaux encadrements de phares antibrouillard et fixer en place les attaches de retenue en les poussant fermement dans le carénage. S'assurer que toutes les attaches sont bien fixées en place.

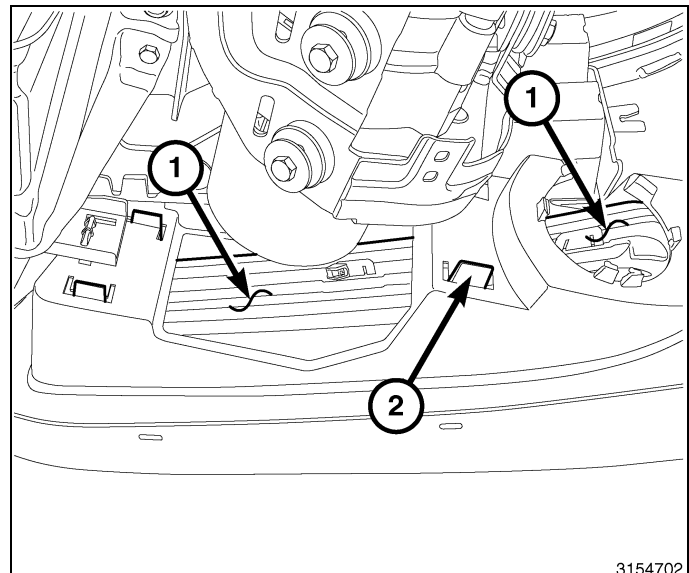

29. Pour Chrysler seulement, installer les phares antibrouillard à partir de l'arrière du plastique souple de carénage en plaçant les cinq attaches dans les fentes (2) dans le logement du phare antibrouillard (1) et en les enfonçant fermement pour les fixer en place. S'assurer que toutes les attaches sont bien fixées en place.

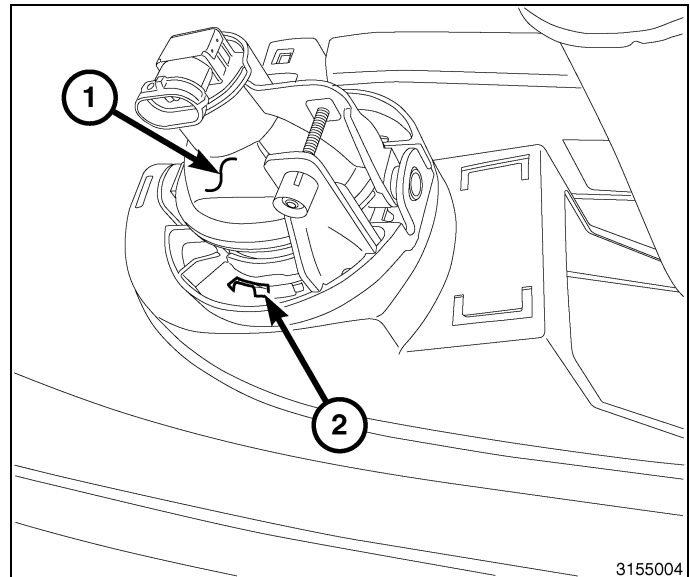

REMARQUE: Le cas échéant, retirer les agrafes des vis de maintien du carénage avant de placer les phares antibrouillard.

30. Pour Dodge seulement, placer les phares antibrouillard à partir de l'arrière du plastique souple de carénage et poser les deux vis à travers le carénage (à partir de l'extérieur du carénage) directement l'un en face de l'autre.

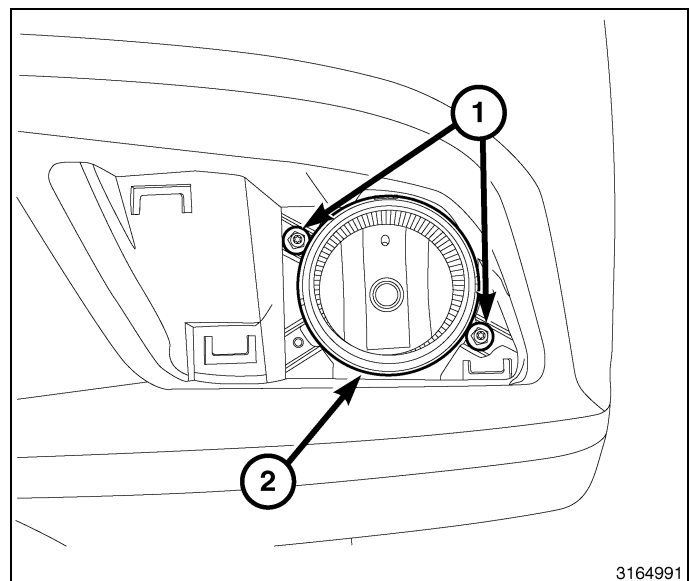

31. Acheminer le côté droit du faisceau du phare antibrouillard (2) au-dessus de la pompe de servodirection electro-hydraulique (EHPS) (1) au phare antibrouillard droit et le brancher au phare antibrouillard.

32. Passer le faisceau du phare antibrouillard à l'extrémité du connecteur du faisceau du module confort/comforté (BCM) (2) à l'intérieur de la carrosserie pour l'acheminer dans le compartiment moteur (à l'avant du module de freinage antiblocage (ABS)). Attacher le faisceau à la carrosserie à ce endroit à l'aide d'une courroie d'attache (3), mais laisser la courroie (3) suffisamment desserrée pour tirer le mou de faisceau de câblage (2) à partir du haut.

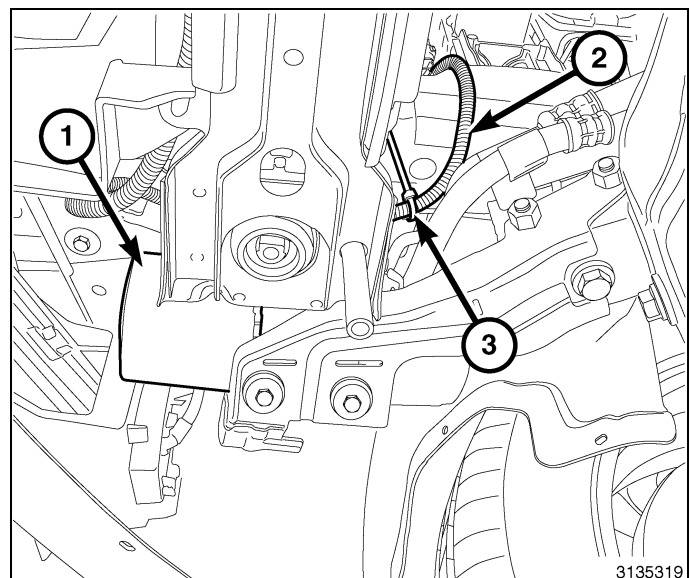

33. Acheminer le côté gauche du faisceau du phare antibrouillard (2) le long de l'avant du support inférieur du radiateur (3) et le brancher au phare antibrouillard gauche.
34. Attacher le faisceau (2) à l'aide de courroies d'attache (1) au besoin.

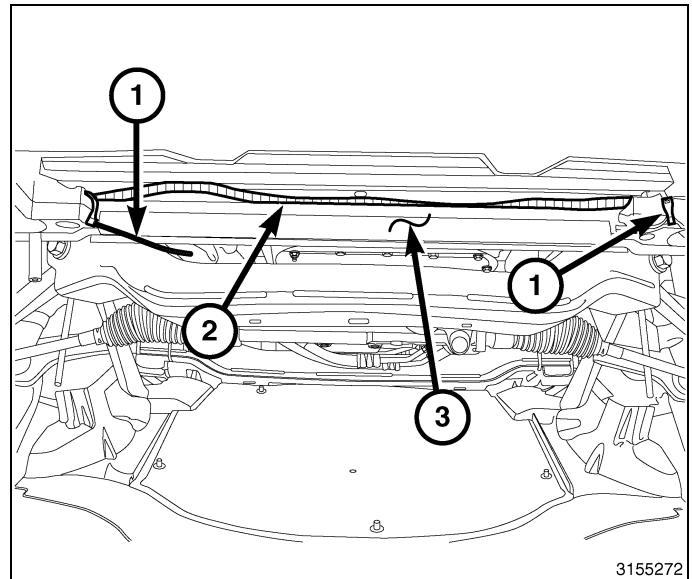

35. Du dessous du capot dans le compartiment moteur, et à partir du devant du module de freinage antiblocage (ABS) (3), acheminer le câble de connecteur et de masse (2) avec l'oeillet en dessous du module de freinage antiblocage (ABS) (3) et brancher le faisceau du phare antibrouillard (4) au faisceau du phare antibrouillard et du module confort/comforté (BCM).
36. Retirer l'écrou du câble de masse de la carrosserie (1), attacher l'oeillet du câble de masse (2) au goujon et poser l'écrou (1).
37. Acheminer le faisceau du phare antibrouillard (4) et le faisceau reliant le phare antibrouillard au module confort/comforté (BCM) (4) avec le faisceau du moteur et les attacher à l'aide de courroies d'attache (5) au besoin.

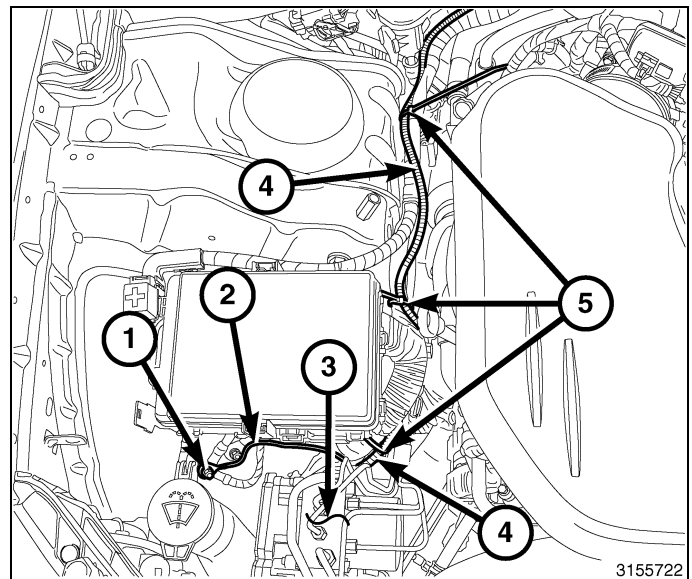

38. Brancher le connecteur de faisceau de câblage et le bloc de raccordement à l'arrière du compartiment de la boîte à gants (1).
39. Placer le compartiment de la boîte à gants (1) et l'enfoncer fermement pour fixer en place les pièces de retenue à poussoir.
40. Poser les deux vis latérales (2) sur le compartiment de la boîte à gants (1).
41. Poser les six vis sur l'avant du compartiment de la boîte à gants (1).
42. Poser la plaque isolante.
43. Brancher le câble négatif de la batterie (2).

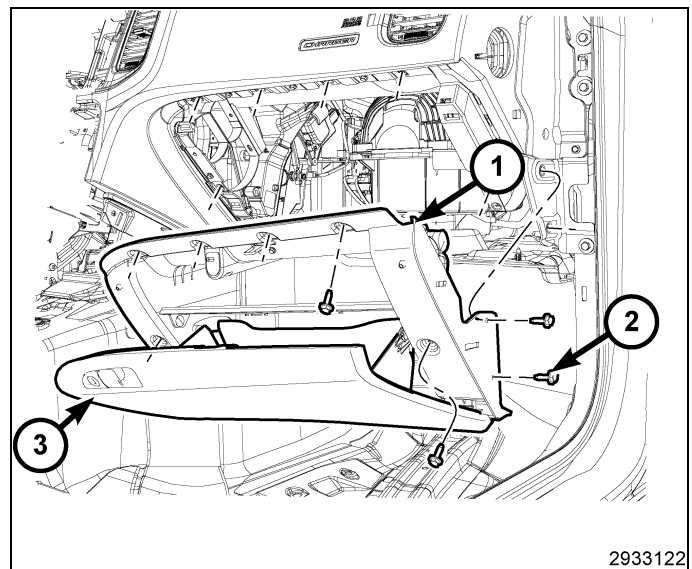

44. **Configurer le véhicule** comme suit:

- a. Vous connecter à <https://dealerconnect.chrysler.com>.
Nov 24, 2010

- b. Sur l'écran "Option de véhicule" sous la catégorie "Système de réclamation globale" dans l'onglet "Entretien", saisir le NIV du véhicule et ajouter le code de vente **LNJ (Phares antibrouillard)** comme "Option installée par le concessionnaire".
- c. Confirmer que le nouveau code de vente a été correctement ajouté au NIV.

REMARQUE: À l'aide d'un analyseur brancher à l'Internet (via un port Éthernet ou une connexion sans fil) ET au véhicule, suivre les étapes ci-dessous :

- d. À l'aide de l'analyseur, choisissez **PRÉPARATION DU VÉHICULE** puis sélectionner **RESTAURATIN DE LA CONFIGURATION DU VÉHICULE**.
 - e. Suivre les instructions pas à pas à l'analyseur-contrôleur pour effectuer la configuration du véhicule après l'installation des phares antibrouillard.
45. **Régler la hauteur des phares antibrouillard** comme suit :
- a. Placer le véhicule sur une surface plane à 25 pieds d'un mur ou d'un écran pour voir la hauteur d'éclairage des phares antibrouillard.
 - b. Mettre le contact et allumer les phares antibrouillard.
 - c. À l'aide de la vis de réglage à l'arrière des phares antibrouillard, régler la hauteur des phares à 100 mm (4 po) en dessous de l'axe des phares antibrouillard, directement devant les phares.
46. Soulever et soutenir le véhicule.
47. Placer le pare-éclaboussures et poser les trois pièces de retenue à pousoir (3).
48. Poser les huit vis (2) qui fixent le blindage inférieur avant (1) au carénage.
49. Poser les 2 boulons (4) qui fixent le blindage inférieur avant (1) (et le blindage inférieur arrière) à la traverse de cadre de châssis.

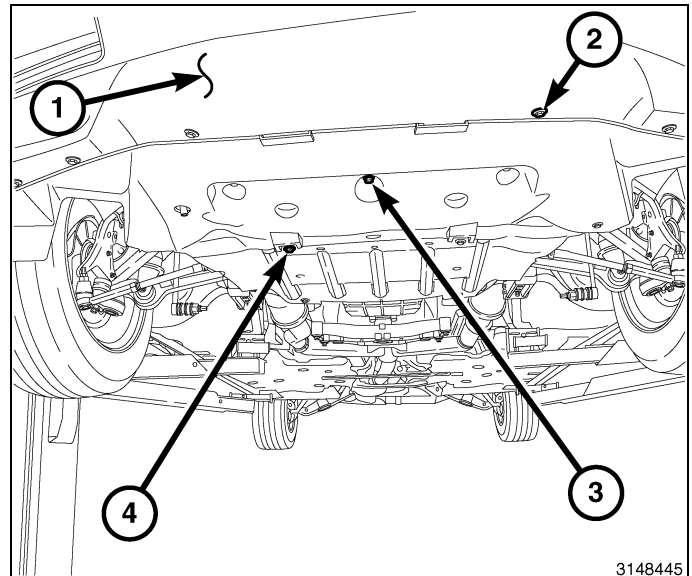

50. Poser les quatre pièces de retenue à pousoir (1) qui fixent le côté gauche du blindage inférieur avant (2). Répéter cette procédure pour les trois pièces de retenue à pousoir sur le côté droit.
51. Vérifier pour s'assurer que le système fonctionne correctement.

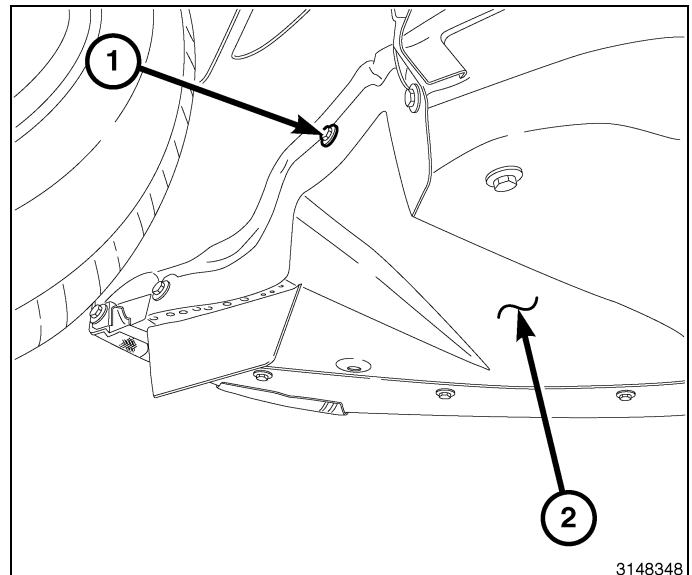



FAROS ANTINEBLA

DODGE/CHRYSLER

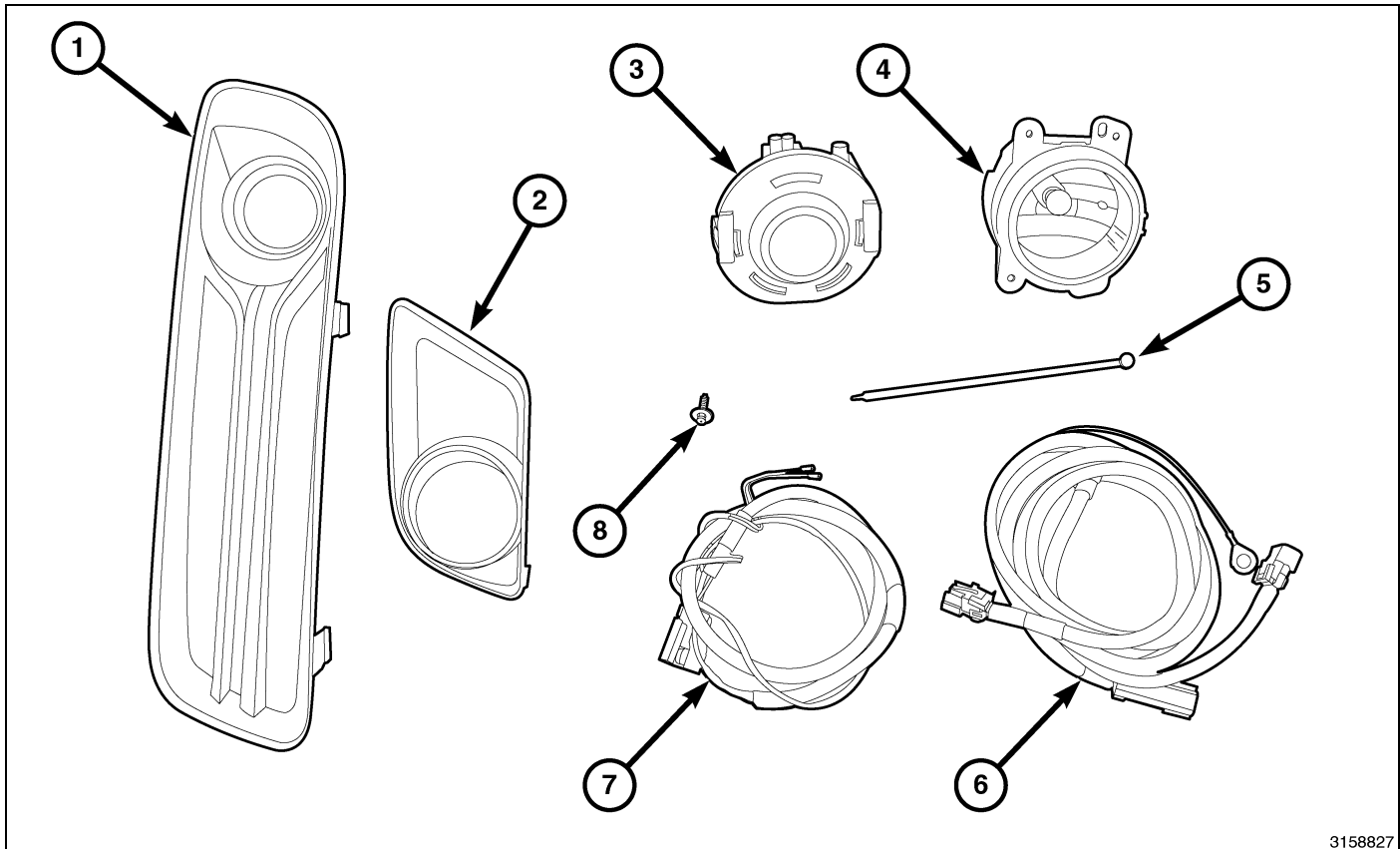

3158827

Elemento	DESCRIPCION	Cantidad
Relación nominal de aspecto de ancho de pantalla 1	Embellecedor del faro antiniebla (Kit Chrysler únicamente)	Relación nominal de aspecto de ancho de pantalla 2
Relación nominal de aspecto de ancho de pantalla 2	Embellecedor del faro antiniebla (Kit Dodge únicamente)	Relación nominal de aspecto de ancho de pantalla 2
Relación nominal de aspecto de ancho de pantalla 3	Conjunto del faro antiniebla (Kit Chrysler únicamente)	Relación nominal de aspecto de ancho de pantalla 2
Relación nominal de aspecto de ancho de pantalla 4	Conjunto del faro antiniebla (Kit Dodge únicamente)	Relación nominal de aspecto de ancho de pantalla 2
Relación nominal de aspecto de ancho de pantalla 5	Bridas	Relación nominal de aspecto de ancho de pantalla 12

Elemento	DESCRIPCION	Cantidad
Relación nominal de aspecto de ancho de pantalla 6	Mazo de cables del faro antiniebla	Relación nominal de aspecto de ancho de pantalla 1
Relación nominal de aspecto de ancho de pantalla 7	Mazo de cables del faro antiniebla al BCM	Relación nominal de aspecto de ancho de pantalla 1
Relación nominal de aspecto de ancho de pantalla 8	Pernos de fijación del faro antiniebla (Kit Dodge únicamente)	Relación nominal de aspecto de ancho de pantalla 4

PASOS DEL PROCEDIMIENTO:

NOTA: Todas las vistas son de Chrysler, salvo donde se indica. Las de Dodge son similares.

1. Desconecte el cable negativo de la batería.
2. Retire la tapa del extremo derecho del panel de instrumentos.
3. Retire los elementos de fijación del silenciador del panel de instrumentos del lado derecho.
4. Desconecte el arnés de LED (1) y retire el silenciador del panel de instrumentos del lado derecho (2).

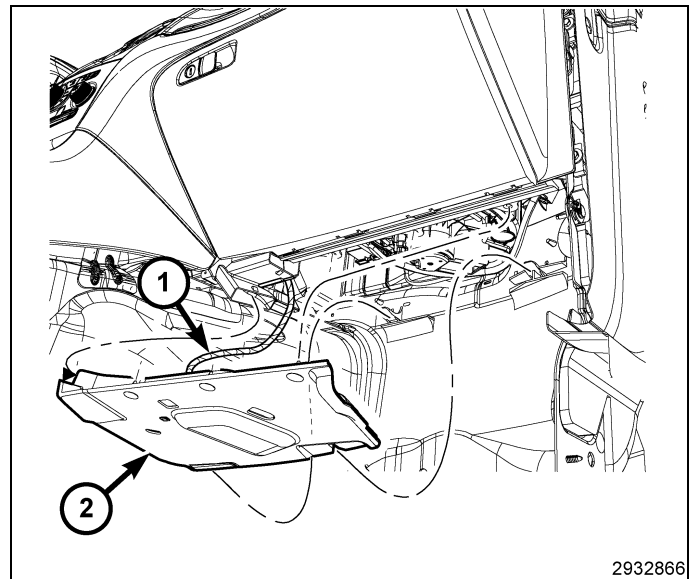

5. Abra la puerta de la guantera (3).
6. Retire los dos tornillos laterales (2) de la guantera (1).
7. Retire los seis tornillos de la parte delantera de la guantera (1).
8. Use una varilla C-4755 o equivalente, para hacer palanca en la guantera y (1) soltar los clips de retención del panel de instrumentos (P/I).
9. Desenchufe el conector del mazo de cables y el tablero de conexiones de la parte posterior de la guantera (1) y retírelo el vehículo.

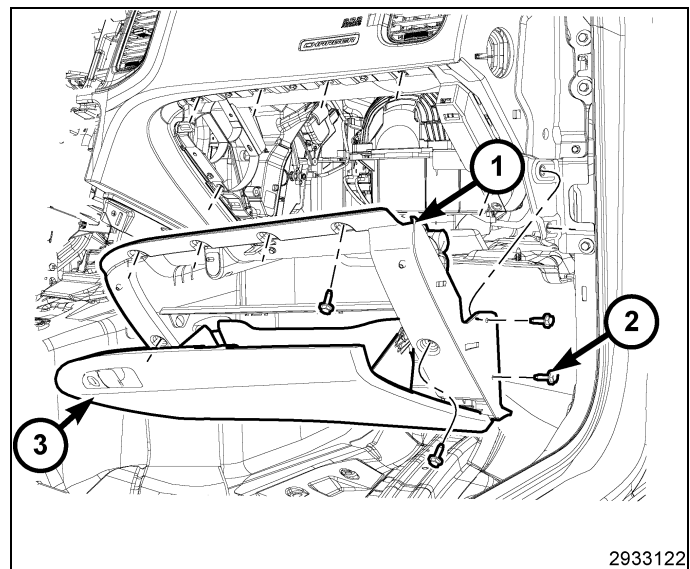

10. Coloque el mando giratorio del conmutador de los faros (1) (4) en la posición OFF (O).
11. Pulse el mando giratorio (4) y gire hacia la derecha para replegar los elementos de retención (2) situados tras el revestimiento del panel de instrumentos. Los elementos de retención (2) estarán completamente retraídos antes de que el conmutador señale la posición ON de las luces de estacionamiento.
12. Saque el conmutador del revestimiento del panel de instrumentos para acceder al conector del conmutador de los faros y desenchufarlo, y después retire el conmutador de los faros.
13. Enchufe el conector del conmutador de los faros al nuevo conmutador de los faros.
14. Coloque el nuevo conmutador y pulse de forma homogénea y firme en el revestimiento del panel de instrumentos hasta que esté firmemente asentado. Oirá dos suaves clics que indican que los elementos de retención (2) están correctamente asentados.

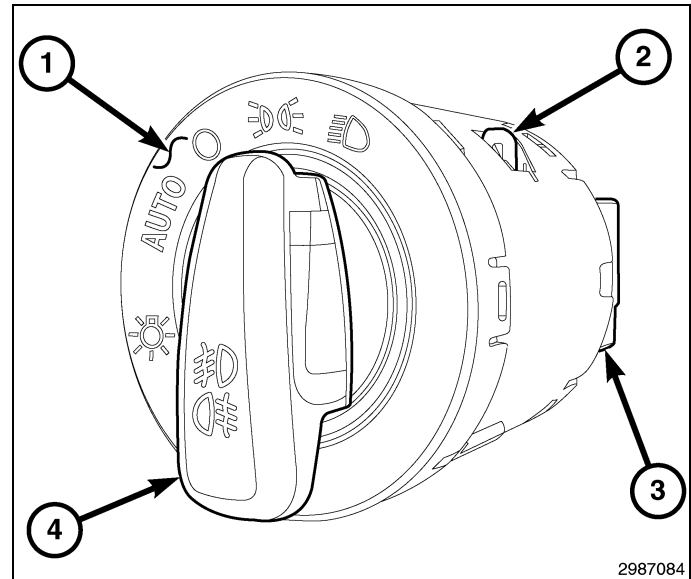

NOTA: La arandela es una arandela de doble cara con goma en la parte interior y exterior del vehículo. Asegúrese de perforar completamente a través de ambos lados. Tenga cuidado de dañar el mazo de cables del motor cuando perfora la arandela.

15. Bajo el capó, en el lado derecho del cubretablero, perfora con cuidado la segunda nervadura (2) del mazo de cables del motor a través de la arandela (1) y tienda el mazo de cables del faro antiniebla al BCM (3) (extremo suelto del cable) hacia dentro del compartimento del acompañante.

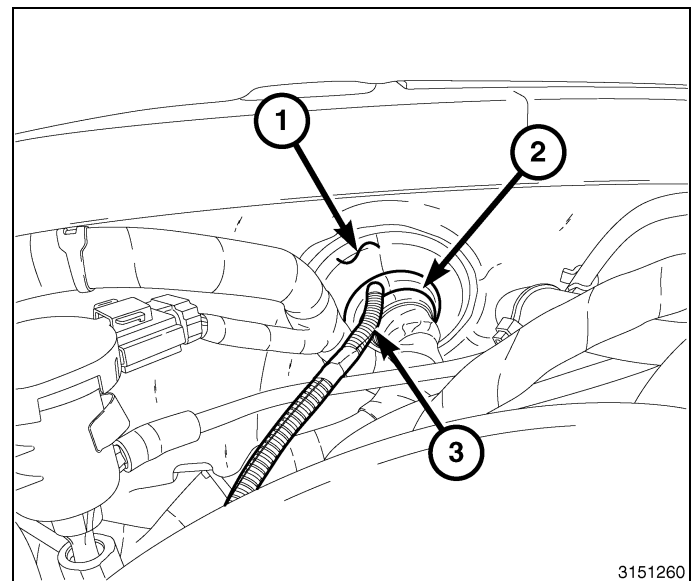

NOTA: Justo antes de hacer pasar el mazo de cables del faro antiniebla al BCM (1) a través de la arandela, aplique sellante RTV al mazo de cables ¼ de pulgada antes del conducto (en el compartimento motor) para sellarlo.

16. Desde el interior del compartimento del acompañante, encuentre el mazo de cables que va del faro antiniebla al BCM (1) y tire para asentar el conducto del mazo de cables contra la arandela en el compartimento motor.
17. Tienda el mazo de cables que va del faro antiniebla al BCM (1) hacia el zócalo derecho y asegúrelo con bridas (3) según sea necesario.

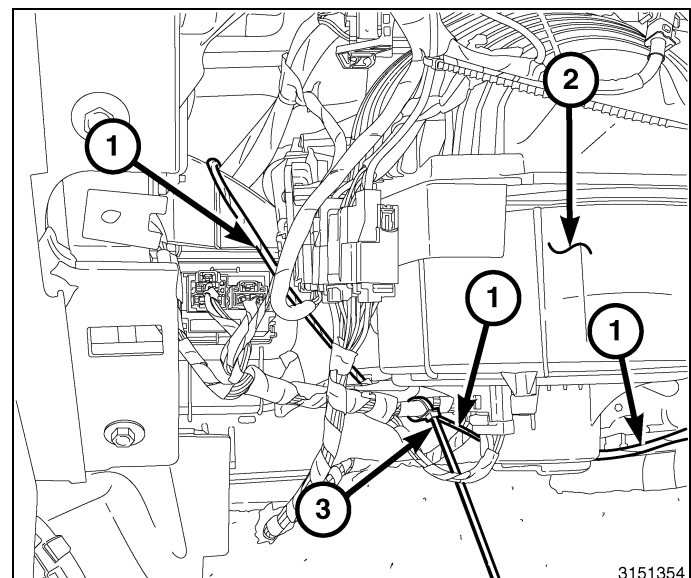

NOTA: El módulo de control de la carrocería (BCM) (5) se encuentra en el zócalo derecho.

18. Desenchufe los conectores del BCM A (1) y D (3) presionando en la lengüeta de bloqueo de la palanca de liberación (2) y después gire la palanca de liberación (4) y saque los conectores (1, 3) del BCM (5).

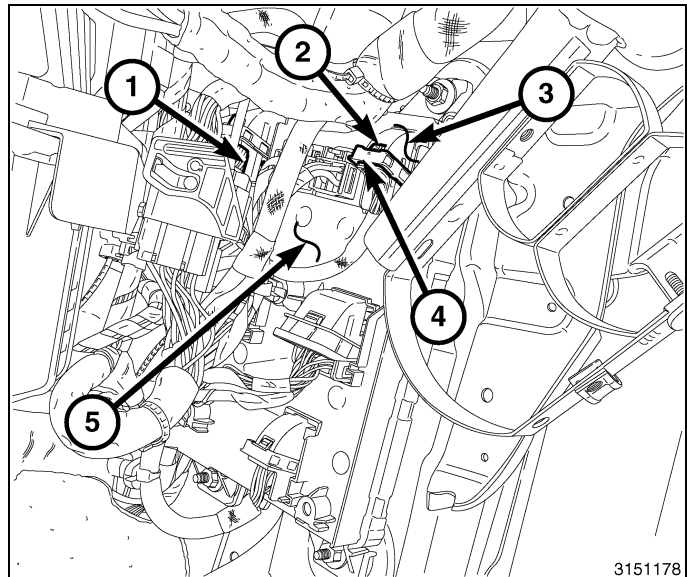

19. En los conectores A y D, use una varilla C-4755 o equivalente e insértela entre el pestillo de la cubierta del conector (2) y la lengüeta de bloqueo (3) para liberar, y deslice la cubierta del conector (1) fuera del conector.

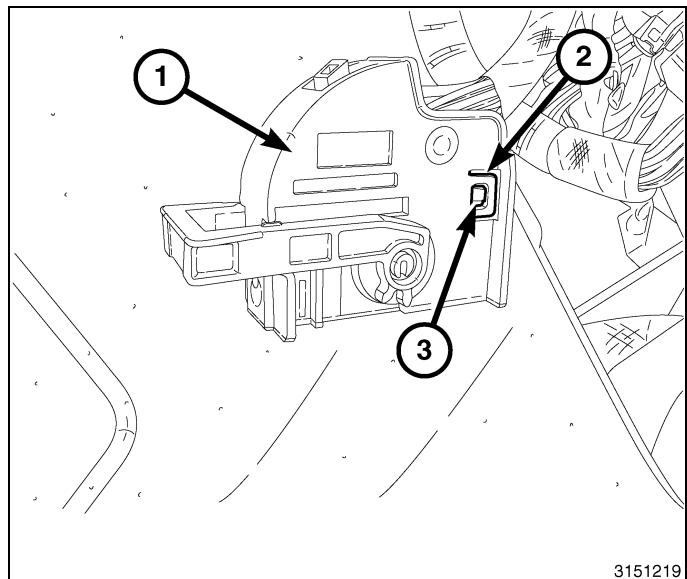

NOTA: Puede utilizar las cavidades del BCM especificadas para los cables de los faros antiniebla izquierdo y derecho. Si es así, debe retirar los cables existentes para montar los cables del kit de faro antiniebla.

20. Tienda los cables hacia los conectores del BCM e inserte WT/YE del circuito de alimentación del faro antiniebla izquierdo en el conector A (1), cavidad 1 (2). Monte la cubierta del conector y enchufe el conector A del BCM (1).

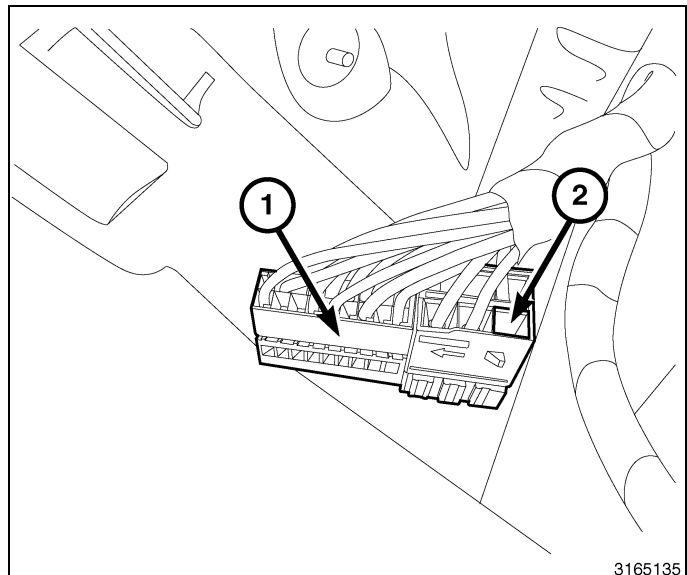

21. Inserte WT/DB del circuito de alimentación del faro antiniebla derecho en el conector D (2), cavidad 13 (1). Monte la cubierta del conector y enchufe el conector D del BCM (2).

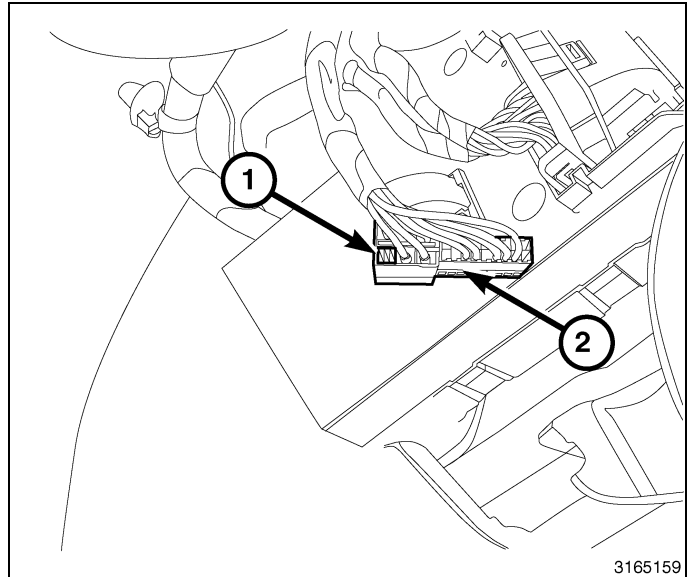

22. Eleve y apoye el vehículo.
 23. Retire los cuatro elementos de fijación de tipo pasador de presión (1) que fijan el lado izquierdo del protector de bajos delantero (2). Repita la operación para los tres elementos de fijación de tipo pasador de presión del lado derecho.

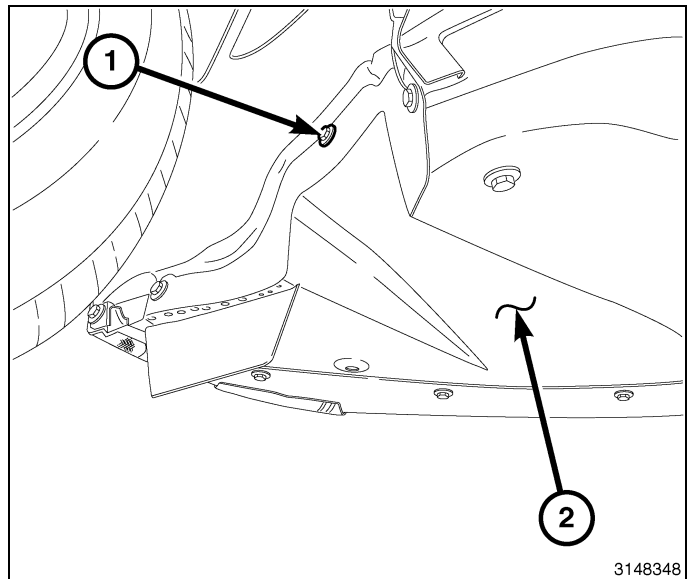

24. Retire los ocho tornillos (2) que fijan el protector de bajos delantero (1) a la placa protectora.
 25. Retire los 2 tornillos (4) que fijan el protector de bajos delantero (1) (y el protector de bajos trasero) al travesaño.
 26. Retire los tres elementos de fijación de tipo pasador de presión (3) y retire el protector de bajos delantero.

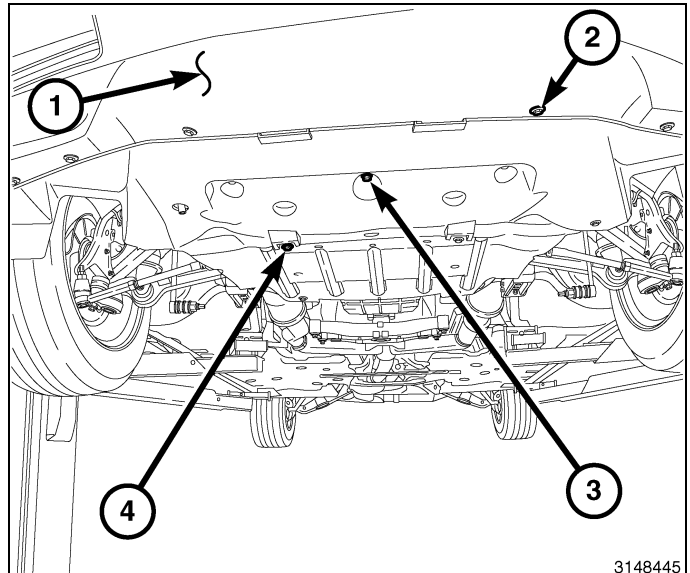

NOTA: El Dodge sólo tiene tres lengüetas en los embellecedores del revestimiento del parachoques delantero (faro antiniebla).

27. Retire ambos embellecedores del revestimiento del parachoques delantero (faro antiniebla) (1) soltando las cuatro lengüetas (2) y tirando hacia fuera de la placa protectora del parachoques.
28. Coloque los nuevos embellecedores de los faros antiniebla y asiente las lengüetas de retención empujando firmemente hacia la placa protectora. Asegúrese de que todas las lengüetas estén bien asentadas.

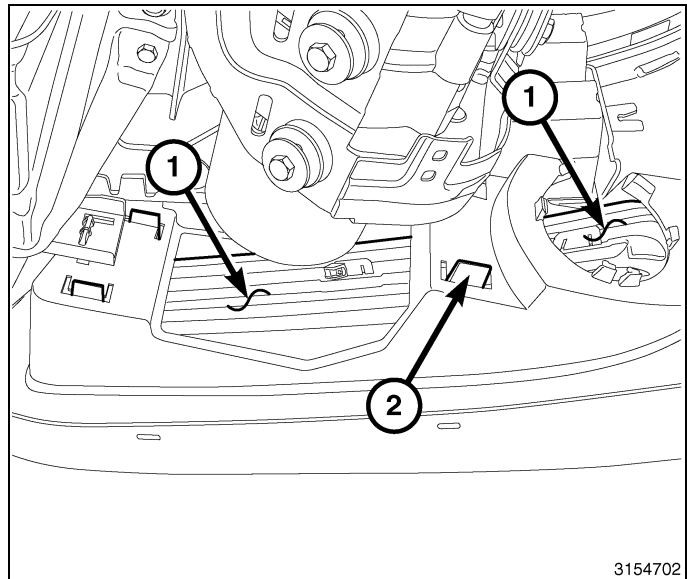

29. Sólo para Chrysler, monte los faros antiniebla desde la parte posterior de la placa protectora del parachoques localizando las cinco lengüetas en las ranuras (2) del alojamiento del faro antiniebla (1) y presionando firmemente para que encajen en su posición. Cerciñese de que todas las lengüetas estén completamente acopladas.

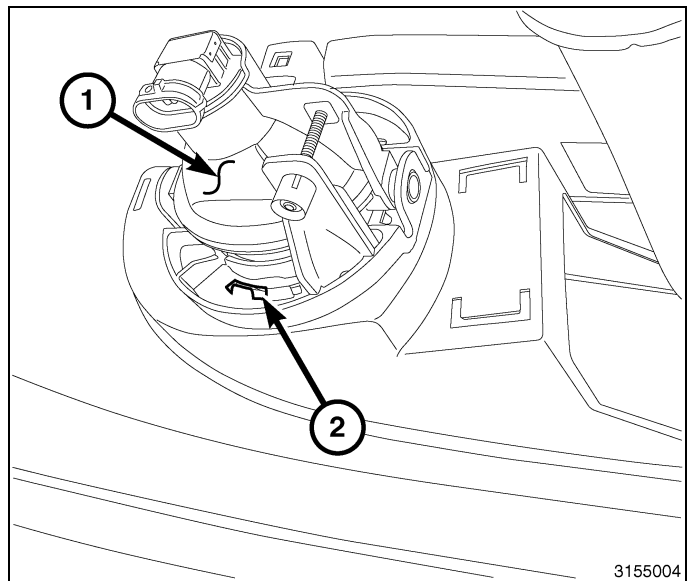

NOTA: Si cuenta con clips de retención de tornillos, retírelos de la placa protectora antes de colocar los faros antiniebla.

30. Sólo para Dodge, coloque los faros antiniebla desde detrás de la placa protectora del parachoques y coloque dos tornillos a través de la placa protectora (desde fuera de ésta) transversalmente.

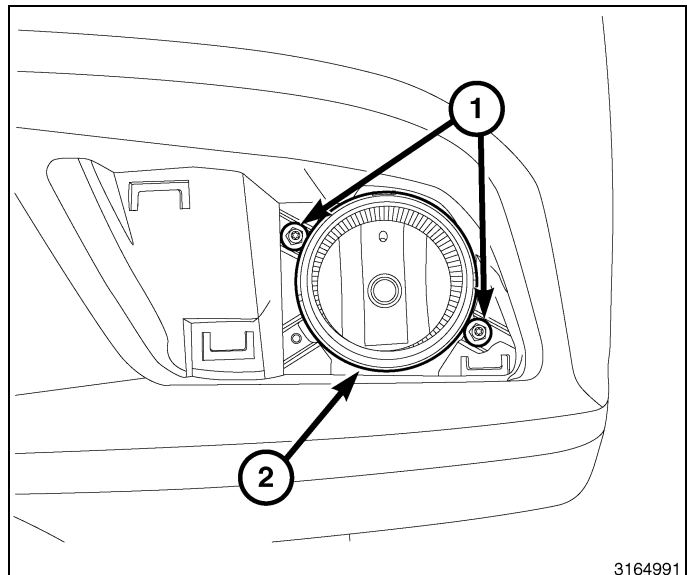

31. Tienda la parte derecha del mazo de cables del faro antinieblas (2) por encima de la bomba de la dirección asistida electrohidráulica (EHPS) (1) hacia el faro antiniebla derecha y conecte con el faro antiniebla.
32. Pase el extremo del conector que une el mazo de cables del faro antinieblas al mazo de cables del BCM (2) hacia arriba, dentro de la carrocería, para tenderlo por el compartimento motor (delante del módulo del sistema de frenos antibloqueo o ABS). Fije el mazo de cables a la carrocería usando una brida (3), pero deje bastante holgura a la brida (3) para tirar del mazo de cables (2) desde arriba.

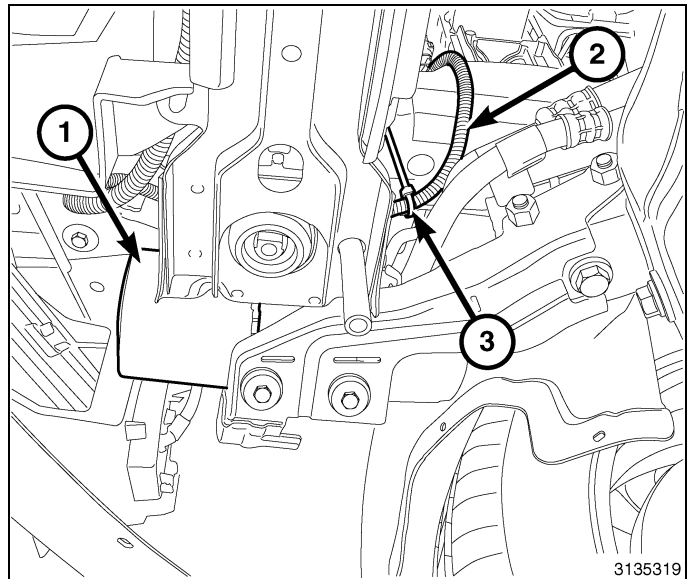

33. Tienda el lado izquierdo del mazo del faro antiniebla (2) a lo largo de la parte delantera del soporte del radiador inferior (3) y conecte con el faro antiniebla izquierdo.
34. Fije el mazo de cables (2) con bridas (1) según sea necesario.

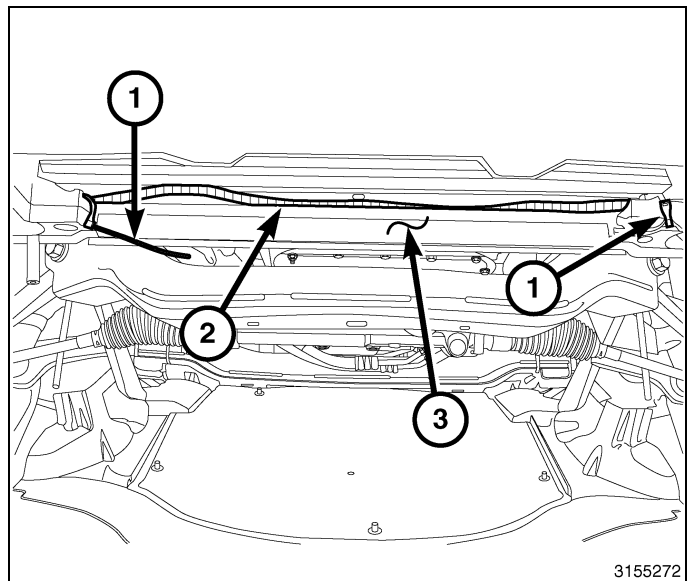

35. Bajo el capó, dentro del compartimento motor y desde la parte delantera del módulo ABS (3), tienda el conector y el cable de masa (2) con ojal **bajo el módulo ABS (3)** y conecte el mazo de cables del faro antiniebla (4) al mazo de cables del faro antiniebla/BCM.
36. Retire la tuerca de masa de la carrocería (1), fije el ojal del cable de masa (2) al espárrago y coloque la tuerca (1).
37. Tienda el mazo de cables del faro antiniebla (4) y el del faro antiniebla/BCM (4) con el mazo de cables del motor y fíjelos con bridas (5) según sea necesario.

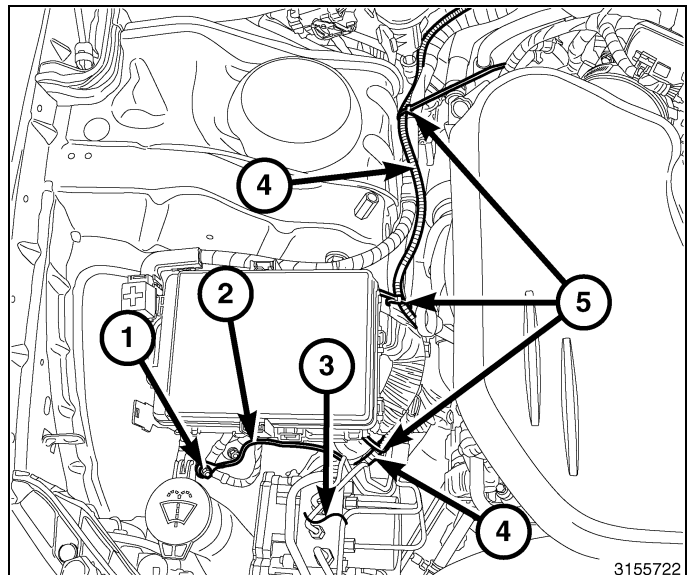

38. Conecte el conector del mazo de cables y el tablero de conexiones a la parte posterior de la guantera (1).
39. Coloque la guantera (1) y empújela firmemente en su lugar para enganchar los elementos de fijación de presión.
40. Monte los dos tornillos laterales (2) en la guantera (1).
41. Monte los seis tornillos en la parte delantera de la guantera (1).
42. Instale el silenciador.
43. Conecte el cable negativo (2) de la batería.

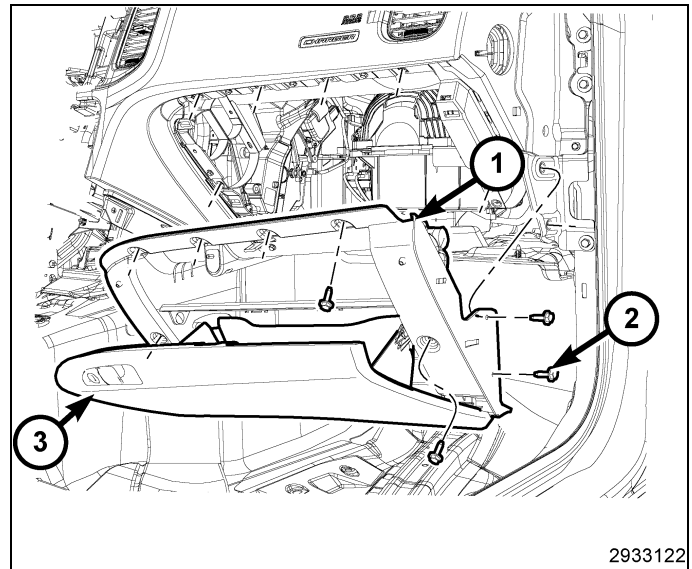

44. **Configure el vehículo** como sigue:

- a. Conéctese a <https://dealerconnect.chrysler.com>.
- b. En la pantalla "Vehicle Option" de la categoría "Global Claims System" en la pestaña "Service", indique el VIN del vehículo y añada el código de venta **LNJ (Fog Lamps)** como "Dealer Installed Option".
- c. Asegúrese de que el nuevo código de ventas se haya añadido al VIN correctamente.

NOTA: Con la herramienta de diagnóstico conectada a Internet (por puerto Ethernet o conexión inalámbrica) y al vehículo, realice el siguiente procedimiento:

- d. Con la herramienta de diagnóstico, seleccione **PREPARACIÓN DEL VEHÍCULO** y, a continuación, seleccione **RESTABLECER CONFIGURACIÓN DEL VEHÍCULO**.
 - e. Siga las instrucciones detalladas de la herramienta de diagnóstico para completar la configuración de vehículo de los faros antiniebla.
45. **Fije la altura de los faros antiniebla** como sigue:
- a. Coloque el vehículo sobre una superficie plana a 25 pies de una pared o pantalla para ver la altura de iluminación de los faros antiniebla.
 - b. Dé el contacto y encienda los faros antiniebla.
 - c. Use el tornillo de ajuste de la parte posterior de los faros antiniebla para ajustarlo a 100 mm (4 in) por debajo de la línea central del faro, justo por delante de éste.

46. Eleve y apoye el vehículo.

47. Coloque el zócalo e instale los tres elementos de fijación de tipo pasador de presión (3).
48. Coloque los ocho tornillos (2) que fijan el protector de bajos delantero (1) a la placa protectora.
49. Coloque los 2 tornillos (4) que fijan el protector de bajos delantero (1) (y el protector de bajos trasero) al travesaño.

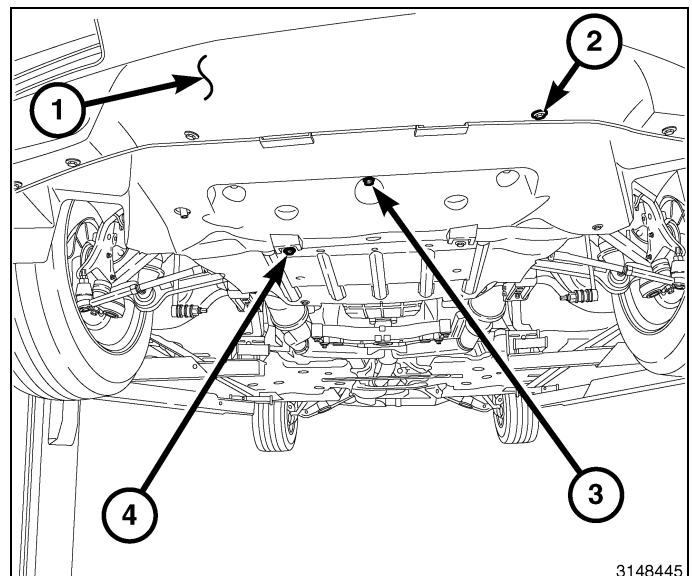

50. Retire los cuatro elementos de fijación de tipo pasador de presión (1) que fijan el lado izquierdo del protector de bajos delantero (2). Repita la operación para los tres elementos de fijación de tipo pasador de presión del lado derecho.

51. Verifique que el sistema funciona correctamente.

